

**DeLonghi**

دفترچه راهنمای فارسی

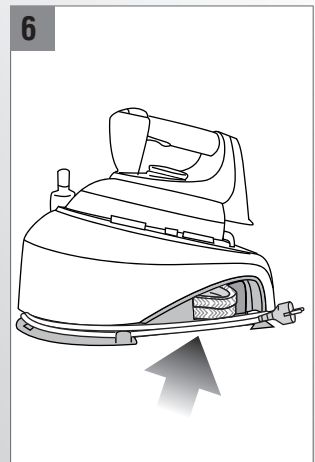

WX 1420

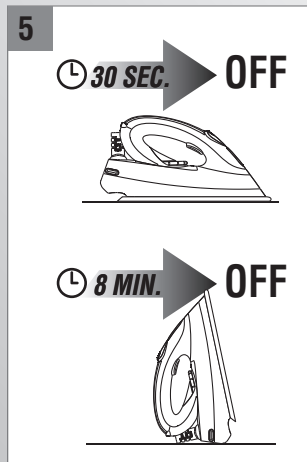
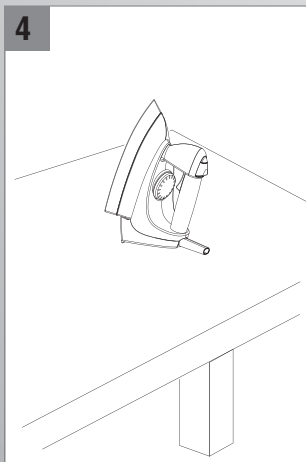
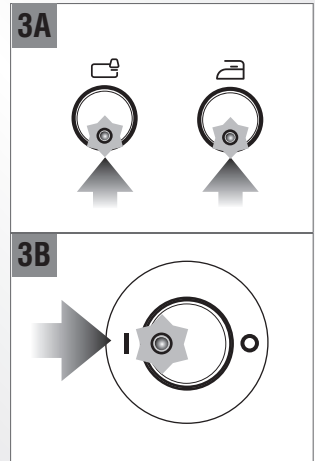
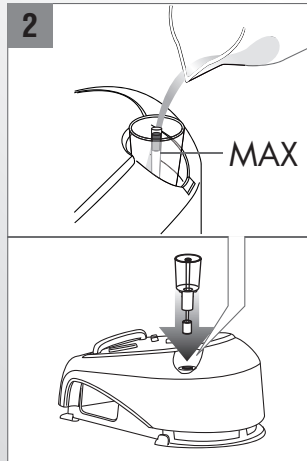
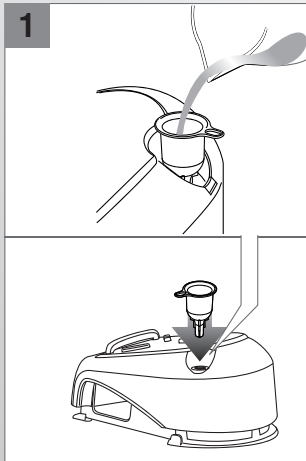
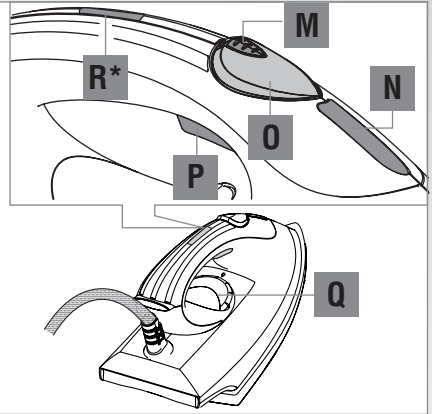
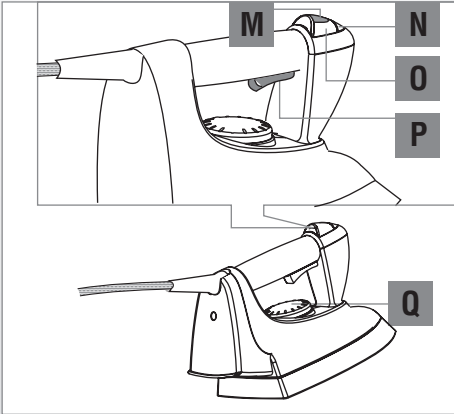

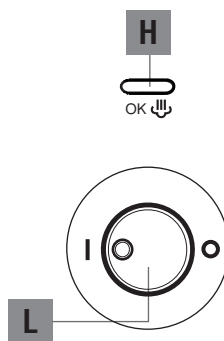
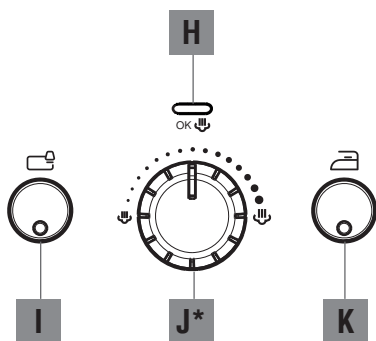
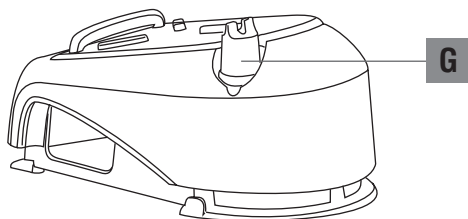
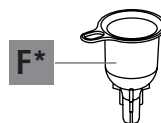
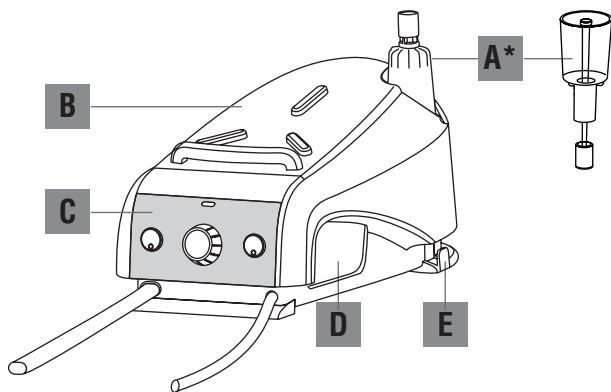

### ⚠ خطر برق گرفتگی

این دستگاه، یک دستگاه الکتریکی (برقی) بوده و می‌تواند باعث برق گرفتگی شود.  
بنابراین باید هشدارها و موارد احتیاطی زیر را با دقت خوانده و رعایت نمایید:

- در صورت وصل نبودن دو شاخه به پریز برق، هرگز با دست یا پاهای مرطوب، دستگاه را لمس نکنید.
- هرگز با پاهای خیس یا برهنه از دستگاه استفاده نکنید.
- هرگز دستگاه، سیم برق، یا دو شاخه‌ی آن‌را، در آب یا مایعات دیگر فرو نبرید.
- هیچ‌گاه نباید برای خاموش کردن دستگاه، سیم برق را بکشید، باید دو شاخه را با دست گرفته و از پریز خارج نمایید.
- اگر دو شاخه‌ی دستگاه با پریز برق هماهنگی ندارد، برای اطمینان از هماهنگ بودن سیم برق متصل به پریز برق با دستگاه، از برق کاری ماهر بخواهید که پریز را برایتان تعویض نماید.
- برای پر کردن اتو، ابتدا آن را خاموش کنید. هرگز مخزن را مستقیماً زیر شیر آب نگیرید.
- همیشه قبل از پر کردن مخزن، دو شاخه‌ی دستگاه را از برق خارج کنید.
- اگر سیم برق آسیب دید، برای پرهیز از خطرات و آسیب‌های احتمالی، باید آن‌را به مرکز خدمات پس از فروش دلونگی برد تا آن را برایتان تعویض کند.
- از آداپتورها، پریزهای چندتایی و/یا سیم‌های رابط در اتصال به این دستگاه نباید استفاده نمود. اگر استفاده‌ی آنها ضروری است فقط از نوع استاندارد و معتبر آنها استفاده نمایید. مراقب باشید در صورت استفاده از مبدل توان مندرج روی آن باید با توان دستگاه همخوانی داشته باشد.
- هرگز دستگاه پر از آب را در اتاقی که دمای آن به زیر صفر درجه سانتی‌گراد می‌رسد، قرار ندهید.
- زمانی که دستگاه روشن است درپوش بویلر را بردارید.
- ایمنی دستگاه فقط زمانی تضمین می‌شود که سیم برق آن به پریز کاربردی و مناسب متصل به زمین (ارت‌دار) وصل شود و با استانداردهای به‌روز الکتریکی همخوانی داشته باشد. این ضروریات مهم ایمنی باید مورد بازبینی قرار گیرد. اگر در این مورد مطمئن نیستید از برق کاری ماهر بخواهید تا پریزهای برق منزلتان را کاملاً بازبینی کند. کوتاهی در متصل نمودن دستگاه به پریز ارت تعهد تولیدکننده در قبال آسیب‌دیدگی‌ها را فسخ می‌کند.
- زمانی که قصد دارید دستگاه را دور بیاورید، سیم برق آن را از نزدیک‌ترین فاصله نسبت به دستگاه جدا کنید به‌طوری‌که دیگر قابل استفاده نباشد.
- قبل از تمیز کردن یا تعمیر کردن دستگاه، دو شاخه را از پریز برق جدا کنید.
- در مواقعی که دستگاه درست کار نمی‌کند یا عیبی در آن مشاهده می‌شود، دستگاه را خاموش کنید و آن را به مرکز خدمات پس از فروش دلونگی ببرید.

۱	نکات ایمنی.....
۱	هشدارهای ایمنی مهم.....
۲	دورانداختن دستگاه.....
۳	کاربرد مشخص.....
۴	توصیف اجزای دستگاه.....
۵	صفحه‌ی نمایش (بر اساس مدل متفاوت است).....
۵	اتوی حرفه.....
۵	اتوی خانگی.....
۵	آماده کردن اتو برای استفاده.....
۵	از چه آبی استفاده کنیم.....
۵	پر کردن مخزن بویلر.....
۵	اتو کشی بخار.....
۵	استفاده از اتوی خانگی.....
۵	تنظیم ترموست.....
۵	دکمه‌ی تنظیم بخار (د) فقط در بعضی مدل‌ها.....
۵	پر کردن مخزن بویلر با آب.....
۵	اتو کشی خشک.....
۵	تمیزکاری.....
۵	بعد از اتو کشی.....
۵	توصیه‌هایی برای اتو کشی.....
۵	نیازهای الزامی برق (فقط برای استفاده در بریتانیا).....
۵	رفع عیب بدون تماس با مرکز خدمات.....

• قبل از استفاده از دستگاه، ولتاژ محل استفاده را با ولتاژ برق دستگاه که روی صفحه‌ی مربوط به دستگاه درج شده است بررسی کنید که هماهنگی بین آنها وجود داشته باشد دستگاه را به پریز ارت داری که جریان برق آن حداقل ۱۰ آمپر باشد وصل کنید

⚠️ خطر سوختگی:

روش دور انداختن دستگاه:

اگر قسمت بویلر که منبع تولید بخار دستگاه است، افتاد و آثار آسیب دیدگی در آن مشاهده شد، از دستگاه استفاده نکنید و با مرکز خدمات پس از فروش دلونگی تماس بگیرید  
• بویلر (تکیه‌گاه) دستگاه باید روی سطحی محکم قرار گیرد.

اطلاعات مهم درباره‌ی روش دور انداختن صحیح دستگاه طبق بخشنامه‌ی EC/۹۶/۲۰۰۲ اتحادیه‌ی اروپا



در پایان عمر کاری دستگاه نباید آن را همراه با دیگر زباله‌های شهری دور انداخت. برای دور انداختن این دستگاه حتماً باید آن را به مرکز جداسازی زباله یا فرورونده‌ای که چنین خدماتی ارائه می‌دهد تحویل داد.  
دور انداختن لوازم خانگی به صورت مجزا از پیامدهای منفی صدمه به محیط زیست و سلامت افراد که ممکن است توسط انهدام نادرست این دستگاه ایجاد شود، جلوگیری کرده و باعث می‌شود تا اجزای قابل استفاده‌ی دستگاه دوباره مصرف شوند. این اقدام همچنین سبب صرفه‌جویی در انرژی و منابع می‌گردد. به عنوان یاد آوری برای لزوم دور انداختن دستگاه به صورت مجزا، دستگاه با علامت ضربدر روی سطل آشغال نشانه‌گذاری شده است.

### کاربرد مشخص

• این دستگاه را منحصراً باید برای منظوری که به روشنی قابل درک است، استفاده نمود. هرگونه کاربرد دیگر نامناسب و خطرناک است.  
• تولیدکننده مسئول آسیب‌های که با استفاده نامناسب، نادرست و غیرمسئولانه برای تعمیر توسط افراد غیر متخصص ایجاد شود، نخواهد بود.

### توصیف اجزاء دستگاه

- A: قیف با علامت سطح آب (فقط در بعضی مدل‌ها)  
B: تکیه‌گاه اتو  
C: صفحه‌ی نمایش (با ظاهر متفاوت در مدل‌های مختلف)  
D: محفظه‌ی مخصوص سیم / لوله‌ی بخار  
E: ریل مخصوص برای منظم نگه داشتن سیم برق  
F: قیف (فقط در بعضی مدل‌ها)  
G: درپوش مخزن بویلر

### صفحه‌ی نمایش (با ظاهر متفاوت در مدل‌های مختلف)

- H: چراغ آماده‌بودن بخار  
I: دکمه‌ی بویلر با چراغ  
J: دکمه‌ی تنظیم بخار (فقط در بعضی مدل‌ها)  
K: دکمه‌ی اتوکشی با چراغ

• درپوش بویلر را زمانی که دستگاه در حال کار کردن است و قبل از آن که تمام آب بویلر مصرف شود باز نکنید. زمانی که آبی در بویلر نباشد، دستگاه تولید بخار نمی‌کند. برای اضافه کردن بخار دوشاخه راز پریز جدا کنید و برای جلوگیری از تغییرات ناگهانی دما ۱۵ دقیقه صبر کنید. دستمالی روی درپوش بویلر قرار دهید و به آرامی آن را باز کنید و بگذارید تا بخار باقی‌مانده به آرامی خارج شود.  
• هرگز بخار را به سمت افراد یا حیوانات نگیرید.  
• زمانی که دستگاه به پریز برق وصل است هرگز آن را بدون نظارت رها نکنید.  
• در هنگام استفاده بویلر دستگاه را نباید حرکت داد.  
• مهم: لوله‌ی بخار متصل به بویلر ممکن است داغ شود.  
• مهم: تکیه‌گاه فلزی دستگاه نیز ممکن است داغ شود. برای جلوگیری از سوختگی مراقب باشید.  
• هیچ‌گونه تماسی هرگز نباید بین قسمت‌های داغ و سیم برق دستگاه وجود داشته باشد.

⚠️ مهم!

• بعد از باز کردن بسته‌بندی دستگاه مطمئن شوید که دستگاه سالم و کامل است. اگر مطمئن نیستید از دستگاه استفاده نکنید و فقط با مرکز خدمات پس از فروش دلونگی تماس بگیرید.  
• همه‌ی لوازم بسته بندی (کیسه‌های پلاستیکی، فوم پلی استایرن) را دور از دسترس کودکان قرار دهید.  
• اجازه ندهید افرادی با عدم توانایی روانی، جسمی و حسّی از جمله کودکان یا افرادی با نداشتن تجربه یا دانش، دستگاه را مورد استفاده قرار دهند. مگر توسط افرادی که مسئولیت ایمنی دستگاه را بر عهده دارند. تحت نظارت و آموزش قرار گیرند.  
• در هنگام روشن بودن دستگاه باید مراقب کودکان بود و مطمئن شد که آنها با دستگاه بازی نمی‌کنند.  
• هرگز آبی که قصد دارید درون بویلر بریزید را با مواد لکه‌بر، افزودنی یا روغن‌های معطر مخلوط نکنید. این کار ایمنی دستگاه را کاهش می‌دهد و آسیب‌های جبران ناپذیری به بویلر دستگاه وارد می‌کند که منجر به تعویض آن خواهد شد.  
• زمانی که اتو را روی تکیه‌گاه آن قرار می‌دهید مطمئن شوید که تکیه‌گاه (بویلر) روی سطحی محکم قرار داشته باشد.  
• اگر دستگاه اتو افتاد و علامت آسیب دیدگی یا چکه کردن آب در آن دیده شد از دستگاه استفاده نکنید. همچنین



ر: دکمه‌ی ON/OFF با چراغ

### اجزای اتوی حرفه‌ای

ز: قفل بخاردهی مداوم

ژ: چراغ دمای مناسب اتو

س: دکمه‌ی بخار

ش: ماشه‌ی بخاردهی

ص: دکمه‌ی ترموستات

### اجزای اتوی خانگی (در بعضی از مدل‌ها)

ز: قفل بخاردهی مداوم

ژ: چراغ دمای مناسب اتو کشتی

س: دکمه‌ی بخار

ش: ماشه‌ی بخاردهی

ص: دکمه‌ی ترموستات

ض: چراغ "ON" (ثابت) یا چراغ خاموش شدن اتوماتیک (چشمک زن) - (فقط در بعضی مدل‌ها)

### آماده کردن اتو برای استفاده

#### از چه آبی استفاده کنیم

اتو با آب معمول لوله‌کشی کار می‌کند. در صورت سخت بودن بیش از اندازه‌ی آب (بالای ۲۷۰°F)، توصیه می‌کنیم آب مقطر (آب خالص) به مقدار ۵۰ درصد به آب لوله‌اضافه کنیم



**مهم:** هرگز از آب‌های دیگر، مواد شیمیایی یا پاک‌کننده‌ها (مانند آب معطر، اسانس‌ها، مواد رسوب زا و غیره) استفاده نکنید.

#### روش پر کردن مخزن بویلر



**خطر:** مطمئن شوید که دوشاخه به پرریز وصل نیست.

- درپوش بویلر (ج) را باز کنید و با استفاده از قیف (ج) مخزن را با آب پر کنید (شکل ۱).
- بعضی از مدل‌ها دارای قیف مخصوص داخلی (الف) هستند که مقدار سطح آب را در مخزن بویلر را نشان می‌دهند. وقتی نشان‌گر که در مرکز قیف قرار دارد به سمت بالا بیاید، نشان‌دهنده‌ی آن است که مخزن پر شده است (شکل ۲).
- درپوش ظرف (ج) را محکم ببندید و دوشاخه را به پرریز وصل کنید.
- هر بار که دستگاه را روشن می‌کنید، مخزن را کاملاً پر کنید



#### خطر سوختگی

زمانی که مخزن در حال جوش آمدن است هرگز درپوش آن را باز نکنید.

### اتو کشتی بخار

- در مدل‌هایی که دو دکمه دارد: دکمه‌ی (د) - (اتو روشن) و دکمه‌ی (خ) - (بویلر روشن) را فشار دهید. چراغ آنها روشن خواهد شد (شکل ۳ الف).
- در مدل‌هایی که یک دکمه دارد: دکمه‌ی ON/OFF (ر) را فشار دهید. چراغ این دکمه روشن می‌شود (شکل ۳ ب).
- صبر کنید تا چراغ «آماده بودن بخار» (ح) روشن شود و چراغ «دمای مناسب اتو کشتی» (ژ) خاموش شود.
- با فشار دادن دکمه‌ی بخار (س) یا ماشه‌ی بخاردهی (ش) شروع به اتو کشتی بخار کنید.



#### لطفاً توجه کنید:

- زمانی که برای اولین بار از دستگاه استفاده می‌کنید، ممکن است تا چند دقیقه بو یا دودی از دستگاه پخش شود. دلیل آن انجام مراحل سوار کردن دینام بخار و خشک نمودن آن پس از درزگیری در کارخانه است. پیشنهاد می‌شود در این موقع هوای اتاق را تهویه نماند.
- در هنگام اتو کشتی بر اساس دمای بویلر و اتو، چراغ‌های «آماده بودن بخار» (ح) و «دمای مناسب اتو کشتی» (ژ) خاموش می‌شود. این فرآیند جزء کارکرد اصلی دستگاه است و جای نگرانی وجود ندارد.

#### روش استفاده از اتوی حرفه‌ای

- بعد از روشن کردن دستگاه طبق روشی که در بالا گفته شد، صبر کنید تا چراغ «دمای مناسب اتو کشتی» خاموش شود.
- برای استفاده از بخار اتو، دکمه‌ی بخار (س) را فشار دهید، شما می‌توانید به دلخواه یکی از دکمه‌های بخار (س) یا ماشه‌ی بخاردهی (ش) را فشار دهید.
- برای بخاردهی مداوم دکمه‌ی «قفلی بخاردهی مداوم» (ز) را به عقب بکشید. برای رها کردن دکمه آن را به سمت جلو بکشید.
- می‌توانید اتو را در حالت ایستاده نیز قرار دهید (شکل ۴). برای جلوگیری از افتادن آن مطمئن شوید سطحی که اتو روی آن قرار می‌گیرد محکم باشد.

#### روش استفاده از اتوی خانگی

- بعد از روشن کردن دستگاه طبق روشی که در بالا گفته شد، صبر کنید تا چراغ «دمای مناسب اتو کشتی» خاموش شود.
- برای استفاده از بخار اتو دکمه‌ی بخار (س) را فشار دهید، شما می‌توانید به دلخواه یکی از دکمه‌های بخار (س) یا ماشه‌ی بخاردهی (ش) را فشار دهید.
- در بعضی از مدل‌ها سیستمی ایمنی برای خاموش شدن اتوماتیک دستگاه وجود دارد که اگر بیش از ۳۰ ثانیه در حالت افقی و بیش از ۸ دقیقه در حالت عمودی بدون استفاده قرار گیرد به‌طور اتوماتیک خاموش می‌شود (شکل ۵).
- زمانی که سیستم فعال شود چراغ «تایم ض چشمک می‌زند. در طول استفاده‌ی معمول از اتو این چراغ به‌طور ثابت روشن است و نشان‌دهنده‌ی آن است که دستگاه به جریان برق وصل است.

**اتوکشی خشک**

- برای این کار دکمه‌ی  قسمت ذ (فقط در بعضی از مدل‌ها) را روشن کنید. در مدل‌هایی که یک دکمه دارند، دکمه‌ی قسمت ر را فشار دهید و لازم نیست دکمه‌ی بخاردهی را فشار دهید.
- برای انتخاب مناسب‌ترین دما برای اتوی لباس موردنظر دکمه‌ی ترموستات را بچرخانید و صبر کنید تا چراغ «دکمه‌ی دمای مناسب» برای اتوکشی خاموش شود.

**روش تمیز کاری**

- سطح کف اتو حتماً باید تمیز باشد. برای تمیز کردن کف سرد اتو کافی است با دستمالی مرطوب آن را تمیز کنید.
- هرگز از مواد رسوب‌زا برای تمیز کردن اتو استفاده نکنید.

**اقدامات بعد از اتوکشی**

- بعد از پایان اتوکشی توصیه می‌شود که دستگاه را کناری قرار دهید.
- اتو را روی تکیه‌گاه بگذارید و قبل از جمع کردن آن صبر کنید تا سرد شود.
- برای جمع‌آوری منظم دستگاه، سیم و لوله‌ی بخار را در محفظه‌ی مخصوص خود (ت) قرار دهید. سیم برق را دور ریل مخصوص (ث) ببیچید (شکل ۶).
- و کیف (در بعضی از مدل‌ها) را روی درپوش بگذارید. سپس اتو را در جایی خشک قرار دهید.



**لطفاً توجه کنید:**

- بعد از اتوکشی لازم نیست که آب مخزن تخلیه شود. با این وجود اگر دستگاه به مدت طولانی مورد استفاده قرار نمی‌گیرد، آب آن را تخلیه کنید.

**نکاتی مفید برای اتوکشی:**

- اگر می‌خواهید ظاهر اصلی و نرمی پارچه‌هایی مانند مخمل، پشمی، یا دستکش‌ها و کیف‌ها حفظ شود می‌توانید با نگاه داشتن اتو در فاصله‌ای کم از آنها از عملکرد سریع بخاردهی استفاده کنید.
- برای جلوگیری از خراشیدگی کفی، اتو را روی زیپ، قلاب یا اجسام حلقوی قرار ندهید.
- لباس‌ها را بر اساس دمای پیشنهادی برای اتوکشی جدا کنید و با اتو کردن لباس‌هایی که کمترین دما را نیاز دارند شروع به اتوکشی کنید.
- پارچه‌های ابریشمی را باید برعکس کرده و اتوی خشک کرد.
- پارچه‌های پشمی، نخی و کتان نازک را هم می‌توان برعکس کرد و اتوی بخار کرد یا برای جلوگیری از برق افتادن، با قرار دادن پارچه‌ای بین اتو و روی اصلی لباس را اتوی بخار کرد.
- لباس‌های چروک رطوبت بیشتری نیاز دارند.
- لباس‌های سفید و روشن را از روی اصلی و لباس‌های

برای ادامه دادن به اتوکشی کمی اتو را به سمت جلو حرکت دهید تا چراغ قسمت ض به‌طور ثابت روشن شود. قبل از بخاردهی صبر کنید تا چراغ قسمت ژ) چراغ دمای مناسب برای اتوکشی خاموش شود. می‌توانید اتو را در حالت ایستاده نیز قرار دهید. برای جلوگیری از افتادن اتفاقی دستگاه، مطمئن شوید سطحی که اتو روی آن قرار می‌گیرد محکم باشد. برای درست قرار دادن دستگاه روی تکیه‌گاه سیم / لوله‌ی بخار را تا جایی که امکان دارد به درون محفظه‌ی خود فشار دهید تا صدایی کلیک مانند شنیده شود.

**تنظیم ترموستات**

دکمه‌ی ترموستات را روی درجه‌ای که برای لباس مورد اتوکشی مناسب است تنظیم کنید. برای اتوکشی بخار، دما باید در ردیف قسمت بخار که در شکل می‌بینید قرار داده شود. راهنمایی که در زیر می‌بینید به شما کمک می‌کند تا بهترین دمای اتو را برای پارچه‌ی مورد نظر انتخاب کنید.



- پارچه‌های مصنوعی: اکریلیک، نایلونی، پلی‌استر، ابریشم
- ابریشم، پشم
- کتان، نخ

**دکمه‌ی تنظیم بخار (د) - (فقط در بعضی از مدل‌ها)**

این دکمه این امکان را به شما می‌دهد تا مقدار بخار مورد نیاز روی لباس با افزایش یا کاهش درجه تنظیم شود. وقتی که اتو را روشن می‌کنید توصیه می‌شود تا دکمه‌ی تنظیم بخار را روی بالاترین درجه (max) قرار دهید.

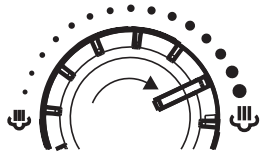

**پر کردن مخزن بویلر با آب**

- زمانی که آب بویلر تمام شود اتو دیگر بخاری تولید نمی‌کند. برای پر کردن مجدد آن طبق روش زیر عمل کنید:
- با استفاده از دکمه‌ی قسمت خ چراغ بویلر را خاموش کنید
- با استفاده از دکمه‌های قسمت س یا ش بخار باقی‌مانده در بویلر را تخلیه کنید.
- با استفاده از دکمه‌ی قسمت ر دستگاه را خاموش کنید.
- دوشاخه را از پریز جدا کرده و ۱۵ دقیقه صبر کنید تا دستگاه خنک شود.
- درپوش را به آرامی باز کنید و طبق روشی که در قسمت «پر کردن مخزن بویلر» توضیح داده شد، مخزن را پر کنید.

- تیره را برعکس کرده سپس اتو کنید.
- برای دوام ظاهر لباس های قلاب دوزی شده ابتدا آنها را بر عکس کرده سپس اتو کشی کنید.
- هر بار که از اتو استفاده می کنید (حتی برای اولین بار) یا اگر برای چند دقیقه از بخار اتو استفاده نکرده اید، چند بار دکمه ی بخاردهی را در حالی که دور از میز اتو گرفته اید فشار دهید. این کار گرفتگی های جریان بخار را از بین می برد.

### نیازهای الزامی برقی (فقط برای مصرف کنندگان بریتانیا)

قبل از استفاده مطمئن شوید که ولتاژ درج شده روی دستگاه با ولتاژ برق منزلتان هماهنگی دارد. اگر در این مورد مطمئن نیستید با اداره ی برق محل سکونت خود تماس بگیرید.

سیم برق انعطاف پذیر دستگاه که بر اساس فیوز استاندارد BS1363 به دوشاخه متصل است دارای ظرفیت فیوزی 13 آمپری است. اگر دوشاخه ی دستگاه با پرز منزلتان هماهنگی ندارد باید آنرا طبق روش زیر جدا نموده و دوشاخه ای مناسب جایگزین آن نمود.

نکته: این نوع دوشاخه را نباید برای دستگاهی دیگر مورد استفاده قرار داد و باید به روشی صحیح آن را دور انداخت و نباید آن را در معرض دسترس کودکان قرار داد که در صورت زدن این پرز به دوشاخه خطرات بعدی برای آنها به همراه خواهد داشت.

توجه: توصیه می کنیم که از دوشاخه و پرز جدید و با کیفیت خوب استفاده کنید به طوریکه در صورت خاموش بودن دستگاه جریان برق در آنها قطع شود

نکته ی مهم: سیم های برق این دستگاه طبق کدهای زیر دارای رنگ های متفاوت هستند.

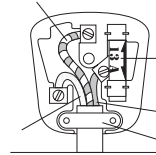

اگر رنگ های سیم های دستگاه با رنگ های سیم های متصل به پرز منزلتان هماهنگی ندارد، طبق روش زیر عمل کنید:

سیم سبز و زرد دستگاه حتماً باید به سیم سبز یا سیم سبز و زرد رنگ پرز و یا آنکه روی سیم پرز علامت E یا باشد متصل شود.

سیم آبی دستگاه باید به سیم مشکی رنگ پرز یا آنکه روی سیم پرز علامت N باشد متصل شود.

سیم قهوه ای دستگاه باید به سیم قرمز رنگ پرز یا آنکه روی سیم پرز علامت L باشد متصل شود.

بعد از وصل کردن دوشاخه، مطمئن شوید که رشته های سیم به خوبی به هر ورودی متصل شده است. فراموش نکنید که بست سیم ها را روی دوشاخه محکم کنید. اگر منبع تغذیه ی پرز شما دارای دو سوراخ است یا اگر از تعداد آن مطمئن نیستید با برق کاری ماهر تماس بگیرید.

اگر سیم برق دستگاه نیز نیاز به تعویض داشت، لازم است که توسط برق کاری ماهر تعویض گردد و سیم برق جایگزین نیز باید به همان اندازه بوده و همچنین انعطاف پذیر باشد. بعد از تعویض فیوز دوشاخه، روکش فیوز نیز باید دوباره روی آن قرار گیرد در صورت گم شدن روکش تا زمانی که روکش دوباره روی دوشاخه نصب شود، نباید از دوشاخه استفاده کرد. رنگ مناسب روکش فیوز جایگزین باید با رنگ محفظه ی پایه ی تورهی فیوز دوشاخه یا اجزای دیگر آن هم رنگ باشد. در هنگام سفارش برای تعویض روکش فیوز حتماً این موضوع را به یاد داشته باشید. فقط فیوزهای جایگزین 13 آمپری که دارای استاندارد است BS 1362 است برای تعویض مناسب است. این دستگاه با قانون EN 5504 مربوط به جلوگیری از تداخل امواج رادیویی سازگاری دارد.

هشدار- این دستگاه باید به برق متصل به زمین (ارت) وصل شود.



عیب	دلیل بروز	راه حل
دستگاه روشن نمی شود	دوشاخه‌ی دستگاه به پریز وصل نیست.	مطمئن شوید که دستگاه به درستی وصل است. سپس دکمه‌های اتو و بویلر را فشار دهید.
بخار از مخزن می چکد.	تمام سیستم‌های ایمنی دستگاه از کار افتاده است.	دستگاه را فوراً خاموش کنید و با مرکز خدمات پس از فروش دلونگی تماس بگیرید
آب از سوراخ‌های کفی چکه می کند.	دمای کفی بسیار کم است.	دمای اتو را آن گونه که در قسمت «تنظیم ترموستات» توضیح داده شد تنظیم کنید.
	آب درون لوله منقبض شده است زیرا بخار اتو برای اولین بار مورد استفاده قرار می گیرد یا از بخار به مدت طولانی استفاده نشده است.	در حالی که اتو را از میز دور نگه داشته‌اید چندین بار دکمه‌ی بخار را فشار دهید. این کار آب سرد را از جریان بخار جدا می کند.
	دستگاه اتو روی سطحی ناپایدار و/یا شیب دار قرار دارد.	دستگاه را روی سطحی محکم قرار دهید.
چکه‌های قهوه‌ای رنگ از کفی خارج می شود.	صاف کننده‌ها یا افزودنی‌های شیمیایی آب در مخزن بویلر ریخته شده است.	هرگز چنین محصولاتی درون مخزن بویلر نریزید. (قسمت نکات مفید برای استفاده اتو کشی را نیز مطالعه کنید.) کفی را با دستمالی مرطوب تمیز کنید.
اولین باری که از دستگاه استفاده می کنید متوجه خارج شدن دود از دستگاه می شوید.	در بعضی از قسمت‌های دستگاه از درزگیر / روغن استفاده شده است بعد از استفاده‌ی اولین بار زمانی که دستگاه داغ می شود بوی آن به مشام می رسد.	این اتفاق طبیعی است و بعد از چند دقیقه از بین می رود.
چکه‌های بخار از کف مخزن بویلر بیرون می آید.	قبل از آغاز اتو کشی مخزن پر نشده است.	هر بار که دستگاه را روشن می کند مخزن را به طور کامل پر کنید.
	دستگاه اتو روی سطحی ناپایدار یا شیب دار قرار دارد.	دستگاه را روی سطحی محکم قرار دهید.
در زمان داغ شدن، مخزن می لرزد.	قبل از روشن کردن دستگاه مخزن پر نشده است.	دستگاه را خاموش کنید. بگذارید تا کاملاً سرد شود. درب مخزن را باز کنید و مخزن را با آب پر کنید.
بعد از پر کردن مخزن بخار از درپوش خارج می شود.	درپوش مخزن محکم بسته نشده است.	با خدمات پس از فروش دلونگی تماس بگیرید



## خدمات پس از فروش رایگان از طریق پست در سراسر کشور



۱ با شماره تلفن ۲۳۲۸-۲۱۰ تماس گرفته و کالا را به مأمور پست تحویل دهید.

۲ کالای شما در مرکز ATD Service به طور رایگان تعمیر می‌شود.

۳ کالای تعمیر شده، از طریق پست در اسرع وقت در منزل شما خدمتتان تحویل می‌گردد.



☎ (۰۲۱) ۲۳۲۸

[www.atd-group.com](http://www.atd-group.com)





[www.delonghi.ir](http://www.delonghi.ir)

☎ ۰۲۱-۲۳۲۸