



GERMANY

MATHEO



همزن دستی

HM 502 S

German ■

English ■

فارسی ■

مشتری گرامی، ضمن تشکر از حسن سلیقه و اعتماد شما به برند فلر، امیدواریم از کار با این دستگاه لذت ببرید

لطفاً قبل از استفاده تمام دستورالعملها را به دقت بخوانید.

۱. این دستگاه برای استفاده‌ی کودکان یا افرادی که دارای ناتوانی جسمی فکری و حسی هستند در نظر گرفته نشده است. مگر آنکه توسط افراد مسئول مورد نظارت قرار بگیرند.

۲. هنگام استفاده مطمئن شوید که هیچ شیء سختی مانند میله‌های چوبی، چاقو، قاشق و چنگال درون کاسه‌ی همزنی وجود ندارد.

۳. زمان کار مداوم دستگاه نباید در هر بار بیشتر از ۱۰ دقیقه روشن باشد. برای استفاده در زمان بیشتر ابتدا باید دستگاه را خاموش کرده و ۱۵ دقیقه صبر کنید تا دستگاه خنک شود. سپس می‌توانید دوباره از آن استفاده کنید. اگر بعد از سه بار (هر بار ۱۰ دقیقه روشن - ۱۵ دقیقه خاموش) باز هم نیاز به استفاده از دستگاه داشتید، باید ۶۰ دقیقه صبر کنید تا دستگاه کاملاً خنک شود. این کار باعث افزایش طول عمر دستگاه می‌شود.

۴. سیم برق دستگاه را به اشیاء نوک تیز آویزان نکرده و سیم برق را نیز به وسایلی که امکان جداشدن دارند وصل نکنید. همچنین سیم برق را روی سطوح داغ قرار نداده یا آن را گره نزنید.

۵. برای جلوگیری از برق‌گرفتگی دستگاه را درون آب یا هر مایع دیگر فرو نبرید.

۶. اگر مشکلی در سیم، دوشاخه یا خود دستگاه مشاهده کردید از آن استفاده نکنید. برای تعمیر یا بازبینی دستگاه را به مرکز خدمات پس از فروش فلر ببرید.

۷. از سربها یا لوازم جانبی دیگر برای اتصال به دستگاه استفاده نکنید. زیرا این کار ممکن است باعث آتش‌سوزی، برق‌گرفتگی و دیگر خطرات و پیامدهای ناگوار شود.

۸. قبل از استفاده مطمئن شوید که تمام اجزاء به درستی روی دستگاه نصب شده‌اند. همچنین باید از هماهنگی بین ولتاژ محل استفاده و دستگاه اطمینان حاصل کنید. لطفاً پس از استفاده دوشاخه‌ی دستگاه را از پریز برق جدا کنید.

۹. در صورت بروز هر مشکل در دستگاه، برای تعمیر آن را به مرکز خدمات پس از

فروش فلر ببرید. هرگز خودتان سعی نکنید اجزای دستگاه را باز کنید.
۱۰. هنگام باز کردن سری‌ها یا تمیزکاری مطمئن شوید که دستگاه به برق وصل نیست.

۱۱. بعد از استفاده دستگاه را تمیز کنید.

اطلاعات فنی

تعداد سرعت: ۵ همراه با عملکرد توربو

ولتاژ: ۲۲۰-۲۴۰ ولت

فرکانس: ۵۰ هرتز

توان: ۳۰۰ وات

اجزای دستگاه

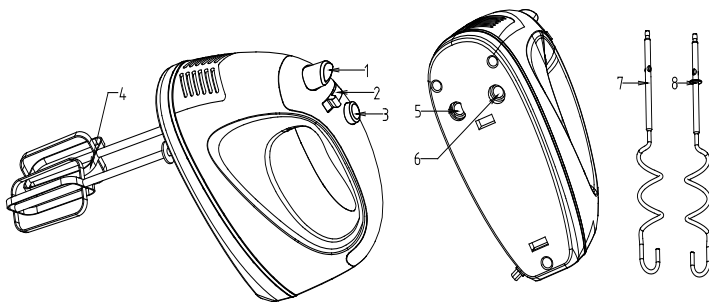

۱. دکمه‌ی رهاکننده‌ی سری‌ها
۲. دکمه‌ی کشویی سرعت
۳. دکمه‌ی توربو
۴. سری‌های همزن
۵. سوراخ سمت راست همزن
۶. سوراخ سمت چپ همزن
۷. قلاب خمیرساز سمت چپ
۸. قلاب خمیرساز سمت راست

سری‌های همزن: برای هم‌زدن خامه‌های از قبل زده‌شده، تخم مرغ و کره استفاده می‌شود همچنین برای مخلوط کردن انواع غذاهای خیس یا خشک که در قطعات ریز خرد شده‌اند می‌توان از آنها استفاده نمود.

قلاب‌های خمیرسازی: برای مخلوط کردن خمیر

روش استفاده

۱. کاسه را از مواد غذایی پر کنید.

۲. طبق غذای درون کاسه، سری‌های همزن یا قلاب‌های خمیرساز را محکم به دستگاه وصل کنید (توجه: قلاب‌های خمیرساز دارای مشخصه‌ی قرارگیری روی جهت صحیح دستگاه هستند. قلابی که داری صفحه‌ی حلقه‌ای است مربوط به قسمت چپ دستگاه است و باید آن را به سوراخ سمت چپ متصل نمود. اگر قلاب‌ها را به سوراخ اشتباه وصل کنید دستگاه کار نخواهد کرد. همزن‌ها نیز به همین روش باید وصل شوند. برای استفاده نمی‌توان از یکی از قلاب‌ها روی دستگاه استفاده نمود. در غیر اینصورت ممکن است نتایج کار با آن خوب نباشد و به دستگاه آسیب وارد شود. ولی می‌توان از یکی از سری‌های همزن استفاده نمود. ممکن است نتایج کار با آن خوب نباشد ولی در این شرایط به دستگاهتان آسیب وارد نخواهد شد).

۳. قبل از اتصال دوشاخه به پریز برق مطمئن شوید که دکمه‌ی روشن/خاموش روی وضعیت روشن نیست.

۴. هنگام مخلوط کردن آرد برای جلوگیری از پاشیده شدن مواد به بیرون دکمه‌ی تنظیم سرعت را روی ۱ یا ۲ قرار دهید. بعد از مخلوط شدن کامل آرد و آب برای دستیابی به بهترین نتایج لطفاً سرعت را روی ۴ یا ۵ قرار دهید. هنگام مخلوط کردن دیگر مواد حتماً باید از سرعت کم شروع کرده سپس به آرامی سرعت را روی درجه مناسب افزایش دهید.

۵. بعد از کار با دستگاه لطفاً دکمه‌ی روشن/خاموش را روی وضعیت 0 قرار داده و دوشاخه را از پریز برق جدا کنید.

۶. در پایان دکمه‌ی رهاکننده را فشار دهید تا سری همزن یا قلاب خمیرساز از بدنه‌ی اصلی دستگاه جدا شود.

روش تمیزکاری و نگهداری

۱. لطفاً قبل از تمیزکاری یا جمع‌آوری دستگاه دوشاخه را از پریز برق جدا نمایید.
۲. بدنه و پایه‌ی دستگاه را در آب فرو نبرید یا زیر آب نشوید. لطفاً بدنه، پایه‌ی دستگاه و سطح سیم برق را با اسفنج و دستمالی نرم تمیز کنید.
۳. سَری‌های همزن و قلاب‌های خمیرساز را می‌توان در ماشین ظرفشویی شست یا در آب فرو برد. لطفاً به موقع آنها را خشک نموده و در فضایی تهویه‌دار قرار دهید.

بازیافت

این دستگاه دارای علامت دور انداختن دستگاه به صورت تفکیک شده پس از استفاده با عنوان "تجهیزات الکتریکی و الکترونیکی فرسوده (WEEE)" است و به معنای اینست که به منظور کاهش تأثیر زیست محیطی، این کالا باید طبق حکم اتحادیه‌ی اروپا با شماره‌ی EC/2002/96 برای بازیافت یا جدانمودن اجزا تحویل مراکز بازیافت گردد. کاربر این دستگاه می‌تواند آن را به یکی از مراکز بازیافت محلی یا فروشگاهی که دستگاه از آن خریداری شده است تحویل دهد. برای اطلاعات بیشتر در این زمینه با مقامات محلی خود تماس بگیرید.



Dear customer!
Thanks for your worthwhile choice and confidence to Matheo brand.
We really hope that you enjoy operating this product.

Read all instructions carefully before using this product.

- 1.** This appliance is not intended for use by children or persons with reduced physical or mental capabilities, unless they are given supervision by a person responsible for their safety.
- 2.** When stirring, make sure there are not any hard objects in the mixing bowl, such as chopsticks, knives, spoons and forks.
- 3.** The continuous processing time of this product cannot exceed 10 minutes each time. It needs to cool down 15 minutes before operating again. If you operate more than 3 times, when you operate again, you need to cool down this machine to the room temperature (about 60 minutes), which helps to extend the life of the product.
- 4.** Do not hang the power cord on sharp objects; do not connect on removable objects; do not touch any hot surface or tie a knot.
- 5.** To protect against risk of electrical shock, do not immerse this product in water or other liquid.
- 6.** If there is any problem of wire, plug or product operating problem, please do not use it. Send it to the Feller service center for inspecting and repairing.
- 7.** Do not use other attachments and accessories that cannot match this product, otherwise it may cause fire, electric shock and so on and so forth.
- 8.** Before using, please be sure all components have been installed properly, and confirm the voltage is identical with the product specification. Please pull the plug from the socket when not in use.
- 9.** If there is something wrong with the product, please send it to the maintenance center to repair it, do not disassemble it by yourself.
- 10.** Make sure it is out of power when you clean and disassemble the components.

11. Please clean the machine in time after using it.

MAIN TECHNICAL PARAMETERS

Model No: HM 502

Voltage: 220-240V

Frequency: 50Hz

Rated Power: 300W

COMPONENT ASSEMBLY DRAWINGS

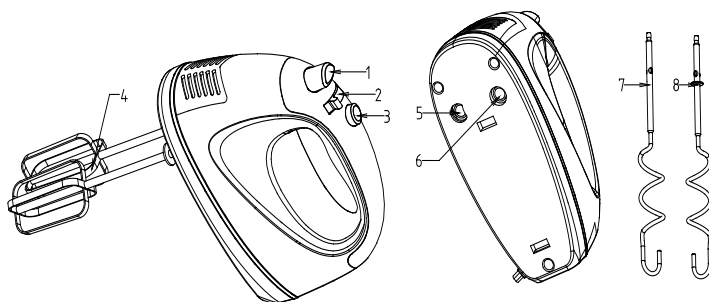

1. Ejection Button

2. Toggle Switch

3. Turbo Button

4. Beater

5. HM right hole

6. HM left hole

7. Left dough hook

8. Right dough hook

FUNCTION DESCRIPTION OF COMPONENTS

Beater: it is used to stir some whipped cream, eggs and butter, and mix up all kinds of wet and dry food that have been cut into pieces.

Dough hook: Mix dough

HOW TO USE

1. Fill the blend jar with ingredients.
2. Insert and lock the Beaters or dough hooks into the hand mixer according to the processing food. (Attention: dough hooks have position distinguishing, the dough hook with ring plate is the left one which corresponds to the left hole; if you insert into the wrong hole, it will not work. The beaters are the same, so they can insert arbitrarily. The dough hook cannot be used as a single; otherwise it cannot meet the expected effect and even might damage the product. The beater can be used as a single, it cannot meet the expected effect but it cannot damage the product.)
3. Make sure the switch is off before plugging the power cord.
4. When mixing dough, please adjust the button to position 1 or 2, to avoid the flour and water splashing out; after the flour and water have mixed up well, please change it to position 4 or 5 so as to achieve the best effect. When mixing other food, it must begin from the low degree and gradually speed up to the right degree.
5. After operating, please set the switch to position 0 and unplug the appliance.
6. Press the ejection button and remove the beaters and dough hooks out from the main body.

CLEANING AND MAINTENANCE METHODS

1. Please unplug the appliance before cleaning or maintenance.
2. Do not immerse the motor and motor base into water, nor flush it under the tap; please wipe the motor and the surface of power cord with wet soft cloth and sponge.
3. The beaters and dough hooks are dishwasher safety and can be soaked in water. Please dry it in time and put in a ventilated place.

RECYCLING

This product bears the selective sorting symbol for Waste electrical and electronic equipment (WEEE). This means that this product must be handled pursuant to European directive 2002/96/EC in order to be recycled or dismantled to minimize its impact on the environment.

User has the choice to give his product to a competent recycling organization or to the retailer when he buys a new electrical or electronic equipment. For further information, please contact your local or regional authorities.





GERMANY

MATHEO



■ German

■ English

■ فارسی

Hand Mixer

HM 502 BK