

DeLonghi

دفترچه راهنمای فارسی

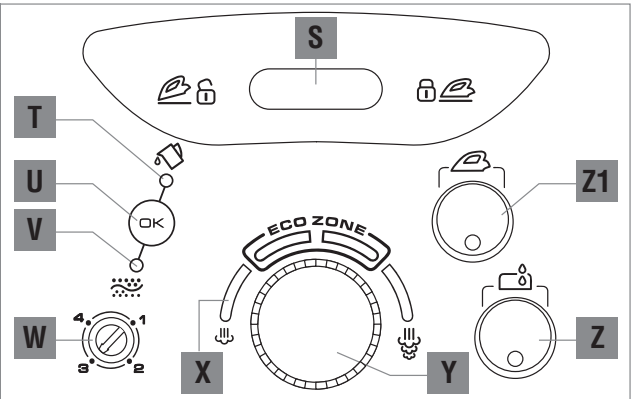

VVX 1885

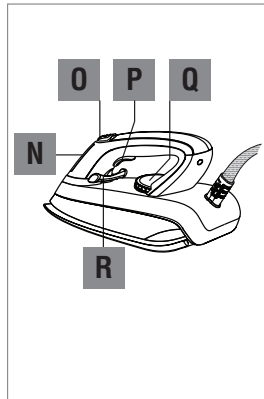
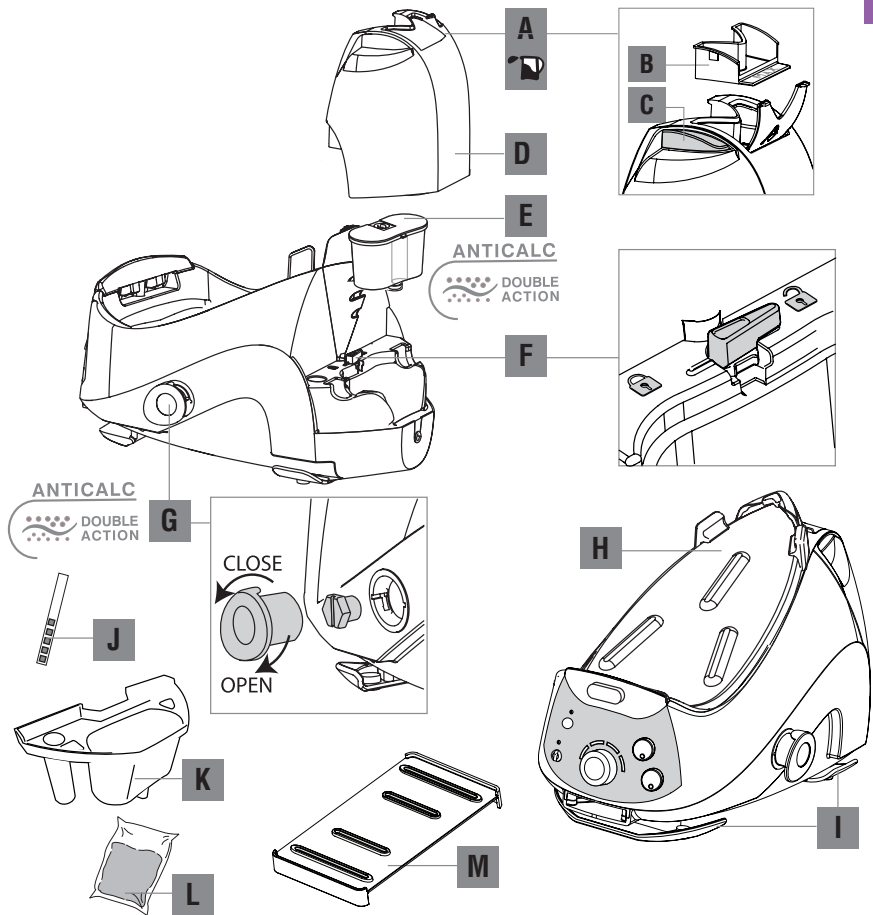

تست کلی سختی آب

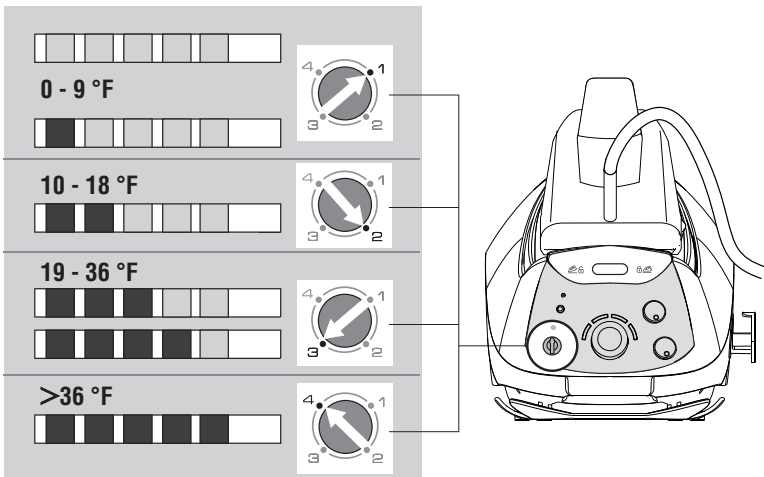
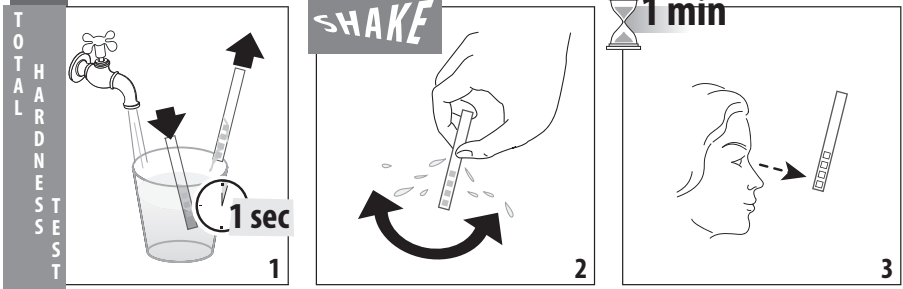

پر کردن مخزن آب

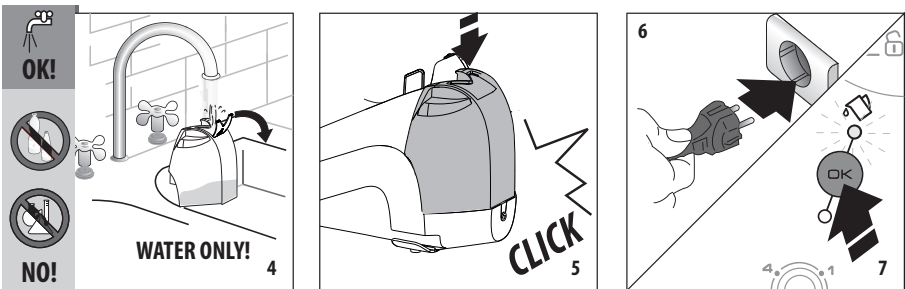

اتوکشی بخار

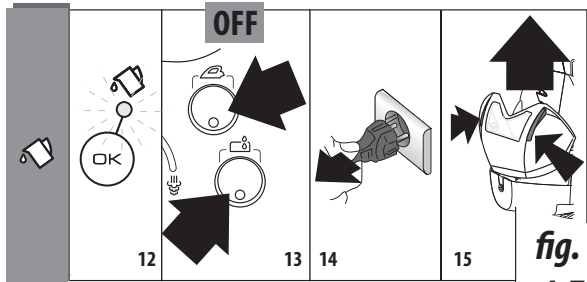
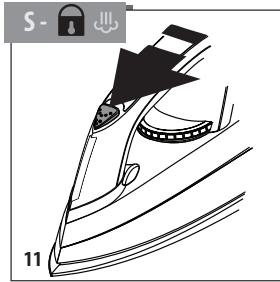
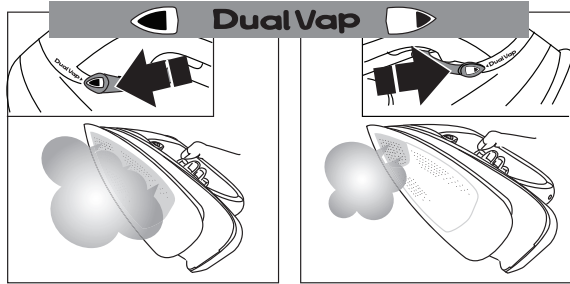
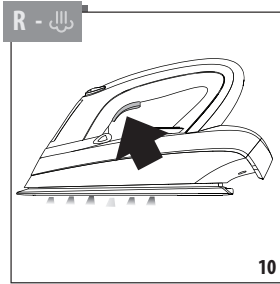
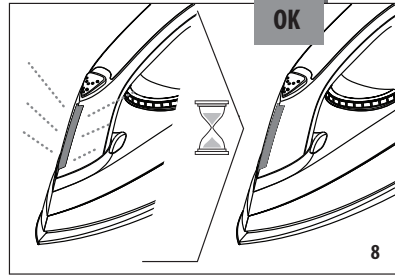
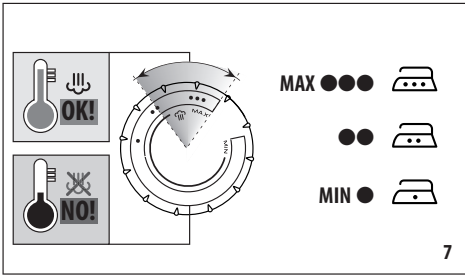
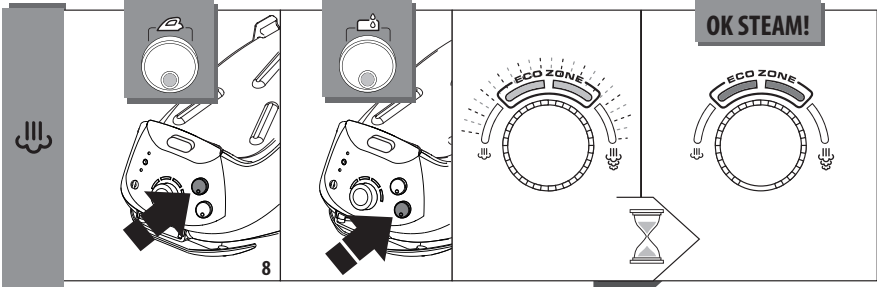

ویژگی‌ها

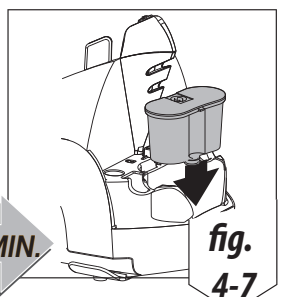
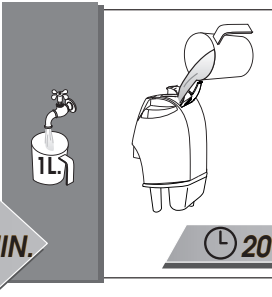
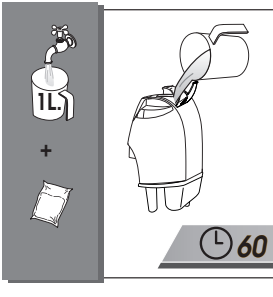
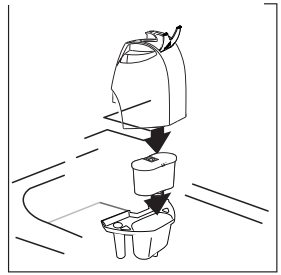
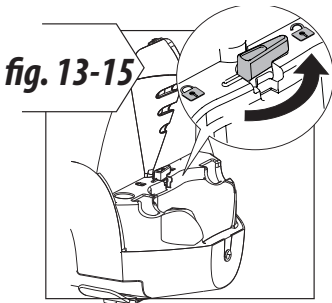
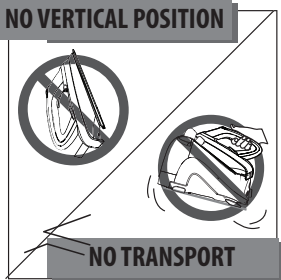
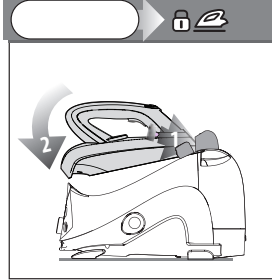
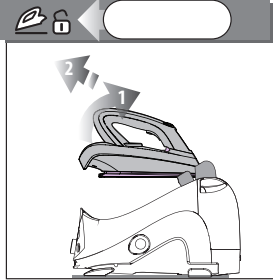
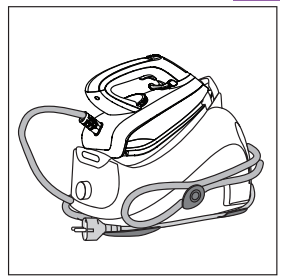
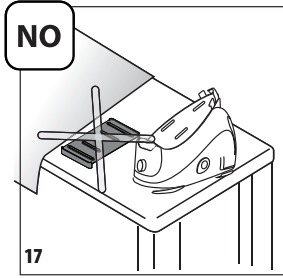
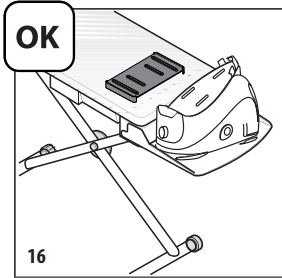

سیستم ضد رسوب

مطمئن شوید که دستگاه خاموش است؛ به برق نیست و کاملاً خنک شده است.

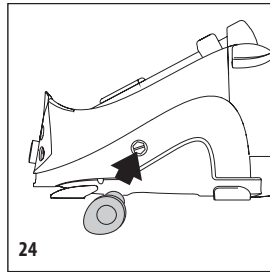
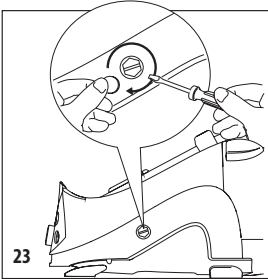
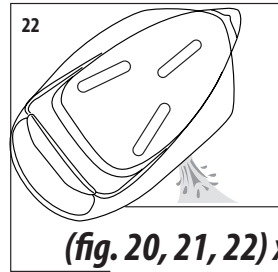
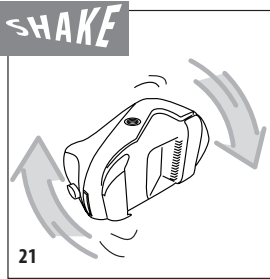
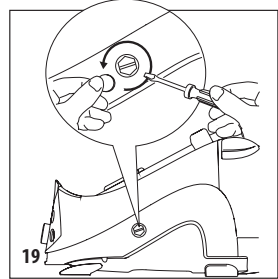
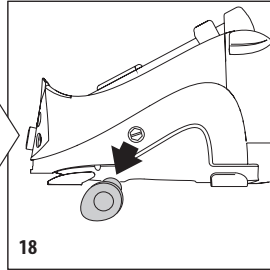
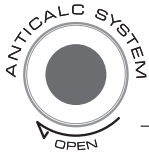

 **fig. 4-7**

توصیف اجزای دستگاه

Y. تنظیم گر بخار
Z. دکمه‌ی روشن کردن بویلر
Z1. دکمه‌ی روشن کردن اتو

- A. درپوش مخزن آب
B. فیلتر مخزن آب
C. اهرم رهاکننده‌ی مخزن
D. مخزن جداشدنی آب
E. صافی تجدیدشونده‌ی رسوبات
F. اهرم نگه‌دارنده‌ی فیلتر رسوبات
G. قلاب لوله‌ی بخار/ سیم برق و درپوش
محافظ برای سیستم پیشگیری از رسوبات
H. پایه‌ی اتو
I. سیم جمع‌کن

توصیف لوازم جانبی

- J. کاغذ نشانگر برای سنجش سختی آب (تست سختی کل)
K. نگه‌دارنده‌ی صافی رسوبات
L. کیسه‌ی دانه‌های اسید سیتریک
M. زیراتویی قابل حمل

توصیف اتو

- N. چراغ مناسب بودن دمای اتو
O. قفل بخاردهی مداوم (در صورت ارایه)
P. دکمه‌ی بخار
Q. تنظیم گر ترموستات
R. انتخابگر بخار (نوک یا کل کفی)

توصیف صفحه‌ی کنترل

- S. قفل کردن/بازکردن اتو برای «جابجایی ایمن»
T. چراغ نشانگر "کمبود آب" *
U. دکمه‌ی تایید ("OK"): پرسیدن مخزن را تایید می‌کند (اگر حداقل ۵ ثانیه نگه‌داشته شود؛
احیای صافی یا تمیزکاری مولد بخار را تایید می‌کند).
V. چراغ نشانگر تعویض صافی 
W. تنظیم گر سختی آب
X. چراغ‌های تنظیم بخار

* مهم:

- وقتی آب درون مخزن تمام می‌شود؛ پمپ سر و صدای بیشتری تولید می‌کند. این امر طبیعی است و نباید باعث نگرانی شود. با این حال، توصیه می‌شود که فوراً در مخزن آب بریزید.
- هنگامی که چراغ نشانگر کمبود آب در مخزن روشن می‌شود، در کوتاه‌ترین زمان ممکن باید مخزن را پر کنید. با این کار می‌توانید پس از وقفه‌ای کوتاه به اتوکشی ادامه دهید.
- هنگامی که چراغ نشانگر کمبود آب در مخزن روشن می‌شود و پمپ به لرزش می‌افتد نباید به اتوکشی بخار ادامه دهید. در غیر این صورت، در درازمدت، این کار به قطعات داخلی دستگاه آسیبی جبران‌ناپذیر می‌رساند.



هشدارهای مهم ایمنی

- خطر برق‌گرفتگی!
این دستگاه برقی است و ممکن است سبب برق‌گرفتگی شود. بنابراین، هشدارهای ایمنی زیر را در نظر داشته باشید:
- هیچگاه با دست‌های مرطوب دستگاه را لمس نکنید.
- اگر پاهایتان برهنه یا خیس است، هیچگاه از دستگاه استفاده نکنید.
- هیچگاه دستگاه را در آب فرو نبرید.
- برای خاموش کردن دستگاه، هیچگاه بدنه‌ی سیم برق یا خود دستگاه را نکشید.
- اگر دوشاخه به پرز برق نمی‌خورد، از تعمیرکاری ماهر بخواهید که پرز برق را با نوع مناسبی برایتان تعویض کند.

بودن دستگاه و اجزای آن مطمئن شوید. اگر تردید دارید، از دستگاه استفاده نکنید و با مرکز خدمات پس از فروش تماس بگیرید.

- کیسه‌ی پلاستیکی را با دقت دور بیندازید؛ زیرا وجود آن برای کودکان خطرناک است.
- این دستگاه برای استفاده‌ی افرادی که دچار ناتوانی جسمی، حسی یا ذهنی‌اند؛ یا تجربه و دانش کافی ندارند (شامل کودکان)، در نظر گرفته نشده است. مگر این‌که به وسیله‌ی فردی که مسئول ایمنی آنهاست؛ دستورالعمل‌های استفاده از دستگاه به آنان آموزش داده شده باشد و بر کارشان نظارت شود. مراقب باشید که کودکان با دستگاه بازی نکنند.

- هیچگاه در آب درون مخزن، مواد لکه‌زدا، مواد افزودنی، و روغن‌های معطر نریزید. این کار از ایمنی دستگاه می‌کاهد و به گونه‌ای جبران‌ناپذیر به بویلر آسیب می‌رساند و مجبور خواهید بود آن را تعویض کنید.
- هیچگاه پایه‌ی اتو را بر روی میز استفاده نکنید. حرارت ممکن است به سطح میز آسیب برساند.

جابه‌جایی ایمن: برخی از مدل‌ها مجهز به سیستم قفلی هستند که هنگام جابه‌جایی، اتو را در جایش قفل می‌کند. هنگامی که اتو در جایش قفل شده است، نباید از آن به عنوان دستگیره برای جابه‌جا کردن اتو استفاده کرد! برای استقرار درست دستگاه، نوک کفی اتو را در محفظه قرار دهید، اتو را در جایش گذاشته و قفل را بر روی موقعیت قفل  قرار دهید. برای بازکردن اتو، قفل را در موقعیت باز  قرار دهید و اتو را از محفظه‌اش بیرون آورید. هنگام اتوکشی، می‌توانید نوک اتو را روی پایه‌ی مقاوم در برابر حرارت بالای محفظه قرار دهید.

- برای پرکردن مخزن دستگاه از آب، با کلید روشن/خاموش، دستگاه را خاموش کنید و سپس دوشاخه را از برق بکشید. هیچگاه دستگاه را زیر شیر آب جاری پر نکنید.
- پیش از تمیزکاری یا سرویس دستگاه، دوشاخه را از برق بکشید.
- اگر سیم برق آسیب دیده است، برای پیشگیری از خطر، می‌باید به وسیله‌ی تعمیرکاری ماهر یا مرکز مجاز خدمات پس از فروش دلونگی تعویض گردد.
- پیش از تمیزکاری یا سرویس دستگاه، دوشاخه را از برق بکشید.
- در صورت اختلال در عملکرد دستگاه، آن را خاموش کنید و برای تعمیر به مرکز خدمات پس از فروش دلونگی تحویل دهید.
- پیش از استفاده از دستگاه، مطمئن شوید که ولتاژ برق مصرفی با ولتاژ درج شده بر روی صفحه‌ی مشخصات دستگاه یکی باشد. دستگاه را به پریز برقی با اتصال زمینی (ارت) کافی و حداقل جریان ۱۰ آمپر وصل کنید.

 خطر سوختگی!

- هیچگاه بخار را به سمت افراد یا حیوانات نگیرید.
- کاربر هیچگاه نباید دستگاه روشن را بدون نظارت رها کند.
- هنگام استفاده، پایه‌ی دستگاه را جابه‌جا نکنید.
- مهم: شلنگی که اتو را بویلر متصل می‌سازد، ممکن است داغ شود.
- نگذارید کف داغ اتو با سیم برق تماس یابد.

 مهم!

- پس از بازکردن بسته‌بندی، از سالم و کامل

استفاده از دستگاه برای نخستین بار:
 اگر اتو را از آب پر کرده‌اید و چراغ روشن شد، دکمه‌ی **Ok** را بزنید و پرشدن مخزن را تایید کنید. اگر چراغ دوباره روشن شد؛ دوباره مخزن را پر کنید و دکمه‌ی تایید را بزنید.

توصیه‌های اتوکشی

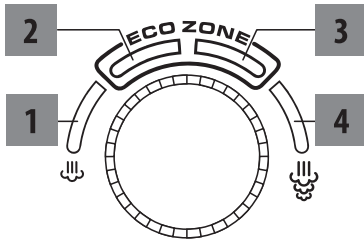

1. برای پارچه‌هایی که به بخار کمی نیاز دارند.
2. مناسب برای اتوکشی باکیفیت با حداکثر صرفه‌جویی در مصرف آب و انرژی
3. مناسب برای اتوکشی باکیفیت و صرفه‌جویی در مصرف آب و انرژی
4. مناسب برای پارچه‌هایی که اتوکشی آن‌ها سخت است.

کارایی صافی ضد رسوبات آهکی
 وقتی چراغ صافی روشن شد؛ صافی رسوبات باید احیا یا تعویض شود.

احیای صافی: دستورالعمل‌های صفحه‌ی ۶ را ببینید.

تعویض صافی: صافی‌های رسوبات را می‌توان از مرکز خدمات تهیه کرد. صافی مستعمل را بیرون آورید و صافی نو را جا بزنید.

i لطفاً توجه کنید:

- احیای صافی رزینی، کارایی آن را در درازمدت تضمین می‌کند. با این حال، پس از ۵ سال استفاده باید صافی را تعویض کرد.
- اگر صافی درست جا نرفته باشد؛ دستگاه کار

- از دستگاه باید بر روی سطحی صاف و پایدار و مقاوم در برابر حرارت استفاده کرد. پایه‌ی دستگاه را هیچگاه در حالت عمودی نگه‌داری نکنید.

- اگر دستگاه به زمین افتاده است، یا آسیب مشهود دیده است (بویلر یا اتو)، از آن استفاده نکنید و دستگاه را به مرکز خدمات پس از فروش دلونگی تحویل دهید.

موارد استفاده

- از این دستگاه منحصراً باید در مواردی استفاده کرد که برای آن در نظر گرفته شده است. هرگونه استفاده‌ی دیگر، نامناسب و بنابراین خطرناک است.
- تولیدکننده مسئولیت آسیب‌های ناشی از کاربرد نادرست، نامناسب، یا غیرمسئولانه از این دستگاه یا تعمیرشدن آن توسط افراد غیرمجاز را نخواهد پذیرفت.

نوع آب مورد استفاده

این سیستم اتوکشی دارای یک صافی رزینی ضد رسوبات است که امکان استفاده از آب معمولی لوله‌کشی را فراهم می‌سازد. رزین‌ها از سختی آب می‌کاهند و عمر مفید دستگاه را افزایش می‌دهند.

هیچگاه از مواد شیمیایی یا پاک‌کننده‌ها (مثلاً آب معطر، اسانس‌ها، محلول‌های رسوب‌زدایی و...) استفاده نکنید.

از آب معدنی یا آب‌های دیگر (مثل آب باران، یا آب باتری و آب مخصوص دستگاه تهویه مطبوع) استفاده نکنید.



اگر از دستگاه‌های تصفیه استفاده می‌کنید، مطمئن شوید که آب دارای PH خنثی باشد.

دور انداختن دستگاه



نمی‌کند.

- اگر صافی را احیا نمی‌کنید، توصیه می‌شود که تنظیم‌گر سختی آب را در موقعیت 4 قرار دهید و هر وقت چراغ نشانگر صافی روشن شد؛ بویلر را شستشو کنید.

م

طابق با رهنمود شماره ۹۶۷۲۰۰۲

اتحادیه‌ی اروپا، دستگاه را نباید با زیاله‌های خانگی دور انداخت. آن را به مراکز مجاز تفکیک و بازیافت زیاله تحویل دهید.

شستشوی بویلر-



پس از هر ۱۰ بار اتوکشی، به روش ذکر شده در صفحه‌ی ۵ عمل کنید.

رفع عیب و نقص دستگاه

| مشکل | دلیل | راه‌حل |
|--|---|---|
| دستگاه روشن نمی‌شود. | دوشاخه‌ی دستگاه به برق وصل نیست. | مطمئن شوید که دوشاخه به برق وصل است. سپس دکمه‌های اتو و بویلر را بزنید. |
| بخار از پشت مخزن نشت می‌کند. | سیستم ایمنی حداکثر فشار به کار افتاده است. | دستگاه را فوراً خاموش کنید و با مرکز خدمات دلونگی تماس بگیرید. |
| آب از منافذ زیر کفی اتو بیرون می‌آید. | آب درون لوله‌ها به حالت میعان درآمده است؛ زیرا از بخار برای نخستین بار استفاده شده است یا مدتی است که از آن استفاده نشده است. | دکمه‌ی بخار را چندین بار دور از میز اتو فشار دهید. این کار، آب سرد را از مجاری داخلی خارج می‌کند. |
| | سیستم اتوکشی بر روی سطحی ناپایدار و/یا شیب‌دار قرار گرفته است. | سیستم را بر روی سطحی صاف و پایدار قرار دهید. |
| مایعی قهوه‌ای رنگ از کفی اتو بیرون می‌آید. | مواد شیمیایی سختی‌گیر آب یا مواد افزودنی در مخزن آب یا مولد بخار ریخته شده است. | هیچ‌گاه چنین موادی را در مخزن نریزید (قسمت "چه آبی در اتو بریزیم" را ببینید). کفی را با پارچه‌ای نرم‌دار تمیز کنید. |

| مشکل | دلیل | راه حل |
|--|--|---|
| هنگام روشن کردن دستگاه برای نخستین بار، متوجه دود می شوید. | هنگامی که برای نخستین بار دستگاه گرم می شود، مواد به کار رفته برای عایق بندی / روغن کاری در داخل دستگاه تبخیر می شوند. | این امری عادی است و پس از چند بار استفاده، مشکل برطرف می شود. |
| گاهی اوقات دستگاه سر و صدایی متناوب همراه با لرزش تولید می کند. | آب به درون بویلر پمپ می شود. | این امری کاملاً عادی است. |
| دستگاه سر و صدایی مداوم همراه با لرزش تولید می کند. | | سیستم را از برق بکشید و با مرکز خدمات دلونگی تماس بگیرید. |
| پس از احیا/تعویض صافی، چراغ  باز تنظیم نمی شود. | | دکمه ی "OK" را بزنید و چند ثانیه نگاه دارید. |



خدمات پس از فروش رایگان از طریق پست در سراسر کشور



۱ با شماره تلفن ۲۳۲۸-۲۱۰ تماس گرفته و کالا را به مأمور پست تحویل دهید.

۲ کالای شما در مرکز ATD Service به طور رایگان تعمیر می‌شود.

۳ کالای تعمیر شده، از طریق پست در اسرع وقت در منزل شما خدمتتان تحویل می‌گردد.



☎ (۰۲۱) ۲۳۲۸

www.atd-group.com





www.delonghi.ir

☎ ۰۲۱-۲۳۲۸