

DeLonghi

دفرنچه راهنمای فارسی



VVX 1840

۲	توصیف اجزای دستگاه.....
۲	صفحه‌ی نمایش.....
۲	اتوی حرفه‌ای.....
۲	اتوی خانگی.....
۵	نیازهای الزامی برقی.....
۶	نکات ایمنی.....
۶	هشدارهای ایمنی مهم.....
۷	کاربرد مشخص.....
۷	آماده‌سازی اتو برای استفاده.....
۷	از چه آبی استفاده کنیم.....
۷	روش پر کردن مخزن بویلر.....
۸	کارکرد دستگاه.....
۸	اتوکشی بخار.....
۸	روش استفاده از اتوی حرفه‌ای.....
۸	روش استفاده از اتوی خانگ.....
۹	تنظیم ترموستات.....
۹	تنظیم بخار.....
۹	پر کردن مخزن.....
۹	اتوکشی خشک.....
۱۰	نگه‌داری منظم دستگاه.....
۱۰	شست و شوی مخزن بویلر.....
۱۰	تمیزکاری.....
۱۰	اقدامات بعد از اتوکشی.....
۱۰	نکاتی مفید برای اتوکشی.....
۱۱	دورانداختن دستگاه.....
۱۲	رفع عیب بدون تماس با مرکز خدمات.....

توصیف اجزاء دستگاه

(صفحه ۳ را ببینید.)

- A: در مخزن آب
- B: قلاب برای نگه داشتن لوله بخار و درپوش محافظ برای سیستم رسوب‌زدایی
- C: تکیه‌گاه اتو
- D: ریل مخصوص برای منظم نگه داشتن سیم برق

صفحه‌ی نمایش

- E: چراغ «آماده بودن بخار»
- F: دکمه‌ی روشن بودن اتو
- G: چراغ روشن بودن اتو
- H: دکمه‌ی تنظیم بخار
- I: چراغ بویلر (مخزن بخار)
- J: دکمه‌ی روشن بودن بویلر
- K: چراغ «خالی بودن مخزن»

اجزای اتوی حرفه‌ای

- L: دکمه‌ی بخار
- M: قفل بخاردهی مداوم
- N: دکمه‌ی ترموستات
- O: چراغ "دمای مناسب اتوکشی"

اجزای اتوی خانگی

- L: دکمه‌ی بخار
- M: قفل بخاردهی مداوم
- N: دکمه‌ی ترموستات
- O: چراغ "دمای مناسب اتوکشی"
- P: (فقط در بعضی مدلها) دکمه‌ی رها کننده‌ی اتو (برای حمل ایمن)

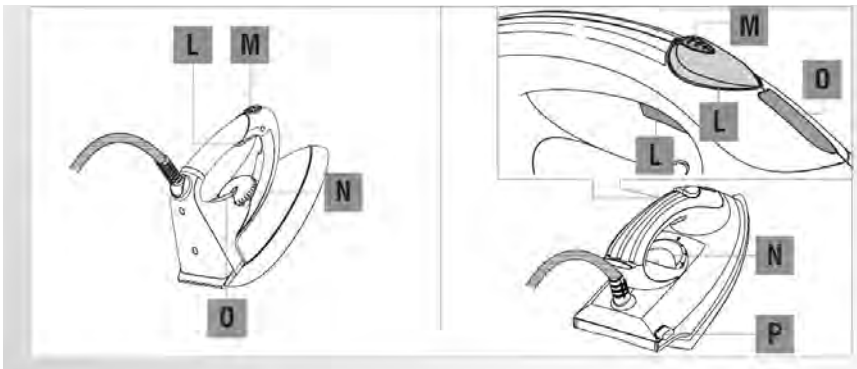

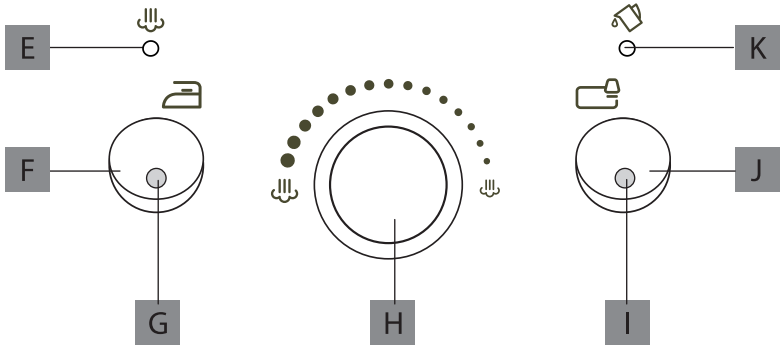
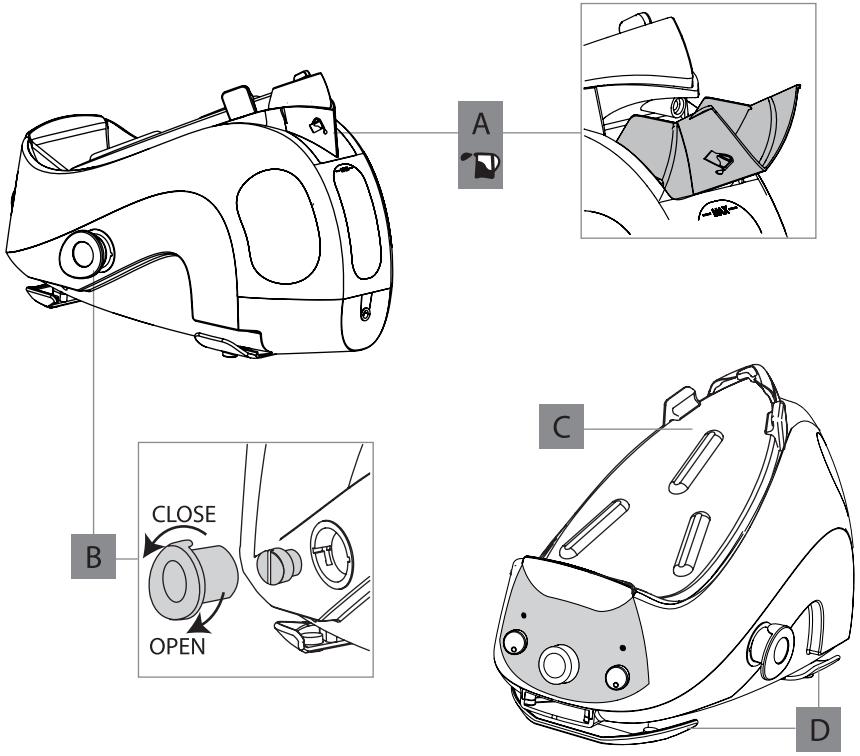

هشدار- این دستگاه باید به برق متصل به زمین (ارت) وصل شود.

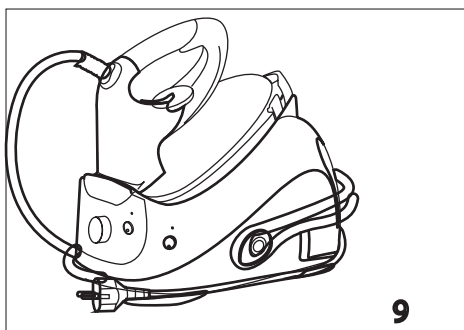
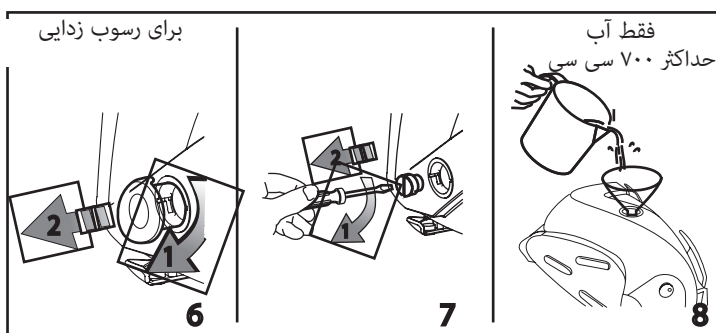
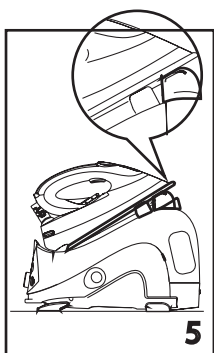
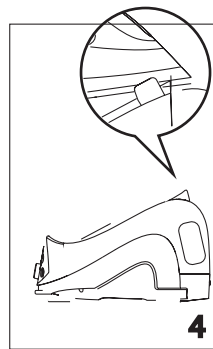
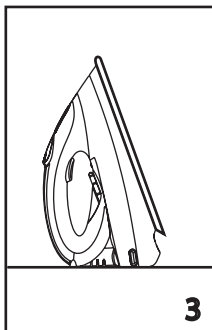
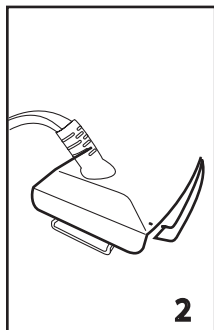
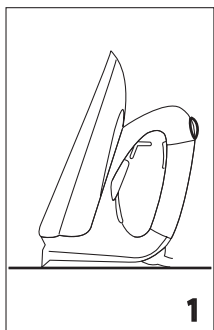

پریز علامت E یا \perp باشد متصل شود.
سیم آبی دستگاه باید به سیم مشکی رنگ پریز یا آنکه روی سیم پریز علامت N باشد متصل شود.
سیم قهوه‌ای دستگاه باید به سیم قرمز رنگ پریز یا آنکه روی سیم پریز علامت L باشد متصل شود.

بعد از وصل کردن دوشاخه، مطمئن شوید که رشته‌های سیم به خوبی به هر ورودی متصل شده است. فراموش نکنید که بست سیم‌ها را روی دوشاخه محکم کنید. اگر منبع تغذیه‌ی پریز شما دارای دو سوراخ است یا اگر از تعداد آن مطمئن نیستید با برق کاری ماهر تماس بگیرید. اگر سیم برق دستگاه نیز نیاز به تعویض داشت، لازم است که توسط برق کاری ماهر تعویض گردد و سیم برق جایگزین نیز باید به همان اندازه بوده و همچنین انعطاف پذیر باشد. بعد از تعویض فیوز دوشاخه، روکش فیوز نیز باید دوباره روی آن قرار گیرد در صورت گم شدن روکش تا زمانی که روکش دوباره روی دوشاخه نصب شود، نباید از دوشاخه استفاده کرد. رنگ مناسب روکش فیوز جایگزین باید با رنگ محفظه‌ی پایه‌ی تورفته‌ی فیوز دوشاخه یا اجزای دیگر آن هم‌رنگ باشد. در هنگام سفارش برای تعویض روکش فیوز حتماً این موضوع را به یاد داشته باشید. فقط فیوزهای جایگزین ۱۳ آمپری که دارای استاندارد آستا B.S 1362 است برای تعویض مناسب است. این دستگاه با قانون EN5504 مربوط به جلوگیری از تداخل امواج رادیویی سازگاری دارد.

قبل از استفاده مطمئن شوید که ولتاژ درج شده روی دستگاه با ولتاژ برق منزلتان هماهنگی دارد. اگر در این مورد مطمئن نیستید با اداره‌ی برق محل سکونت خود تماس بگیرید.

سیم برق انعطاف پذیر دستگاه که بر اساس فیوز استاندارد B.S1363 به دوشاخه متصل است دارای ظرفیت فیوزی ۱۳ آمپری است. اگر دوشاخه‌ی دستگاه با پریز منزلتان هماهنگی ندارد باید آنرا طبق روش زیر جدا نموده و دوشاخه‌ای مناسب جایگزین آن نمود.

نکته: این نوع دوشاخه را نباید برای دستگاهی دیگر مورد استفاده قرار داد و باید به روشی صحیح آن را دور انداخت و نباید آن را در معرض دسترس کودکان قرار داد که در صورت زدن این پریز به دوشاخه خطرات بعدی برای آنها به همراه خواهد داشت.

توجه: توصیه می‌کنیم که از دوشاخه و پریز جدید و با کیفیت خوب استفاده کنید به طوریکه در صورت خاموش بودن دستگاه جریان برق در آنها قطع شود.

نکته‌ی مهم: سیم‌های برق این دستگاه طبق کدهای زیر دارای رنگ‌های متفاوت هستند.

سبز و زرد متصل به زمین (ارت)

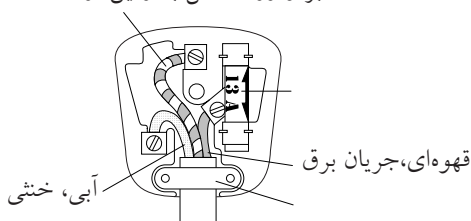

اگر رنگ‌های سیم‌های دستگاه با رنگ‌های سیم‌های متصل به پریز منزلتان هماهنگی ندارد، طبق روش زیر عمل کنید:

سیم سبز و زرد دستگاه حتماً باید به سیم سبز یا سیم سبز و زرد رنگ پریز و یا آنکه روی سیم

هشدارهای مهم ایمنی

خطر برق گرفتگی

این دستگاه یک وسیله‌ی برقی است و می‌تواند باعث برق‌گرفتگی شود. بنابراین باید هشدارها و موارد احتیاطی زیر را رعایت نمایید:

- این موارد ضروری ایمنی باید بازبینی شود. اگر در این مورد مطمئن نیستید از برقکاری ماهر بخواهید تا تمامی سیستم برق محل مورد استفاده را بازبینی کند. نادیده‌گرفتن اتصال دستگاه به پریز ارت‌دار، سازنده را در انجام تعهدات مربوط به ضمانت‌نامه‌ی دستگاه
- هرگز دستگاه پر از آب را در اتاقی که دمای آن به زیر صفر درجه سانتی‌گراد می‌رسد، قرار ندهید.
- زمانی که دستگاه روشن است درپوش بویلر را برندارید.
- این ضروریات مهم ایمنی باید مورد بازبینی قرار گیرد. اگر در این مورد مطمئن نیستید از برق‌کاری ماهر بخواهید تا پریزهای برق منزلتان را کاملاً بازبینی کند. کوتاهی در متصل نمودن دستگاه به پریز ارت تعهدات تولیدکننده در قبال آسیب‌دیدگی‌های دستگاه را فسخ می‌کند.
- زمانی که قصد دارید دستگاه را دور بیاورید، سیم برق آن را از نزدیک‌ترین فاصله نسبت به دستگاه جدا کنید به‌طوری‌که دیگر قابل استفاده نباشد.
- قبل از تمیزکاری، نگه‌داری و تعمیر دستگاه، دوشاخه را از پریز جدا کنید.
- در مواقعی که دستگاه درست کار نمی‌کند یا عیبی در آن مشاهده می‌شود، دستگاه را خاموش کنید و آن را به مرکز خدمات پس از فروش دلونگی ببرید.
- قبل از استفاده از دستگاه، ولتاژ محل استفاده را با ولتاژ برق دستگاه که روی صفحه‌ی مربوط به دستگاه درج شده است بررسی کنید که هماهنگی بین آنها وجود داشته باشد.
- دستگاه را به منبع برق و پریز ارت‌داری که دارای حداقل جریان ۱۰ آمپری باشد، وصل کنید.

خطر سوختگی:

- هرگز با دست یا پاهای مرطوب، دستگاه را لمس نکنید.
- هرگز با پاهای خیس یا برهنه از دستگاه استفاده نکنید.
- هرگز دستگاه، سیم برق یا دو شاخه‌ی آنرا در آب یا مایعات دیگر فرو نبرید.
- هیچگاه نباید برای خاموش کردن دستگاه، سیم برق را بکشید، باید دوشاخه را با دست گرفته و از پریز خارج نمایید.
- اگر دوشاخه‌ی دستگاه با پریز برق هماهنگی ندارد، برای اطمینان از هماهنگ بودن سیم برق متصل به پریز برق با دستگاه، از برق‌کاری ماهر بخواهید که پریز را برایتان تعویض نماید.
- برای پُرکردن اتو، ابتدا آن را خاموش کنید. هرگز مخزن را مستقیماً زیر شیر آب نگیرید.
- همیشه قبل از پُرکردن مخزن، دوشاخه‌ی دستگاه را از برق خارج کنید.
- اگر سیم برق آسیب دید، برای پرهیز از خطرات و آسیب‌های احتمالی باید آن را به مرکز خدمات پس از فروش دلونگی بُرد تا تعمیرکاران ما آن را برایتان تعویض کنند.
- از آداپتورها، پریزهای چندگانه و/یا سیم‌های رابط در اتصال به این دستگاه نباید استفاده نمود. اگر استفاده‌ی آنها ضروری است فقط از نوع استاندارد و معتبر آنها استفاده نمایید. مراقب باشید در صورت استفاده از مبدل توان مندرج روی آن باید با توان دستگاه همخوانی داشته باشد.
- ایمنی دستگاه فقط زمانی تضمین می‌شود که سیم برق آن به پریز کاربردی و مناسب متصل به زمین (ارت‌دار) وصل شود و با استانداردهای به‌روز الکتریکی همخوانی داشته باشد.

- اگر قسمت اتوی دستگاه افتاد و علائم آسیب‌دیدگی یا چکه کردن آب در آن دیده شد از دستگاه استفاده نکنید. همچنین اگر قسمت بویلر که منبع تولید بخار دستگاه است، افتاد و آثار آسیب‌دیدگی در آن مشاهده شد، از دستگاه استفاده نکنید و با مرکز خدمات پس از فروش دلونگی تماس بگیرید.
- بویلر (تکیه‌گاه) دستگاه باید روی سطحی کاملاً مقاوم در برابر حرارت قرار گیرد.

کاربرد مشخص

- این دستگاه را منحصراً باید برای منظوری که به روشنی قابل درک است، استفاده نمود.
- هرگونه کاربرد دیگر نامناسب و خطرناک است.
- تولیدکننده مسئول آسیب‌هایی که با استفاده‌ی نامناسب، نادرست و غیرمسئولانه برای تعمیر توسط افراد غیرمتخصص ایجادشود، نخواهد بود.

آماده کردن اتو برای استفاده

از چه آبی استفاده کنیم؟

- اتو با آب معمول لوله‌کشی کار می‌کند. در صورت سخت بودن بیش از اندازه‌ی آب (بالای ۲۷)، توصیه می‌کنیم آب مقطر (آب خالص) به مقدار ۵۰ درصد به آب لوله اضافه کنید.
- هرگز از آب معدنی به‌تنهایی برای مخزن استفاده نکنید.
- هرگز از مواد شیمیایی یا پاک‌کننده‌ها (مانند آب معطر، اسانس‌ها، مواد رسوب‌زا و غیره) استفاده نکنید.
- هرگز از آب‌های دیگر، مواد شیمیایی یا پاک‌کننده‌ها (مانند آب معطر، اسانس‌ها، مواد رسوب‌زا و غیره) استفاده نکنید.

روش پرکردن مخزن بویلر

- ⚠️ **خطر:** مطمئن شوید که دوشاخه به پریز وصل نیست.

- کاربر هرگز نباید آن را بدون نظارت رها کند.
- در هنگام استفاده، بویلر دستگاه را نباید حرکت داد.
- **مهم:** لوله‌ی بخار متصل به بویلر ممکن است داغ شود.
- **مهم:** تکیه‌گاه فلزی دستگاه نیز ممکن است داغ شود. برای جلوگیری از سوختگی مراقب باشید.
- هیچ‌گونه تماسی هرگز نباید بین قسمت‌های داغ و سیم برق دستگاه وجود داشته باشد.

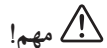

- بعد از بازکردن بسته‌بندی دستگاه مطمئن شوید که دستگاه سالم و کامل است. اگر مطمئن نیستید از دستگاه استفاده نکنید و فقط با مرکز خدمات پس از فروش دلونگی تماس بگیرید.
- هم‌هی لوازم بسته‌بندی (کیسه‌های پلاستیکی، فوم یونولیتی) را دور از دسترس کودکان قرار دهید.

- اجازه ندهید افرادی با عدم توانایی روانی، جسمی و حسی از جمله کودکان یا افرادی با نداشتن تجربه یا دانش، دستگاه را مورد استفاده قرار دهند. مگر توسط افرادی که مسئولیت ایمنی دستگاه را برعهده دارند، تحت نظارت و آموزش قرار گیرند.

- در هنگام روشن بودن دستگاه باید مراقب کودکان بود و مطمئن شد که آنها با دستگاه بازی نمی‌کنند.
- **هرگز آبی که قصد دارید درون بویلر بریزید را با مواد لکه‌بر، افزودنی یا روغن‌های معطر مخلوط نکنید.** این کار ایمنی دستگاه را کاهش می‌دهد و آسیب‌های جبران‌ناپذیری به بویلر دستگاه وارد می‌کند که منجر به تعویض آن خواهد شد.

- زمانی که اتو را روی تکیه‌گاه آن قرار می‌دهید مطمئن شوید که تکیه‌گاه (بویلر) روی سطحی محکم قرار داشته باشد.

- اگر بویلر آسیب دید فقط از نمونه‌ی مشابه اصلی آن برای تعویض استفاده کنید.
- دستگاه باید روی سطحی محکم قرار گیرد.

- درپوش مخزن را باز کنید و با آب پُر کنید. هرگز بیش از علامت حداکثر (0.71) مخزن را پُر نکنید.
- دوشاخه را به پریز وصل کنید.

i لطفاً توجه کنید:

- اولین بار که از دستگاه استفاده می‌کنید، مخزن بویلر خالی است. وقتی که بویلر را برای اولین بار با آب پُر می‌کنید، از آنجا که باید هوای بویلر خالی شود و آب جای آن را بگیرد، زمان بیشتری نیاز است تا بویلر داغ شود. در زمان پُرشدن/داغ‌شدن بویلر صدایی تولید می‌شود. این صدا عادی است. همچنین در دفعه‌ی اول، آب مخزن نسبت به دفعات بعد زودتر تمام می‌شود.

کارکرد دستگاه:

اتوی بخار

- دکمه‌ی روشن بودن اتو (F) و دکمه‌ی روشن بودن بویلر (J) را فشار دهید.
- چراغ‌های مربوط به این دو دکمه روشن می‌شود.
- صبر کنید تا چراغ «آماده‌بودن بخار» (E) روشن شود و چراغ «دمای مناسب اتو» خاموش شود.
- با فشاردادن دکمه‌ی بخار (L) اتوکشی بخار را آغاز کنید.

i لطفاً توجه کنید:

- زمانی که برای اولین بار از دستگاه استفاده می‌کنید، ممکن است تا چند دقیقه بو یا دودی از دستگاه پخش شود. دلیل آن انجام مراحل سوارکردن دینام بخار و خشک نمودن آن پس از درزگیری در کارخانه است. پیشنهاد می‌شود در این موقع هوای اتاق را تهویه نکنید.
- در هنگام اتوکشی بر اساس دمای بویلر و اتو، چراغ‌های «آماده بودن بخار» (E) و چراغ «دمای مناسب اتوکشی» (O) خاموش می‌شود. این فرآیند جزء کارکرد اصلی دستگاه است و

جای نگرانی وجود ندارد.

- در هنگام اتوکشی صدای پُرشدن پمپ آب شنیده و قطع می‌شود. دلیل آن انتقال آب از مخزن آب به بویلر است. این فرآیند جزء کارکرد اصلی دستگاه است و جای نگرانی وجود ندارد.

روش استفاده از اتوی حرفه‌ای

- بعد از روشن کردن دستگاه طبق روشی که در بالا گفته شد، صبر کنید تا چراغ "دمای مناسب اتوکشی" (O) خاموش شود.
- برای استفاده از بخار اتو، دکمه‌ی بخار (L) که در رو و زیر دسته‌ی اتو قرار دارد را فشار دهید،
- برای بخاردهی مداوم دکمه‌ی " قفل بخاردهی مداوم" (M) را به جلو بکشید.
- می‌توانید اتو را در حالت ایستاده نیز قرار دهید (شکل ۱). برای جلوگیری از افتادن آن مطمئن شوید سطحی که اتو روی آن قرار می‌گیرد محکم باشد.

روش استفاده از اتوی خانگی

- بعد از روشن کردن دستگاه طبق روشی که در بالا گفته شد، صبر کنید تا چراغ "دمای مناسب اتوکشی" (O) خاموش شود.
- برای استفاده از بخار اتو، دکمه‌ی بخار (L) که در رو و زیر دسته‌ی اتو قرار دارد را فشار دهید،
- برای بخاردهی مداوم دکمه‌ی " قفل بخاردهی مداوم" (M) را با دست به جلو بکشید.
- می‌توانید اتو را در حالت ایستاده نیز قرار دهید. برای جلوگیری از افتادن آن مطمئن شوید سطحی که اتو روی آن قرار می‌گیرد محکم باشد.
- برای درست قراردادن دستگاه روی تکیه‌گاه سیم /لوله‌ی بخار را با کشیدن به سمت چپ و راست تا حد امکان (شکل ۲ و ۳) و تا جایی که صدایی کلیک مانند شنیده شود، ثابت نگه دارید.
- (در بعضی از مدل‌ها) حمل ایمن: اتو دارای سیستم قفل کننده برای جلوگیری از افتادن احتمالی در زمان حمل یا زمان جمع‌آوری بعد از استفاده است.
- برای قفل کردن اتو در جای خود سر اتو را در

جای خود روی تکیه‌گاه قرار دهید و به سمت پایین فشار دهید تا صدایی کلیک‌مانند شنیده شود (شکل ۴).

برای جدا کردن اتو دکمه‌ی رهاکننده‌ی اتو (P) را فشار دهید و اتو را از تکیه‌گاه خود جدا کنید. در هنگام اتوکشی، اتو را آن‌طور که در شکل ۱۰ نشان داده شده است روی تکیه‌گاه خود قرار دهید. (بدون قفل کردن)

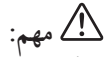

هرگز از دسته‌ی اتو برای حمل یا بلند کردن دستگاه استفاده نکنید.

تنظیم ترموستات

دکمه‌ی ترموستات را روی درجه‌ای که برای لباس مورد اتوکشی مناسب است تنظیم کنید.



برای اتوکشی بخار، دما باید در ردیف قسمت بخاردهی که در شکل می‌بینید قرار داده شود.

راهنمایی که در زیر می‌بینید به شما کمک می‌کند تا بهترین دمای اتو را برای پارچه‌ی مورد نظر انتخاب کنید.

- پارچه‌های مصنوعی، اکریلیک، نایلونی، پلی استر، ابریشم مصنوعی
- ابریشم، پشم
- کتان، نخ

دکمه‌ی تنظیم بخار



دکمه‌ی تنظیم بخار (H) این امکان را به شما می‌دهد تا مقدار بخار مورد نیاز روی لباس با

افزایش یا کاهش درجه تنظیم گردد. وقتی که اتو را روشن می‌کنید توصیه می‌شود تا دکمه‌ی تنظیم بخار را روی بالاترین درجه (MAX) قرار دهید. در این لحظه چراغ مربوط به بخاردهی روشن می‌شود.

پر کردن مخزن بویلر با آب

وقتی که آب مخزن تمام می‌شود، چراغ خاموش می‌شود. در این لحظه شما باید فوراً مخزن را طبق فرآیندی که توضیح داده شد با آب پر کنید.

این کار به شما کمک می‌کند که بدون وقفه اتوکشی را ادامه دهید.

اگر در پر کردن مخزن تأخیر کنید و بویلر خنک شود دستگاه دیگر بخاری تولید نمی‌کند و هنگامی که مخزن را دوباره پر می‌کنید مثل این است که دستگاه را همین الان روشن کرده‌اید. به عبارت دیگر ۵ دقیقه طول می‌کشد تا بخار آماده شود در طول این ۵ دقیقه، ۵-۴ بار صدای پُر شدن پمپ آب شنیده می‌شود.

پس از تثبیت شدن این فرآیند، مخزن بویلر به‌طور عادی کار خود را ادامه خواهد داد و در صورت نیاز در طول زمان آن را با آب پر کنید. وقتی چراغ "نبودن آب در بویلر" روشن شود، نباید از عملکرد اتوکشی بخار در زمانی که پمپ آب می‌لرزد استفاده کنید. اگر این کار چندین بار تکرار شود، به مرور زمان به اجزای داخلی دستگاه آسیب وارد می‌کند.

وقتی که آب مخزن تمام شود، پمپ آب به صدا خواهد آمد که جزئی از عملکرد عادی دستگاه بوده و جای نگرانی وجود ندارد. با این وجود همان‌گونه که در بالا گفته شد شما باید فوراً مخزن را با آب پر کنید.

اتوکشی خشک

● برای اتوکشی خشک با فشار دادن دکمه‌ی F که با علامت مشخص است، دستگاه را روشن کنید.

اقدامات بعد از اتوکشی

بعد از پایان اتوکشی، شما باید دستگاه را در حالی که درب مخزن آب کاملاً بسته است تا اشیاء خارجی درون آن ریخته نشده و عملکرد پمپ آب را به خطر نیافتد. آن را در کناری قرار دهید. اتو را روی تکیه‌گاه خود قرار دهید (در وضعیتی ایمن - برای مدل‌هایی که دارای اجزای اتوی خانگی هستند). و قبل از جمع‌آوری آن صبر کنید تا دستگاه کاملاً سرد شود.

برای جمع‌آوری منظم دستگاه، لوله‌ی بخار را روی قلاب (B) قرار دهید و سیم برق را دور ریل مخصوص (D) ببچید (شکل ۹). اتو را در جایی خشک نگه‌داری کنید.

لطفاً توجه کنید:

بعد از اتوکشی لازم نیست که آب مخزن تخلیه شود.

با این وجود اگر دستگاه به مدت طولانی مورد استفاده قرار نمی‌گیرد، آب آن را تخلیه کنید.

نکاتی مفید برای اتوکشی:

● اگر می‌خواهید ظاهر اصلی و نرمی پارچه‌هایی مانند مخمل، پشمی، یا دستکش‌ها و کیف‌ها حفظ شود می‌توانید با نگه‌داشتن اتو در فاصله‌ای کم از آنها از عملکرد بخاردهی سریع استفاده کنید.

● برای جلوگیری از خراشیدگی کفی، اتو را روی زیپ، قلاب یا اجسام حلقوی قرار ندهید.

● لباسها را بر اساس دمای پیشنهادی برای اتوکشی جدا کنید و در ابتدا از لباس‌هایی که کمترین دما را نیاز دارند شروع به اتوکشی کنید.

● پارچه‌های ابریشمی را ابتدا باید به پشت برگردانید سپس آنها را اتوی خشک کرد.

● پارچه‌های پشمی، نخی و کتان نازک را هم می‌توان ابتدا برگرداند و سپس اتوی بخار کرد یا برای جلوگیری از برق افتادن آنها، با قراردادن پارچه‌ای مناسب روی لباس، آن را اتوی بخار کرد.

● برای اتوکشی لباس‌های چروک، رطوبت بیشتری نیاز است.

● برای انتخاب مناسبترین دما برای اتوی لباس موردنظر، دکمه‌ی ترموستات را بچرخانید و صبر کنید تا چراغ "دمای مناسب برای اتوکشی" خاموش شود.

نگه‌داری منظم دستگاه:

شست‌و شوی مخزن بویلر

برای افزایش کارکرد دستگاه و داشتن بخاری مداوم برای همیشه و صرفه‌جویی در انرژی، مخزن بویلر را بعد از هر ۱۰ بار استفاده از دستگاه به روش زیر بشویید:

● مطمئن شوید دستگاه خاموش است، به برق وصل نیست و کاملاً سرد است.

● درپوش محافظ (B) را که در کنار دستگاه قرار دارد را به سمت راست بچرخانید و بردارید (شکل ۶).

● از سکه یا پیچ گوشتی برای باز کردن درپوش استفاده کنید (شکل ۷).

● دستگاه را به پهلو بخواه‌انید (شکل ۸) و برای جلوگیری از پخش آب به اطراف با استفاده از کیفی مخزن را تا سطح 0.71 (۷۰۰ سی‌سی) از آب پر کنید.

● سپس برای شست‌وشوی تمام قسمت‌های داخلی مخزن، دستگاه را تکان دهید و سپس آب آن را بیرون بریزید.

● فرآیند شست‌و شو را دوباره تکرار کنید.

● درپوش بویلر را ببندید. مطمئن شوید که درپوش بویلر کاملاً بسته شده است.

● درپوش محافظ (B) را دوباره سوار کنید.

قبل از ادامه دادن به اتوکشی برای چند لحظه از عملکرد بخاردهی به سمت هوا استفاده کنید تا هرگونه مواد باقی‌مانده از لوله خارج شود.

تمیزکاری

● سطح کف اتو حتماً باید تمیز باشد. برای تمیز کردن کف سرد اتو کافی است با دستمالی مرطوب آن را تمیز کنید.

● هرگز از مواد رسوب‌زا برای تمیز کردن اتو استفاده نکنید.

با دیگر زباله‌های شهری دور انداخت. برای دورانداختن این دستگاه حتماً باید آن را به مرکز جداسازی زباله یا فروشنده‌ای که چنین خدماتی ارائه می‌دهد تحویل داد.

دورانداختن لوازم خانگی به صورت مجزا از پیامدهای منفی صدمه به محیط زیست و سلامت افراد که ممکن است توسط انهدام نادرست این دستگاه ایجاد شود، جلوگیری کرده و باعث می‌شود تا اجزای قابل استفادهی دستگاه دوباره مصرف شوند. این اقدام همچنین سبب صرفه‌جویی در انرژی و منابع می‌گردد. به عنوان یاد آوری برای لزوم دورانداختن دستگاه به صورت مجزا، دستگاه با علامت ضربدر روی سطل آشغال نشانه‌گذاری شده است.

وزن خالص: ۵/۳۳۰ گرم

● لباس‌های سفید و روشن را از روی اصلی و لباس‌های تیره را ابتدا برگردانده سپس اتوکشی کنید.

● برای دوام ظاهر لباس‌های قلاب‌دوزی شده ابتدا آنها را برگردانده سپس اتوکشی کنید.

● هر بار که از اتو استفاده می‌کنید (حتی برای اولین بار) یا اگر برای چند دقیقه از بخار اتو استفاده نکرده‌اید، چند بار دکمه‌ی بخاردهی را درو از میز اتو فشار دهید تا عملکرد بخاردهی آن امتحان شود. این کار همچنین گرفتگی‌های جریان بخار را از بین می‌برد.

روش دور انداختن دستگاه:

اطلاعات مهم درباره‌ی روش دورانداختن صحیح دستگاه طبق  بخشنامه‌ی 2002/96/EC اتحادیه‌ی اروپا

در پایان عمر کاری دستگاه نباید آن را همراه

رفع عیب بدون تماس با مرکز خدمات

عیب	دلیل بروز	راه حل
دستگاه روشن نمی شود	• دوشاخه‌ی دستگاه به پریز وصل نیست.	• مطمئن شوید که دستگاه به درستی وصل است. سپس دکمه‌های روشن شدن اتو و بویلر را فشار دهید.
بخار از مخزن می چکد.	• تمام سیستم‌های ایمنی دستگاه از کار افتاده است.	• دستگاه را فوراً خاموش کنید و با مرکز خدمات پس از فروش دلونگی تماس بگیرید.
آب از سوراخ‌های کفی چکه می کند.	• دمای کفی بسیار کم است.	• دمای اتو را آن گونه که در قسمت "تنظیم ترموستات" توضیح داده شد تنظیم کنید.
	• آب درون لوله منقبض شده است زیرا بخار اتو برای اولین بار مورد استفاده قرار می گیرد یا از بخار به مدت طولانی استفاده نشده است.	• در حالی که اتو را از میز دور نگه داشته‌اید چندین بار دکمه‌ی بخار را فشار دهید. این کار آب سرد را از جریان بخار جدا می کند.
• دستگاه اتو روی سطحی ناپایدار و/ یا شیب دار قرار دارد.	• دستگاه را روی سطحی محکم قرار دهید.	
چکه‌های قهوه‌ای رنگ از کفی خارج می شود.	• صاف کننده‌ها یا افزودنی های شیمیایی آب در مخزن بویلر ریخته شده است.	• هرگز چنین محصولاتی درون مخزن بویلر نریزید. قسمت نکات مفید برای استفاده اتوکشی را نیز مطالعه کنید. کفی را با دستمالی مرطوب تمیز کنید.
دستگاه در فواصل زمانی صدایی همراه با لرزش تولید می کند.	• آب درون پمپ ریخته می شود.	• این اتفاق طبیعی است
دستگاه به طور دائم صدا همراه با لرزش تولید می کند.		• دوشاخه‌ی دستگاه را از پریز جدا کنید و با مرکز خدمات پس از فروش دلونگی تماس بگیرید.



خدمات پس از فروش رایگان از طریق پست در سراسر کشور



۱ با شماره تلفن ۲۳۲۸-۲۱۰ تماس گرفته و کالا را به مأمور پست تحویل دهید.

۲ کالای شما در مرکز ATD Service به طور رایگان تعمیر می‌شود.

۳ کالای تعمیر شده، از طریق پست در اسرع وقت در منزل شما خدمتتان تحویل می‌گردد.



☎ (۰۲۱) ۲۳۲۸

www.atd-group.com





www.delonghi.ir

☎ ۰۲۱-۲۳۲۸