

Feller Germany



PJ 1000 D



آبمیوه گیری

مشتری گرامی، ضمن تشکر از حسن سلیقه و اعتماد شما به برند فلر، امیدواریم از کار با این دستگاه لذت ببرید.

جدول داده‌های فنی

توان: ۱۰۰۰ وات
ولتاژ/فرکانس: ۲۴۰-۲۲۰ ولت/۵۰ هرتز



نکات ایمنی

۱. اگر صافی آسیب دیده است، از دستگاه استفاده نکنید.
۲. بدون مخزن جمع آوری تفاله از دستگاه استفاده نکنید.
۳. برای جلوگیری از خطر برق‌گرفتگی، سیم برق دوشاخه یا پایه‌ی موتور را درون آب یا هر مایع دیگری فرو نبرید.
۴. در شرایط زیر، دستگاه را خاموش کرده و دوشاخه را از پریز برق جدا نمایید:
 - ۱) پیش از قرار دادن یا جدا نمودن قطعات.
 - ۲) پیش از تمیز کاری
 - ۳) پس از استفاده
۵. هرگز از دستگاه‌هایی که به هر نحو دچار آسیب دیدگی هستند و یا دارای عملکرد نامناسب می‌باشند استفاده ننموده و برای رفع عیب و تنظیم به نمایندگی‌های مجاز فلر دولونگی مراجعه نمایید.
۶. تنها از وسیله‌ی در نظر گرفته شده برای فشار دادن مواد غذایی درون پوشش بالایی استفاده نمایید.
۷. از برقراری تماس با قطعات متحرک خودداری نمایید.
۸. این دستگاه برای استفاده توسط افراد (کودکان) مبتلا به ناتوانی جسمی، ذهنی یا حسی و یا کم تجربه مناسب نیست مگر اینکه مورد نظارت قرار گرفته یا کار با دستگاه به آنها آموزش داده شود و مسئولیت امنیت آنها را فردی به عهده گیرد.
۹. از این دستگاه فقط در محیط‌های بسته استفاده نمایید.
۱۰. پیش از برداشتن درپوش، دستگاه را خاموش کنید و منتظر بمانید تا چرخش صافی متوقف گردد.
۱۱. هرگز اجازه ندهید سیم برق با سطوح داغ تماس پیدا کرده یا به نحوی آویزان شود که کودکان بتوانند آن را در دست گیرند.
۱۲. هرگز دستگاه روشن را به حال خود رها نکنید.
۱۳. اجازه ندهید کودکان با این دستگاه بازی کنند.
۱۴. برای جدا نمودن دستگاه از برق، پیش از جداکردن دوشاخه از پریز، منتظر بمانید تا موتور متوقف گردد.
۱۵. بجز تمیزکاری، این دستگاه نیاز به هیچ اقدام نگهداری یا خدمات دیگری ندارد.

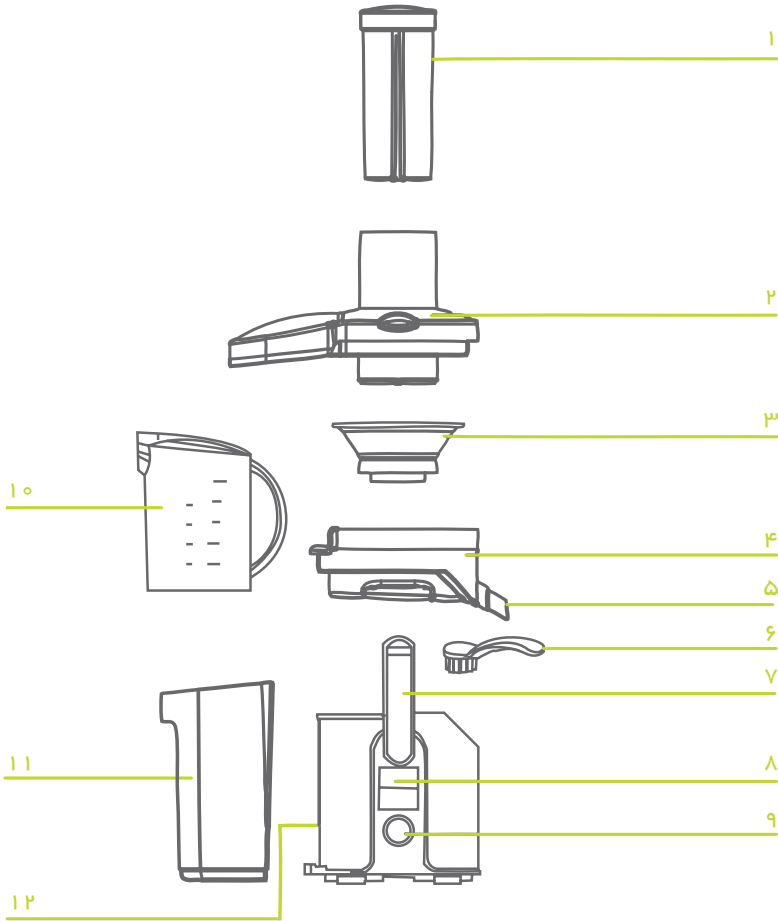

- ۷. اهرم قفل کننده
- ۸. صفحه ی نمایش LCD
- ۹. ولوم روشن / خاموش و تنظیم سرعت
- ۱۰. مخزن آبمیوه
- ۱۱. مخزن تفاله
- ۱۲. بدنه اصلی

- ۱. دسته ی فشاردهنده
- ۲. درپوش آبمیوه گیری
- ۳. تیغه آبگیری
- ۴. بدنه ی میانی
- ۵. مجرای خروج آبمیوه
- ۶. برس

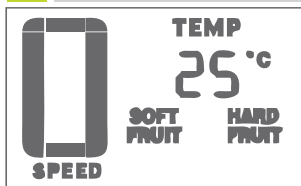

شکل ۱

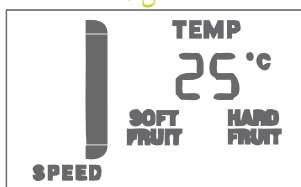

شکل ۲

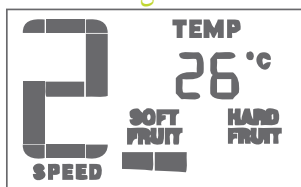

شکل ۳

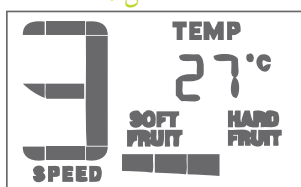

شکل ۴

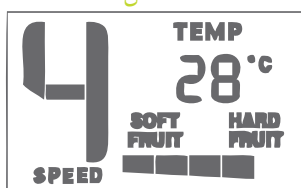

شکل ۵

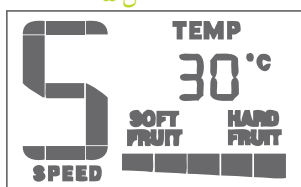

شکل ۶

۱. این دستگاه دارای ۵ سرعت متغیر است.

۲. دوشاخه را به پریز برق متصل نمایید. دستگاه در حالت انتظار قرار دارد. صفحه‌ی نمایش LCD، همانند شکل ۱ خواهد بود.

۳. دکمه‌ی سرعت چرخش و آغاز کار موتور در صفحه‌ی نمایش LCD و با شماره‌های ۱ تا ۵، بصورت اعدادی مانند شکل‌های ۲ تا ۶ نشان داده شده‌اند.

۴. تا زمانی که گیره‌های کناری کاملاً بسته نشود، دستگاه آغاز بکار نخواهد کرد و "LCD"، علامت L را در حال چشمک زدن همانند شکل ۷، نمایش خواهد داد.

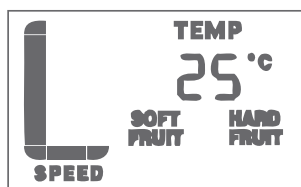

شکل ۷

۵. با رسیدن دما به ۱۱۰ درجه‌ی سانتی‌گراد، موتور بطور اتوماتیک متوقف می‌شود تا دما به کمتر از ۱۰۰ درجه‌ی سانتی‌گراد برسد.

۶. در صورتی که به مدت ۵ دقیقه از دستگاه متصل به برق استفاده نشود، صفحه‌ی نمایش LCD و نور زمینه‌ی آن بطور اتوماتیک خاموش خواهد شد.

پیش از متصل کردن دستگاه به پریز برق

۱. مطمئن شوید که مقدار ولتاژ برق مصرفی با مقدار نشان داده شده در قسمت زیرین دستگاه یکسان باشد.
۲. این دستگاه مطابق با بخشنامه‌ی انجمن اقتصادی اروپا (EEC) طراحی شده است.

پیش از اولین استفاده

۱. تمام بسته بندی‌ها را باز نمایید.
۲. دستگاه آبمیوه‌گیری هنگام استفاده برای نخستین بار بوی ناخوشایندی دارد که امری عادی است و پس از چند بار استفاده، برطرف می‌شود.
۳. قطعات را بشویید: قسمت "تمیز کاری" را ملاحظه فرمایید.

روش استفاده

۱. درپوش آبمیوه‌گیری (۲) و مخزن تفاله (۱۱) را در محل مناسب خود قرار دهید.
۲. تیغه آب‌گیری (۳) را در نگهدارنده‌ی فیلتر قرار داده و آن را به سمت پایین فشار دهید تا مطمئن شوید در وضعیت صحیح قرار گرفته است.
۳. درپوش را بگذارید با فشار دادن بالای ضامن، درپوش را قفل نمایید (شکل ۱) سپس انتهای ضامن را در محل خود محکم کنید (شکل ۲).

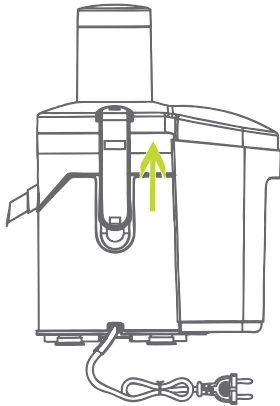

شکل ۱

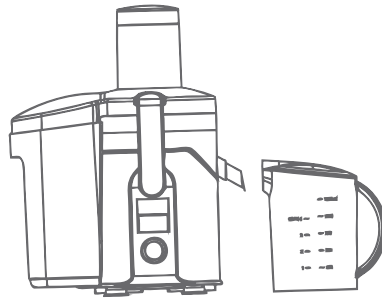

شکل ۲

- اگر درپوش قفل نباشد، دستگاه شما کار نخواهد کرد!
- ۴. مخزن آبمیوه را در محل دهانه خروجی قرار دهید. درپوش و جداکننده‌ی کف را بردارید.
- ۵. چنانچه میوه یا سبزیجات، بزرگ هستند نیروی زیادی به دسته‌ی فشار دهنده وارد نکنید؛ زیرا این مسئله ممکن است بر کیفیت آبمیوه تاثیر گذاشته و حتی باعث متوقف شدن دستگاه گردد. لطفاً آنها را از محل دهانه ورودی خارج نموده و به قطعاتی مناسب

برای دستگاه خرد کنید. سپس قطعات خرد شده میوه را در محل مخصوص ریخته سپس به آرامی و با کمک دسته‌ی فشار دهنده به سمت صافی چرخان فشار دهید.

۶. هنگام ریختن آبمیوه، درپوش آن را بگذارید. قسمت جداکننده‌ی درون مخزن تضمین می‌کند که آبمیوه فاقد هرگونه کف است.

۷. برای آبیگیری میوه‌های سخت به مقدار ۱/۵ کیلوگرم، زمان حداکثر ۲ دقیقه را پیشنهاد می‌کنیم. بعضی میوه‌های سخت ممکن است باعث گندشدن چرخش یا توقف عملکرد دستگاه گردند. در اینصورت دستگاه را خاموش کرده و مواد دور صافی را پاک کنید. سپس دوباره دستگاه را به کار بیاورید.

۸. در حین استفاده، بطور منظم مخزن تفاله را خارج نموده و آن را تمیز (تخلیه) کنید.

۹. این دستگاه از قبل در کارخانه روغن‌کاری شده و به روغن بیشتری نیاز ندارد.

جدا کردن قطعات آب میوه گیری

برای جداکردن قطعات آبمیوه‌گیری، فرآیند عکس سوار کردن قطعات را انجام دهید.

آماده سازی مواد غذایی

۱. هسته‌ها را جدا نمایید. (آلو، هلو، گیلان و ...)
۲. پوست‌های بیرونی و ضخیم را جدا نمایید. (خریزه، آناناس، خیار و ...) سایر میوه‌هایی که پوست نرم دارند، فقط باید شسته شوند. (سیب، گلابی، هویج، تربچه، کاهو، کلم، جعفری، اسفناج، انگور، توت فرنگی، کرفس و ...)
۳. مغز سفید رنگ میوه‌های بدون پوست را جدا کنید، در غیر این صورت آبمیوه‌ی شما تلخ خواهد شد.
۴. لطفاً قسمت سخت هویج که در نوک آن قرار دارد را قبل از آبیگیری جدا کنید. (تصویر ۳)
۵. چنانچه هویج در زمان وارد شدن به محل دهانه‌ی ورودی میوه، با فیلتر تماس پیدا نمی‌کند آن را در قطعات کوچکتر برش دهید. (تصویر ۴)

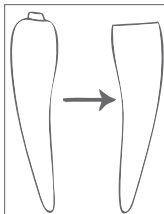

شکل ۳

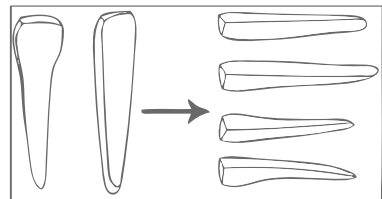

شکل ۴

۱. برای بیشترین میزان آبگیری، مواد غذایی نرم را به آرامی وارد دستگاه کنید.
۲. ویتامینها به سرعت در هوا از بین می‌روند. پس بهتر است هر چه زودتر آبمیوه را بنوشید تا مقدار ویتامین بیشتری دریافت کنید.
۳. اگر می‌خواهید آبمیوه را به مدت چند ساعت نگهداری نمایید، آن را درون یخچال قرار دهید. اگر چند قطره آبلیمو به آن اضافه کنید، آبمیوه بهتر خواهد ماند.
۴. بیشتر از ۳ لیوان (۲۳۰ میلی‌لیتر) آبمیوه در روز میل نکنید مگر اینکه به آن عادت کرده باشید.
۵. آبمیوه را با مقداری به همان اندازه از آب، برای کودکان رقیق نمایید.
۶. آبمیوه‌هایی که سبزه تیره (کلم بروکلی، اسفناج و ...) یا قرمز تیره (چغندر، کلم قرمز و ...) هستند از لحاظ ارزش غذایی بسیار قوی‌اند؛ در نتیجه افرادی که دیابت یا کمبود قند خون دارند باید از نوشیدن آنها به مقدار زیاد خودداری کنند.

مقدار صدا

سطح صدای این دستگاه کمتر از ۸۰ دسی‌بل است.

تمیز کاری

۱. پیش از تمیز کاری، دوشاخه‌ی دستگاه را از پریز برق جدا نمایید.
۲. اگر صافی برای برداشته شدن بسیار محکم شده، اندکی صبر کنید تا آزادتر گردد.
۳. بعضی از مواد غذایی مانند هویج، ممکن است باعث تغییر رنگ پلاستیک شوند. استفاده از پارچه‌ای نرم که آغشته به روغن گیاهی باشد به شما کمک می‌کند تا رنگ‌های مانده به مخزن پلاستیکی پاک شوند.

بدنه

چنانچه از دستگاه استفاده کردید، بدنه‌ی دستگاه را با پارچه‌ای مرطوب تمیز کرده، سپس خشک کنید.

صافی

۱. برای تمیز کردن از برس همراه دستگاه استفاده نمایید.
۲. برای بررسی نشانه‌های آسیب در صافی بطور مرتب آن را کنترل کنید. اگر صافی آسیب دیده، از آن استفاده نکنید.

سایر قطعات

آنها را با آب داغ شستشو نمایید و سپس تمامی قطعات را خشک کنید. قطعات را در ماشین ظرفشویی یا با فشار زیاد آب تمیز نکنید. لوله ی خروج آبمیوه را نیز واژگون کنید تا بطور کامل تمیز گردد. این لوله از دستگاه جدا نمی شود.

بازیافت



شما می توانید به حفاظت از محیط زیست کمک کنید! لطفاً به مقررات محلی توجه کنید. لوازم برقی مستعمل را به مراکز ویژه ی جمع آوری این دستگاهها تحویل دهید.



خدمات پس از فروش رایگان از طریق پست در سراسر کشور



۱ با شماره تلفن ۲۳۲۸-۲۱۰ تماس گرفته و کالا را به مأمور پست تحویل دهید.

۲ کالای شما در مرکز ATD Service به طور رایگان تعمیر می‌شود.

۳ کالای تعمیر شده، از طریق پست در اسرع وقت در منزل شما خدمتتان تحویل می‌گردد.



☎ (۰۲۱) ۲۳۲۸
www.atd-group.com



Dear customer!
Thanks for your worthwhile choice and confidence to Feller brand. We really hope that you enjoy operating this product.

SAFETY SPECIFICATION

1. Read all instructions before use.
2. Do not use the juicer if the filter is damaged.
3. DO NOT operate the juicer without the pulp collector fitted.
4. TO protect against risk of electrical shock ,do not immerse the electric cord ,plug or motor base in water or other liquid.
5. Switch off and unplug:
 - 1) Before fitting or removing parts
 - 2) Before cleaning
 - 3) After use.
6. Never use a damaged juicer or cord/plug or after the appliance malfunctions, or if it is dropped or damaged in any manner. Return the appliance to after Sale Service Center of Feller for examination, repair electrical or mechanical adjustment.
7. Only use the pusher supplied. Close supervision is necessary when any appliance is used by or near children.
8. Avoid contact with moving parts.
9. This appliance is not intended for use by persons (including children) with reduced physical, sensory or mental capabilities, or lack of experience and knowledge, unless they have been given supervision or instruction concerning use of the appliance by a person responsible for their safety.
10. Indoor use only.
11. Before removing the lid ,switch off and wait for the filter to stop.
12. Don't let children or infirm people use the juicer without supervision.
13. Never let the cord touch hot surfaces or hang down where a child could grab it.
14. Don't touch moving parts.
15. Never leave the juicer unattended.
16. This juicer is for domestic use only.
17. Don't let children play with the machine.
18. To disconnect juicer, wait until motor stop before moving the plug from electrical outlet.
19. Other than cleaning, no additional maintenance or servicing of this appliance is required repairs, when necessary it must be performed at after Sale Service Center of Feller.
20. Always unplug after use.

PARTS DESCRIPTION

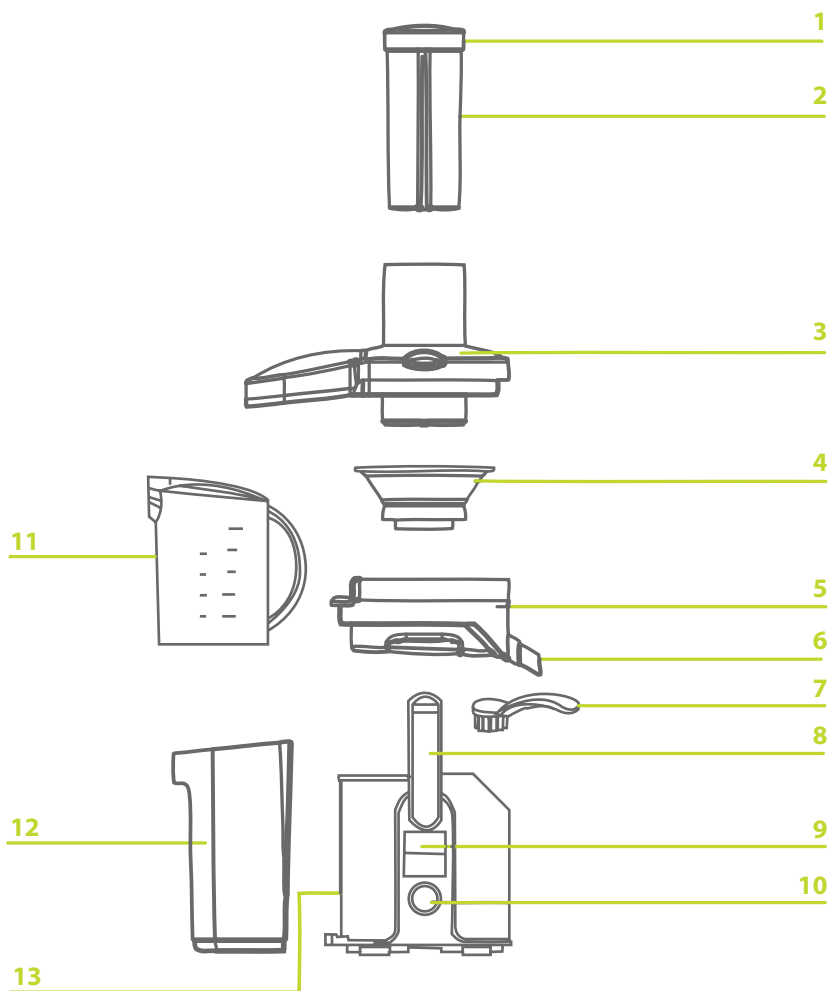

- 1. Cover
- 2. Pusher
- 3. Top cover
- 4. Sieve
- 5. Container top cover
- 6. Juice outlet
- 7. Brush
- 8. Clamp
- 9. LCD display
- 10. Knob
- 11. Juice jug
- 12. Pulp collector
- 13. Stainless housing

1. This appliance has five-speed variable speed .

2. Plug the power supply, the product is in standby mode, The LCD display as shown in the Figure.

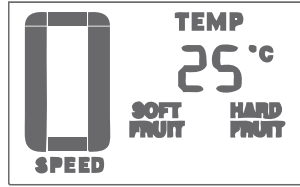

Fig.1

3. Rotate the speed knob, the motor start working, the LCD displays the rotation , 1- 5 files correspond Showing 1 - 5 lattice, indicating the contents shown in the Figures 2 - 6.

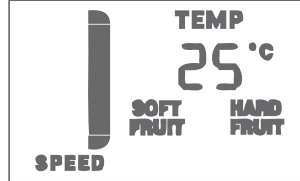

Fig.2

4. When the clamp did not wear, the machine could not start, the LCD displays a blinking "L", as shown in Figure below.

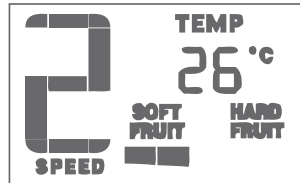

Fig.3

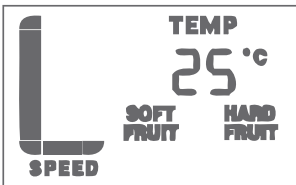

Fig.7

5. The temperature may reach 110°C and the motor will automatically stop working until the temperature dropped to 100°C .

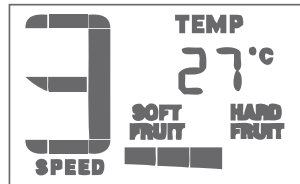

Fig.4

6. Five minutes without electricity operations, it will automatically turn off the LCD display and the backlight .

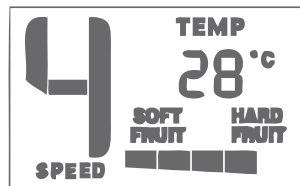

Fig.5

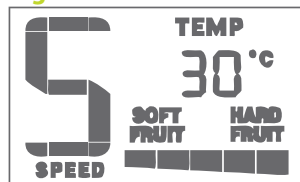

Fig.6

BEFORE PLUGGING IN

1. Make sure your electricity supply is the same as the one shown on the underside of your juicer.
2. This juicer complies with the European Economic Community Directive .

BEFORE USING FOR THE FIRST TIME

1. Remove all packaging.
2. Wash the parts : see 'Cleaning '.

ASSEMBLY AND USE

1. Insert the container top cover (5) and pulp collector(12) on the housing.
2. Fit the sieve (4) inside the filter holder and push it down- ensuring that the filter is in the correct position.
3. Fit the lid. Lock the lid by clipping the top of the latches to the lid (Fig.1). Then snap the bottom of the latches into the place (Fig.2).

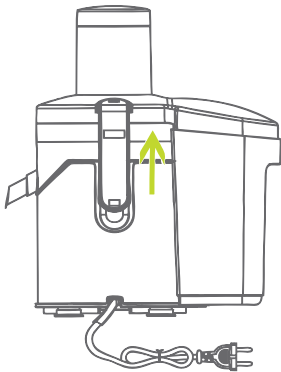
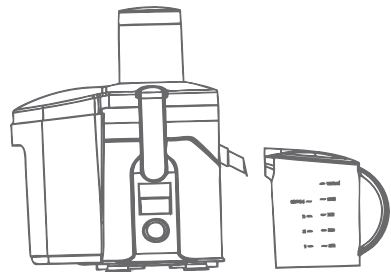

fig.1



fige.2

Your juicer will not work if the lid is unlocked.

- Do not operate the juicer without the pulp collector fitted.
4. Put the juice jug under the outlet and take off the lid with the foam separator.
 5. Do not exert too much pressure on the pusher if the fruit or vegetables is too big, as this could affect quality of the end result and it could even cause the juicer to come to a halt. .

if it happened, please take it out from the extra large feed chute and cut them into pieces that fit into the extra large feed chute. Then put the pre-cut pieces in the extra large feed chute and gently press them down towards the rotating filter by means of the pusher.

6. Place the lid on the juice jug when pouring the juice. The foam separator in the jug ensures that the juice is free from foam.

7. When juicing hard foods, we recommend a maximum quantity of 1.5Kg with a maximum operation time of 2 minutes. Some very hard foods may make your juicer slow down or stop .If this happens switch off and unblock the filter.

8. Switch the unit off and clear the pulp collector regularly during use.

9. The juicer is factory lubricated and requires no further lubrication.

To take your juicer apart

Reverse the assembly procedure to take the juicer apart.

USING YOUR JUICER

Preparing food

1. Remove stones (plums, peaches, cherries etc).

2. Remove tough skins(melons, pineapples, cucumbers, potatoes etc). Soft-skinned and other foods just need washing (apples pears, carrots, radishes lettuce, cabbage, parsley, spinach, grapes, strawberries, celery etc.)

3. For citrus Fruits, Peel and remove the white pith ,otherwise the juice may taste bitter.

4. Please cut off hard front part of the carrot when you juice(Fig 3).

5. Please dissect the carrot, if it can not touch the filter during use, put whole carrot into the extra large feed chute(Fig 4).

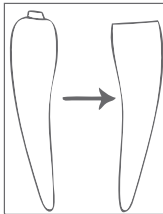

fig .3

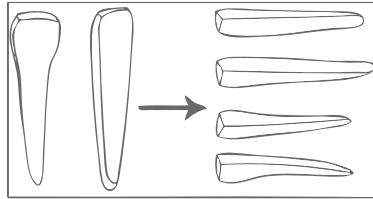

fig .4

HINTS

1. Insert soft food slowly to get the most juice.
2. Vitamins disappear – the sooner you drink your juice, the more vitamins you'll get.
3. If you need to store the juice for a few hours, put it in the fridge. It will keep better if you add a few drops of lemon juice.
4. Don't drink more than three 230 ml (8 fl. oz.) of juice a day unless you're used to it.
5. Dilute juice for children with an equal amount of water.
6. Juice from dark green (broccoli, spinach etc) or dark red (beetroot, red cabbage, etc.) Some vegetables are extremely strong, so people with diabetes or low blood sugar should avoid drinking too much.

Noise Measurement

The noise level of this appliance is less than 80dB (A).

CLEANING

1. Before cleaning, unplug your juicer.
2. If the filter is too tight to remove, wait a few minutes until it loosens up.
3. Some foods, e.g. carrot will discolor the plastic. Rubbing with a cloth dipped in vegetable oil helps to remove discoloring.

Motor unit

To clean the motor unit, wipe with a damp cloth, then dry.

Filter

1. Clean using the brush supplied.
2. Check the filter regularly for signs of damage. Do not use if the filter is damaged.

Other parts

Wash in hot soapy water, then dry all the parts. Don't clean parts in a dishwasher or running water.

Flip the spout down fully in order to clean it properly. The spout can not be detached from the appliance.

ENVIRONMENT FRIENDLY DISPOSAL



You can help to protect the environment!

Please remember to respect the local regulations: hand in the non-working electrical equipments to an appropriate waste disposal center.

Feller Germany



PJ 1000 D

**Power
Juicer**