

Germany  
**Feller**



PC 606 SD

زودپز

پیش از استفاده از این دستگاه، دستورالعمل‌های ایمنی را به‌طور کامل بخوانید. این دستگاه مختص مصارف خانگی است.









#### هشدارهای مهم ایمنی

۱. قبل از استفاده از این محصول، لطفاً به دقت دستورالعمل کاربری را مطالعه نمایید.
۲. دستگاه را در جای ناپایدار قرار ندهید. استفاده از آن بر روی روزنامه، اسفنج یا سایر اشیائی که ممکن است به راحتی جلوی هواکش زیر دستگاه را بگیرند، ممنوع است.
۳. هرگز آن را در جایی که نزدیک به آب یا آتش است قرار ندهید، آن را در محلی که در معرض مستقیم نور خورشید یا روی سطوح آغشته به روغن است قرار ندهد و از دسترس کودکان دور نگه دارید.
۴. هرگز دستگاه، سیم برق یا دو شاخه آن را در آب یا سایر مایعات قرار ندهید.
۵. اگر قطعات یدکی نظیر سیم و دو شاخه خراب شد و دستگاه از کار افتاد، فوراً دستگاه را خاموش کنید و آن را جهت بازرسی و تعمیر به مرکز خدمات پس از فروش شرکت فلر انتقال دهید. تعمیر آن توسط مصرف‌کننده ممنوع است.
۶. هرگز قطعات یدکی نامناسب را در دیگ زودپز نصب نکنید، زیرا باعث برق‌گرفتگی، احتراق یا آسیب می‌شود.
۷. قبل از استفاده، روکش ضدانسداد، دریچه‌ی شناور و دریچه‌ی خروج بخار را از نظر انسداد بررسی کنید، سطح دیگ درونی و صفحه‌ی گرم‌کننده را پاک کنید، تا هرگونه شیء خارجی زدوده شود. از قراردادن دریچه خروج بخار در محل مناسب مطمئن شوید.
۸. هرگز سیم برق را جایی که با بدن تماس پیدا می‌کند، قرار ندهید.
۹. از پختن غذاهایی نظیر جگر و جوی دو سر پرهیز نمایید؛ زیرا به راحتی روکش ضدانسداد را مسدود می‌کنند.
۱۰. در هنگام پختن غذاهای خشک، لطفاً مواد غذایی را برای مدتی در آب بگذارید تا خیس بخورند.
۱۱. بیشترین مقدار مواد غذایی که در قابلمه می‌ریزید، نباید از گنجایش قابلمه بیشتر باشد.
۱۲. در طول زمان کارکرد، هرگز این دستگاه را حرکت ندهید و از باز کردن درپوش آن خودداری کنید.
۱۳. در زمان کارکرد دستگاه، هرگز دستان یا صورت خود را به سمت دریچه‌ی خروج بخار یا دریچه‌ی شناور نگیرید تا از سوختگی جلوگیری شود.

۱۴. در زمان روشن بودن دستگاه، برای جلوگیری از سوختگی درپوش را لمس نکنید.
۱۵. بعد از پایان یافتن زمان پخت تا زمانی که مطمئن نشده‌اید فشار بخاری در قابلمه وجود دارد، از بازکردن درپوش آن خودداری کنید.
۱۶. هنگام بازکردن زودپز بعد از پخت، به قابلمه‌ی درونی و روکش داخلی دست نزنید تا دچار سوختگی نشوید.
۱۷. قبل از تمیزکاری این دستگاه، لطفاً دو شاخه را بکشید و یا برق آن را قطع کنید.
۱۸. استفاده از این محصول برای اهدافی به غیر از آنچه مشخص شده، اکیداً ممنوع است.
۱۹. **هشدار:** برای جلوگیری از خطرات ناشی از روشن شدن اتفاقی دستگاه، دو شاخه دستگاه می بایست مستقیماً به برق اصلی شهر متصل گردد و از اتصال آن به پریز تایمر دار خارجی یا پریزهای که در طول روز به دلایل مختلف توسط مدارات الکترونیکی قطع و وصل می گردند خودداری نمود.
۲۰. در هنگام روشن بودن دستگاه بزرگسالان باید کودکان را تحت نظارت قرار دهند و مطمئن شوند که آنها با دستگاه بازی نمی کنند.
۲۱. این دستگاه برای استفاده اشخاص (کودکان) با قابلیت‌های پایین جسمانی یا ذهنی و افرادی که از تجربه و دانش کافی برخوردار نیستند، توصیه نمی شود، مگر تحت نظارت افرادی که مسئولیت ایمنی دستگاه را به عهده دارند، قرار گیرند.
۲۲. از این دستگاه می‌توانید در مصارف خانگی و دیگر مقاصد از جمله: محیط‌های آشپزخانه فروشگاه‌ها، دفاتر یا دیگر محیط‌های کاری، خانه‌های ویلاقی، هتل‌ها، مسافرخانه‌ها و دیگر محیط‌های مسکونی و استراحتگاه‌ها استفاده کنید.
۲۳. در صورت آسیب دیدگی سیم برق دستگاه، باید آن را با یک سیم برق اصلی ساخته شده‌ی شرکت فلر و در مرکز خدمات پس از فروش این شرکت تعویض نمود.
۲۴. مجاری تنظیم فشار که بخار از آنها خارج می‌شود، باید به‌طور منظم مورد بررسی قرار گیرد تا مطمئن شد که این مجاری مسدود نشده باشند. همچنین این مجاری جزئیات روش باز کردن ایمن قابلمه را به ما نشان می‌دهد و یادآوری می‌کند که تا خالی نشدن کامل فشار بخار هرگز نباید درب زودپز را باز کرد.

### ویژگی محصول

مدل	منبع برق	توان	حجم	قطر دیگ داخلی	فشار عملکرد	دمای «گرم نگه داشتن»
PC 606 SD	۲۲۰ ولت	۱۱۰۰ وات	۵ لیتر	۲۲ سانتی متر	۷۰ کیلو پاسکال	۸۰-۶۰ درجه‌ی سانتی گراد
						
کفگیر برنج	ملاقه‌ی سوپ	دفترچه راهنما	فنجان پیمانه	اجزای سیم برق	اجزای سیم برق	لوازم جانبی

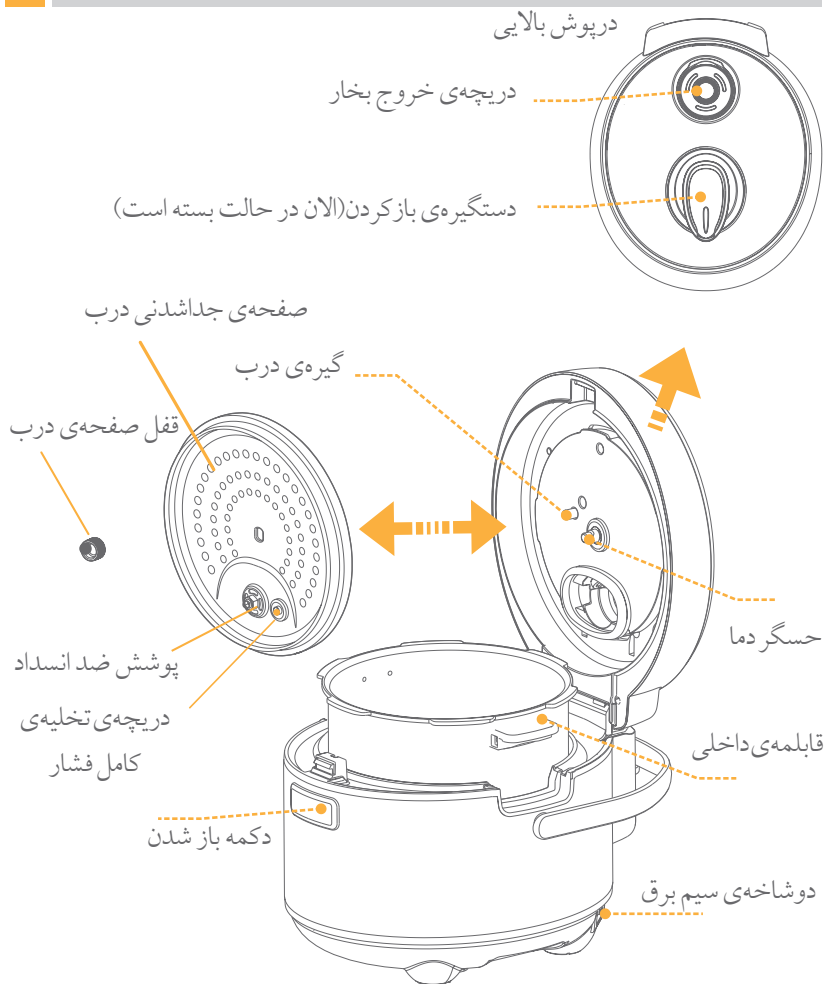

**نکته:**

۱. برای جلوگیری از انسداد، دریچه‌ی خروج بخار و دریچه‌ی تخلیه‌ی کامل فشار را به‌طور منظم برداشته و تمیز کنید (با استفاده از انبرک و چرخاندن دریچه‌ی خروج بخار یا دریچه‌ی تخلیه‌ی کامل فشار آن را باز کنید).
۲. اگر دریچه‌ی خروج بخار مسدود شد و نمی‌توانید آن را باز کنید، مویچین کوچکی را وارد شکاف سیستم ضد انسداد کرده سپس دریچه را به آسانی بردارید.

پیش از اولین استفاده تمام لوازم جانبی را از دستگاه بیرون آورده و دستورالعمل راهنما را به دقت بخوانید. برای جلوگیری از آسیب دیدگی به دستگاه یا افراد باید تمام دستورها و موارد احتیاطی را رعایت نمود.

### بخش عملکرد دستگاه

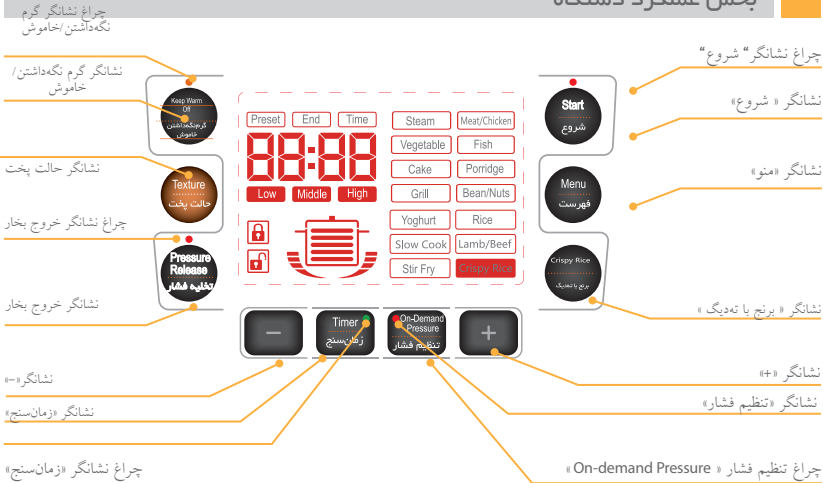

### عملکرد تنظیم فشار On-demand Pressure

این عملکرد برای انتخاب مدت زمان حفظ بخار بر اساس تنظیمات شخصی است. با فشار دادن کلیدهای «+» و «-» زمان حفظ بخار را تنظیم کنید.

### عملکرد زمان سنج

پایان زمان پخت را با فشار دادن دکمه‌های «-» و «+» تنظیم کنید.

### روش برداشتن صفحه‌ی درپوش

۱. صفحه را به سمت چپ بچرخانید. قفل را بردارید تا علامت "▲" همتراز علامت "OPEN" روی دستگیره‌ی صفحه قرار گیرد.
۲. با کشیدن دستگیره، صفحه را بردارید.

### روش نصب دوباره‌ی صفحه‌ی درپوش

۱. دستگیره‌ی روی صفحه را با قراردادن داخل شکاف روی صفحه نصب کنید.
۲. قفل روی صفحه‌ی خنک کننده را با همتراز کردن علامت "▲" روی قفل با علامت "Open" روی دستگیره‌ی صفحه و چرخاندن آن به سمت راست نصب کنید. زمانی می‌توان از نصب این قفل روی صفحه مطمئن شد که علامت "▲" با علامت "Close" روی دستگیره همتراز باشد.

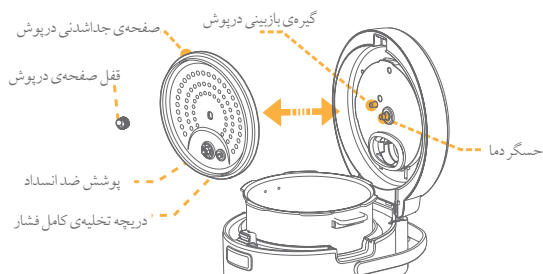

### نکته:

۱. لطفاً از نصب صحیح صفحه‌ی جداشدنی درب روی آن مطمئن شوید.
۲. اگر صفحه‌ی جداشدنی درپوش به‌طور صحیح نصب نشود، درب زودپز برقی به‌درستی بسته نخواهد شد.
۳. قبل از استفاده، دریچه‌ی خروج بخار را نصب کنید.
۴. بعد از استفاده، هرگونه شیء خارجی را از صفحه‌ی درپوش بردارید برای جلوگیری از پخش بو بر اثر سوختن اینگونه مواد، همیشه این صفحه را تمیز نگاه‌دارید.



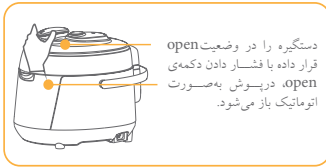

### ۱. درپوش را به طرز صحیحی باز کنید.

• با چرخاندن دستگیره و قراردادن آن روی وضعیت open و فشار دادن دکمه‌ی open، درپوش به صورت اتوماتیک باز می‌شود.

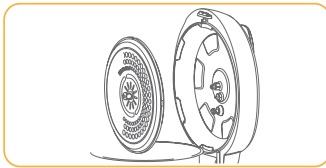

### ۲. بررسی کنید که آیا قطعات بر روی درپوش به طرز مناسبی سوار شده‌اند یا خیر.

• دریچه‌ی شناور و دریچه‌ی خروج بخار را از لحاظ گرفتگی منافذ بررسی کرده، اگر کثیف هستند آنها را تمیز کرده و مطمئن شوید که صفحه‌ی درپوش به طرز مناسبی در جای خود نصب شده‌اند.

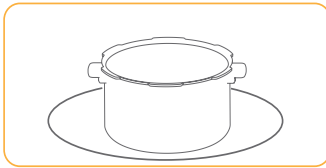

### ۳. قابلمه درونی را بیرون آورده و سپس غذا و آب را در آن بریزید.

قابلمه درونی را بیرون آورده و سپس غذا و آب را در آن بریزید. میزان کلی آب و غذا نباید فراتر از سطح حداکثر (MAX) قابلمه‌ی درونی باشد.

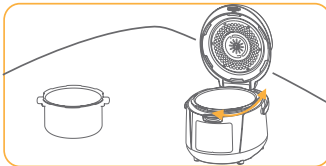

### ۴. قابلمه را در زودپز برقی قرار دهید.

قابلمه را در زودپز برقی قرار دهید. مطمئن شوید که قسمت خارجی قابلمه خشک است و هیچ شیء خارجی روی المنت گرم‌کننده‌ی زودپز قرار ندارد.

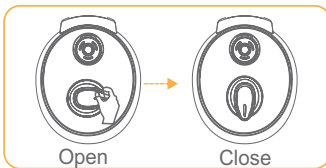

### ۵. درپوش را کاملاً ببندید.

درپوش را ببندید و دستگیره‌ی باز را تا علامت Close بچرخانید  
مطمئن شوید که دستگیره را در جای مناسب خود به شکلی صحیح نصب کرده‌اید. در غیر این صورت دستگاه درست کار نخواهد کرد.

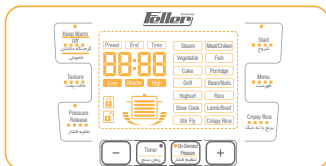

### ۶. دستگاه را روشن کنید.

دوشاخه را به پریز بزنید. اگر صفحه‌ی درپوش به صورتی درست بسته شود، پیامی صوتی شنیده خواهد شد، نشانگر "شروع" چشمک خواهد زد و زودپز در وضعیت انتظار قرار خواهد گرفت.

جدول نسبت‌های کنترل عملکرد و زمان

عملکردها	حالت پخت	زمان سنج	زمان پخت با تنظیمات کارخانه برای حالت‌های مختلف پخت		
			عطر و طعم قوی	عطر و طعم استاندارد	عطر و طعم کم
(گوشت / مرغ)	قابل استفاده	قابل استفاده	۲۰ دقیقه	۲۵ دقیقه	۳۵ دقیقه
(ماهی)	قابل استفاده	قابل استفاده	۵ دقیقه	۲۰ دقیقه	۱۵ دقیقه
(حلیم)	قابل استفاده	قابل استفاده	۱۵ دقیقه	۲۰ دقیقه	۳۰ دقیقه (تنظیم کارخانه)
(لوبیا/نخود)	قابل استفاده	قابل استفاده	۲۵ دقیقه	۳۰ دقیقه	۴۰ دقیقه
(برنج)	غیر قابل استفاده	قابل استفاده	۱۳-۱۷ دقیقه		
(گوشت بره/گاو)	غیر قابل استفاده	قابل استفاده	۴۵ دقیقه		
(برنج با ته‌دیگ)	قابل استفاده	قابل استفاده	۴۰ دقیقه	۶۰ دقیقه (تنظیم کارخانه)	۹۰ دقیقه
(بخارپزی)	غیر قابل استفاده	قابل استفاده	۳۰ دقیقه		
(سبزیجات)	غیر قابل استفاده	قابل استفاده	۵ دقیقه		
(کیک)	غیر قابل استفاده	غیر قابل استفاده	۳۵ دقیقه		
(گریل)	غیر قابل استفاده	غیر قابل استفاده	۳۰ دقیقه		
(ماست)	غیر قابل استفاده	غیر قابل استفاده	۳ ساعت		
(آرام‌پزی)	غیر قابل استفاده	غیر قابل استفاده	۶ ساعت		
(تفت‌دادن)	غیر قابل استفاده	غیر قابل استفاده	۲۰ دقیقه		
(کنترل فشار)	غیر قابل استفاده	قابل استفاده	۲۰ دقیقه		



### عملکردهای کلی

- طبق توضیحات صفحه ۴، آماده سازی پخت را انجام دهید. وقتی زودپز در حالت انتظار باشد، نشانگر "شروع" چشمک خواهد زد.
- دکمه‌ی "شروع" را بزنید. اگر پیام شنیداری و چراغ "شروع" روشن شد، به این معناست که زودپز در حال کار کردن است. اگر صدای بوق کوتاه شنیده شود، به این معناست که درپوش به درستی در جای خود قرار نگرفته است. دستگاه در این وضعیت کار نخواهد کرد. لطفاً بررسی کنید و مطمئن شوید که درپوش به درستی بسته شده است.
- فرآیند پخت کامل است. پیامی صوتی شنیده شده، نشانگر "شروع" خاموش، چراغ "گرم نگه داشتن" روشن شده، دستگاه به صورت اتوماتیک وارد وضعیت گرم نگه داشتن می شود. سپس دکمه‌ی off را فشار دهید صدایی کوتاه پخش می شود، درب زودپز را باز کرده و از غذایان لذت ببرید.

### نکاتی برای گرم کردن:

- در زمان استفاده از دستگاه برای پخت برنج، لطفاً به علامت سطح آب توجه کنید. به عنوان مثال اگر می‌خواهید از پنج پیمانه برنج استفاده کنید، تا سطح علامت ۵ آب به قابلمه اضافه کنید. در اینصورت می‌توانید بهترین نتایج را بگیرید.
- در هنگام پخت برنج به مقدار زیاد، آب به سرعت تبخیر می‌شود. این باعث می‌شود که نشانگر فشار نمایش داده نشود و بخار از دریچه‌ی خروج بخار خارج شود. این اتفاق عادی است.



### مثال

### (برای پخت برنج)

۱. طبق توضیحات صفحه ۴، آماده سازی پخت را انجام دهید. چراغ «No Pressure» روشن است. به این معناست که بخاری درون زودپز وجود ندارد.

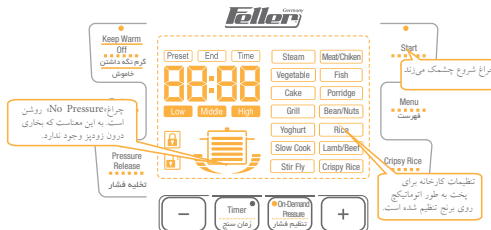



چراغ «فشار» یا  
«Pressure»



چراغ «عدم وجود فشار»  
«No Pressure»

۲. دکمه‌ی «منو» را فشار دهید. عملکرد «برنج» را انتخاب کرده، دکمه‌ی «شروع» را بزنید. پیام صوتی شنیده می‌شود. سپس پخت درون زودپز آغاز می‌شود. (با گذشت زمان پخت، فشار درون قابلمه جریان پیدا می‌کند و چراغ «Pressure» روشن می‌شود. وقتی که فرآیند پخت کامل شد، پیام صوتی شنیده می‌شود، نشانگر «شروع» خاموش شده و چراغ «گرم نگه داشتن» روشن می‌شود. دکمه‌ی «Pressure Release» یا «تخلیه‌ی فشار» را فشار دهید، هر وقت چراغ «No pressure» روشن شد، می‌توانید درب زودپز را برداشته و از غذای خوشمزه‌تان لذت ببرید.

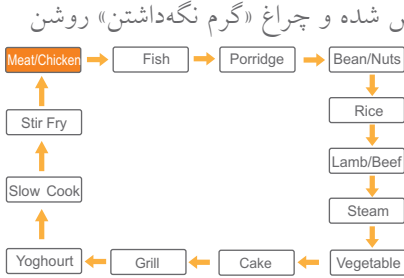

۳. وقتی که فرآیند پخت کامل شد، پیام صوتی شنیده می‌شود، نشانگر «شروع» خاموش شده و چراغ «گرم نگه داشتن» روشن می‌شود. دکمه‌ی «Pressure Release» یا «تخلیه‌ی فشار» را فشار دهید، هر وقت چراغ «No pressure» روشن شد، می‌توانید درب زودپز را برداشته و از غذای خوشمزه‌تان لذت ببرید.

• دکمه‌ی «منو» را فشار داده و نشانگر عملکرد به صورت گردشی روی صفحه‌ی نمایش ظاهر می‌شود. یا برای انتخاب مستقیم و سریع مثلاً عملکرد «برنج با ته‌دیگ» دکمه‌ی «crispy rice» را فشار دهید.

• هر عملکرد پخت، زمان پخت و خنک شدن متفاوتی دارد. هرچه مقدار غذا بیشتر باشد، زمان پخت نیز افزایش می‌یابد. زمان‌های پخت که در جدول زیر موجود است، فقط به‌عنوان مرجع است.

میزان			زمان (دقیقه)	عملکرد
میزان ۱۰	میزان ۶	میزان ۲		
زمان پخت و خنک شدن	زمان پخت و خنک شدن	زمان پخت و خنک شدن	۴۰	برنج حلیم سوپ
۶۰	۵۰	۴۵	۳۲	
۵۵	۵۰	۴۰	۲۵	



**نکته:**

- زمانی که فشار بخار درون قابلمه است، چراغ نشانگر روشن است، سعی نکنید به‌زور درب زودپز را باز کنید.
- بعد از پایان زمان پخت، اگر می‌خواهید درب زودپز را به‌سرعت باز کنید، دکمه‌ی «تخلیه فشار» را بزنید. وقتی چراغ «No Pressure» را روشن شد، درب زودپز را باز کنید.
- اگر در هنگام کار می‌خواهید عملیات پخت را متوقف کنید، لطفاً دکمه‌ی «Keep warm/Off» را بزنید.

### عملکرد زمان سنج

- آماده سازی دستگاه برای پخت را بر اساس عملکرد قابل تنظیم زمان سنج انجام دهید.
- این دستگاه قابلیت نمایش ۴ رقم را دارد. با فشار دادن دکمه‌ی «زمان سنج» صفحه نمایش «2:00» یعنی ۲ ساعت را نشان می دهد. برای تنظیم زمان، با زدن هر بار دکمه‌ی «زمان سنج» زمان پخت نیم ساعت افزایش یا کاهش می یابد. تنظیم حداکثر ۲۴ ساعته با پیش تنظیم «۲:۰۰» شروع می شود و اگر پیش تنظیم بیش از ۲۴ ساعت باشد، زمان سنج باز هم به پیش تنظیم کارخانه یعنی «2:00» بر می گردد.
- بعد از تنظیم زمان سنج، پیام صوتی شنیده، چراغ «Start» روشن و زودپز عملکرد «Timer» را انجام می دهد. (برای متوقف کردن عملکرد دستگاه، دکمه‌ی «Keep warm/Off» را فشار دهید.
- وقتی دستگاه وارد عملکرد «Timer» می شود، پیام صوتی برای تکمیل فرایند پخت شنید شده، نشانگر «Start» خاموش، چراغ «Keep warm» روشن و زودپز به صورت اتوماتیک در وضعیت گرم نگه داشتن قرار می گیرد.

### نکات کلیدی:

- برنامه‌ی زمان دهی طولانی برای بخارپزی یا خورش توصیه نمی شود.
- برای پخت مقداری برنج از پیمانه‌ی اندازه گیری که همراه با دیگر لوازم جانبی موجود است، استفاده کنید.
- برای جلوگیری از بروز خسارت به دیگر اشیاء اطراف دستگاه، در زمان پخت غذاهای چسبنک سعی نکنید سوپاپ شناور را به زور باز کنید.



### مثال: (پخت حلیم)

الان ساعت ۶ بعد از ظهر است و شما می خواهید غذایتان فردا صبح ساعت ۷ آماده باشد.

۱. آماده سازی دستگاه برای پخت را طبق مراحل ذکر شده در صفحه‌ی ۴ انجام دهید.

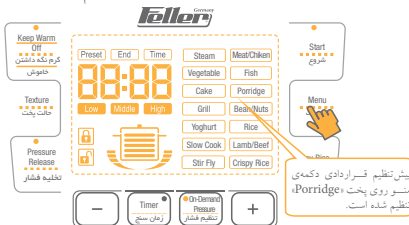

۲. دکمه‌ی «منو» را فشار داده و عملکرد «حلیم» را انتخاب کنید.

### ۳. تنظیم زمان سنج

در ابتدا با زدن دکمه‌ی «زمان سنج» عدد «2:00» روی صفحه نمایش ظاهر شده و

قسمت ساعت شمار چشمک می زند دکمه‌های «+» یا «-» برای تنظیم زمان بکار برده می شود. سپس قسمت دقیقه شمار دستگاه چشمک می زند آن را نیز با استفاده از

دکمه‌های «+» یا «-» تنظیم کنید تا به زمان دلخواه برسید. زمان نمایش داده شده روی صفحه‌نمایش، نشان‌دهنده‌ی مدت زمان پایان کار زودپز است.

### ۳. تنظیم زمان‌سنج

در ابتدا با زدن دکمه‌ی «زمان‌سنج» عدد «2:00» روی صفحه‌نمایش ظاهر شده و قسمت ساعت شمار چشمک می‌زند دکمه‌های «+» یا «-» برای تنظیم زمان بکار برده می‌شود. سپس قسمت دقیقه شمار دستگاه چشمک می‌زند آن را نیز با استفاده از دکمه‌های «+» یا «-» تنظیم کنید تا به زمان دلخواه برسید. زمان نمایش داده شده روی صفحه‌نمایش، نشان‌دهنده‌ی مدت زمان پایان کار زودپز است.



## عملکرد تنظیم فشار یا «On-Demand Pressure»

این عملکرد در غذاهای گوناگون متفاوت بوده و می‌توانید مدت زمان حفظ بخار درون قابلمه‌ی زودپز را با صلاحدید خود انتخاب کنید.

• زمانی که پخت غذا در سطح فعلی نبوده یا حالت غذای پخته‌شده در سطح فعلی انتظارات شما را از پخت برآورده نکرده است. در این صورت شما می‌توانید با استفاده از این عملکرد، به بهترین نتایج پخت دست پیدا کنید.

• برای پخت غذاهای ملایم زمان کمتر و برای پخت غذاهای سخت‌تر زمان بیشتری نیاز است.

۱. آماده‌سازی دستگاه برای پخت را طبق مراحل ذکر شده در صفحه‌ی ۴ انجام دهید.

۲. با فشار دادن دکمه‌ی «On-demand Pressure» زمان پخت را انتخاب کنید.

• زمانی که دستگاه در حالت انتظار قرار دارد، دکمه‌ی «On-demand Pressure» را فشار داده تا عدد «30» به معنای زمان پخت ۳۰ دقیقه روی صفحه‌ی نمایش ظاهر شود. این عدد، پیش‌تنظیم کارخانه بوده و شما با زدن دکمه‌ی «+» یا «-» می‌توانید مدت زمان پخت را افزایش یا کاهش دهید.

(همانطور که در شکل زیر می‌بینید با زدن دکمه‌ی «-»، زمان پخت به ۱۳ دقیقه کاهش می‌یابد.)



۳. اگر به عملکرد پخت با کمک زمان‌سنج نیاز دارید، کافی است دکمه‌ی «Timer» را فشار دهید.

• در ابتدا با زدن دکمه‌ی «زمان‌سنج» عدد «2:00» روی صفحه نمایش ظاهر شده و قسمت ساعت شمار چشمک می‌زند دکمه‌های «+» یا «-» برای تنظیم زمان بکار برده می‌شود. سپس قسمت دقیقه شمار دستگاه چشمک می‌زند آن را نیز با استفاده از دکمه‌های «+» یا «-» تنظیم کنید تا به زمان دلخواه برسید. زمان نمایش داده شده روی صفحه نمایش نشاندهنده‌ی مدت زمان پایان کار زودپز است.



با زدن دکمه‌ی «+» یا «-» زمان حفظ فشار بخار درون زودپز را انتخاب کنید

با زدن دکمه‌ی «+» یا «-» زمان حفظ فشار بخار درون زودپز را انتخاب کنید

۴. دکمه‌ی «start» را فشار دهید.

• بعد از تنظیم زمان، دکمه‌ی «start» را بزنید. پیام صوتی نشاندهنده‌ی شروع کار دستگاه بوده سپس نشانگر «Start» روشن شده و دستگاه فرایند پخت را آغاز می‌کند. (برای متوقف کردن کار دستگاه، دکمه‌ی «Keep warm/off» را بزنید.

۵. بعد از پایان پخت می‌توانید درب زودپز را برداشته و از غذای آماده‌شده لذت ببرید. زمانی که فرایند پخت پایان یافت، پیامی صوتی شنیده می‌شود و نشانگر «start» خاموش و چراغ «Keep warm» روشن شده و زودپز به صورت اتوماتیک وارد وضعیت گرم نگه‌داشتن می‌شود.

صبر کنید تا چراغ «No pressure» روشن شود، حالا می‌توانید درب زودپز را باز کرده و از غذای خوشمزه لذت ببرید.

### نمونه‌های پخت

#### دستورپخت ساده‌ی کیک

۱. مواد لازم:

۷۰ گرم شکر، ۸۰ گرم پودر پف کننده، ۲ عدد تخم مرغ، ۳۰ گرم کره، ۲۰ گرم شیر غلیظ

۲. شکر را به تخم مرغ اضافه کنید و آن را با هم‌زن دستی مخلوط کنید تا حباب‌ها ظاهر شوند.

۳. پودر پف‌کننده را اضافه و آن را به سرعت مخلوط کنید.

۴. بعد از اضافه کردن شیر و شیر غلیظ، مواد را به سرعت مخلوط کنید.

۵. انتها و کناره‌ی قابلمه‌ی درونی را با یک لایه روغن خوراکی آغشته کنید و مواد

مخلوط شده‌ی کیک را به قابلمه‌ی درونی بیفزایید.

۶. بعد از اتصال برق عملکرد پخت «کیک» را انتخاب کنید. نشانگر عملکرد کیک روشن و سایر نشانگرهای عملکرد خاموش می‌شوند. دکمه‌ی «Start» را بزنید تا دستگاه فرایند پخت را آغاز کند.

۷. پس از اتمام پخت، نشان‌گر «کیک» ناپدید و «چراغ گرم نگه‌داشتن» روشن و پیامی صوتی شنیده می‌شود. اکنون زمان باز کردن درب زودپز و سرو کیک لذیذ شما است.



#### نکات پیشنهادی:

- با توجه به ذائقه‌های گوناگون، مقداری پودر چای سبز، شکلات یا آجیل روی کیک بپاشید.
- برای داشتن مواد یکدست آنها را خوب هم‌زنید.

- وجود مواد و آب بیش از اندازه در زودپز نتایج پخت را تحت تأثیر قرار خواهد داد.
  - برای دستیابی به بهترین نتایج پخت کیک، کمی روغن به دیواره و کف قابلمه بمالید.
- #### دستور تهیه‌ی ساده ماست

#### مواد لازم:

شیر خالص، پودر شیر، ماست (همراه با لاکتوباسیلوس-باکتری مورد نیاز برای تولید اسید لاکتیک، شکر، آبمیوه، شکلات)  
روش تهیه:

۱. ۱۰۰۰ میلی‌لیتر شیر خالص (زیر ۳۵ درجه) را با ۱۰۰ میلی‌لیتر ماست به هم بزنید.
۲. سپس ماست و شیر مخلوط شده را درون قابلمه‌ی زودپز ریخته و درب آن را کاملاً ببندید. سپس عملکرد ماست بندی (Yoghurt) را انتخاب کنید (زمان تنظیم شده‌ی کارخانه بدون تنظیم حالت پخت ۳ ساعت است).
۳. برای شروع پخت دکمه‌ی شروع (Start) را فشار دهید.
۴. بعد از پایان زمان پخت می‌توانید درب زودپز را باز کنید و از ماست آماده‌شده لذت ببرید (شکر، آبمیوه، شکلات و غیره را نیز به ماست آماده شده اضافه کنید).

#### دستور پخت ساده برنج با ته‌دیگ

- مقدار مورد نیاز برنج برای پخت را با فنجان پیمانه بشمارید سپس برنج را بشوید.
- یک پیمانه برنج حدود ۱۵۰ گرم است که برای هر نفر در نظر گرفته شده است.
  - پیشنهاد می‌کنیم که برنج را در قابلمه‌ی درونی دستگاه نشوید.
  - روش مناسب برای پرکردن فنجان: 
  - مقدار حداکثر برنج برای پخت در جدول زیر آمده است.

بیشترین حجم	۱۰ فنجان
سطح آب	تا میزان ۱۰

۲. برابر با علامت درون قابلمه آب و ادویه اضافه کنید.
- برنج شسته‌شده را درون قابلمه‌ی داخلی بریزید.

- مقداری مناسب از کره‌ی مورد استفاده برای ترکیب با برنج را آب کرده و درون قابلمه بریزید و با کفگیر هم بزنید.
- جدول مقایسه‌ای مواد پخت (برنج-آب-کره-نمک):

۳	۴	۵	مقدار برنج
۳	۴	۵	مقدار آب (برحسب علامت درون قابلمه)
۶۰	۸۰	۱۰۰	مقدار کره (بر حسب گرم)
۶	۸	۱۰	مقدار نمک (بر حسب گرم)

- خط میزان درون قابلمه به معنای سطح آب برای پخت برنج است. مثال: برای پخت ۲ فنجان برنج تا خط میزان ۲ آب اضافه کنید.
  - مقدار آب با توجه به نوع و مقدار سختی برنج قابل تغییر است (ولی توجه داشته باشید که در هر حال بیش از خط میزان Max آب درون قابلمه نریزید).
  - ۳. قابلمه که سطح بیرونی آن از رطوبت خشک شده را درون بدنه‌ی زودپز قرار دهید.
  - مطمئن شوید که دانه‌های برنج و قطره‌های آب به سطح بیرونی قابلمه (مخصوصاً به کف قابلمه) نچسبیده باشد.
  - بعد از قراردادن قابلمه، آن را کمی به راست و چپ بچرخانید تا مطمئن شوید تماس کامل بین قابلمه‌ی داخلی و صفحه‌ی گرم‌کننده وجود داشته باشد.
  - ۴. درب زودپز را در جای خود قرار دهید و دستگاه را روشن کنید.
  - قبل از روشن کردن دستگاه مطمئن شوید که دوشاخه کاملاً به پریز متصل است.
  - دریچه‌ی شناور را بررسی کنید تا گرفته نباشد.
  - بعد از قرار گرفتن دستگاه روی حالت انتظار (Stand-by) نشانگر گرمایش دستگاه و علامت «----» روی صفحه نمایش چشمک می‌زند.
  - ۵. دکمه‌ی «برنج با ته‌دیگ» (Crispy Rice) را فشار دهید.
  - در این لحظه چراغ عملکرد «برنج با ته‌دیگ» روشن می‌شود و چراغ عملکردهای دیگر خاموش می‌شود. سپس با فشار دادن دکمه‌ی «حالت پخت» (Texture) تنظیمات را به دلخواه انجام داده و دکمه‌ی «شروع» را بزنید.
  - زودپز با پیام صوتی و پس از ۱۰ ثانیه شروع به پخت می‌کند.
  - ۶. بعد از پایان پخت می‌توانید درب آن را باز کرده و از برنج آماده شده لذت ببرید.
- دستور ساده آرام پز (Slow Cook)**
- مواد لازم: گوشت گاو، پیاز، هویج، سیب‌زمینی، برنج، نمک، روغن زیتون، روغن نارگیل  
روش تهیه:
۱. ابتدا گوشت را شسته، سپس همراه با پیاز، هویج، سیب‌زمینی و دیگر مواد خرد کنید.
  ۲. مواد آماده شده را درون قابلمه ریخته، نمک، برنج، روغن نارگیل، روغن زیتون و آب را به آن اضافه کنید.

۳. درب زودپز را کاملاً ببندید، با زدن کلید منو، Slow Cook را انتخاب و برای زمان مناسب از ۲ تا ۱۰ ساعت، دکمه‌های «+» و «-» را بزنید. سپس برای آغاز پخت دکمه «شروع» را بزنید.

۴. بعد از پایان پخت می‌توانید درب آن را باز کرده و از غذای آماده شده لذت ببرید.

#### دستور پخت ساده ماهی

مواد لازم: یک تکه ماهی، فلفل قرمز به مقدار لازم برای طعم‌دهی، زنجبیل به مقدار لازم برای طعم‌دهی، موسیر ۵ گرم، نمک ۵ گرم و مقدار کمی روغن کنجد روش تهیه:

۱. ماهی را تمیز کرده و از قسمت کنار، آن را دونیم کرده و نمک را روی آن بمالید و بگذارید تا ۵ دقیقه بماند.

۲. ظرفی گرد را بردارید و مقداری زنجبیل کف آن بریزید سپس ماهی را اضافه کنید و باقی‌مانده‌ی زنجبیل را روی آن بریزید.

۳. فلفل قرمز را روی تمام سطح ماهی ریخته سپس مقداری روغن کنجد روی آن بریزید.

۴. مقدار کمی آب درون قابلمه ریخته و سبب بخاردهی را درون آن قرار دهید. سپس ظرف گرد همراه با ماهب را درون سبب قرار داده و درب آن را ببندید.

۵. عملکرد «ماهی» را انتخاب کرده سپس برای آغاز پخت دکمه‌ی «شروع» را فشار دهید.

۶. بعد از پایان پخت، موسیر را روی ماهی بپاشید.

#### عملکرد گرم نگه‌داشتن

- بعد از پایان پخت، زودپز به صورت اتوماتیک وارد وضعیت گرم نگه‌داشتن می‌شود. در حالت گرم شدن، نشانگر مربوطه روشن است و با علامت «OH» روی صفحه‌ی نمایش ظاهر می‌شود.
- همچنین می‌توانید زمانی که دستگاه در حالت انتظار است با زدن دکمه‌ی «Keep Warm/Off» عملکرد گرم کردن غذا را انجام دهد.
- دمای گرم نگه‌داشتن بین ۸۰-۶۰ درجه‌ی سانتی‌گراد است.
- بهترین زمان برای «گرم نگه‌داشتن» کمتر از ۸ ساعت است.

#### روش تمیزکاری و نگهداری:

برای تضمین ایمنی استفاده از دستگاه، مراقبت یا نگهداری منظم لازم است.

##### راه حل

سریعاً زودپز را خاموش کنید و به مرکز خدمات پس از فروش فلر بفرستید.

گرد و غبار یا آلودگی‌های روی دوشاخه را با یک برس تمیز کنید.

##### هنگام بروز موارد زیر

- کشیدگی یا نرم شدن سیم برق و دوشاخه، تغییر شکل، رنگ رفتگی، آسیب دستگاه و غیره
- بخشی از سیم برق و دوشاخه به طور غیر عادی داغ می‌شود.
- گرمایش بیش از حد زودپز و تولید بوی سوختگی
- برق‌گرفتگی یا صدای نامعمول، هنگام اتصال به برق
- روی دوشاخه یا پریز، گرد و خاکی یا آشغال وجود دارد.



## احتیاطهای ایمنی

 ممنوعیت را نشان می‌دهد.	 ممنوعیت عمومی	 بازکردن قطعات ممنوع	 دوشاخه را جدا کنید
	 تماس ممنوع	 خیساندن ممنوع	
 وجود اجبار را نشان می‌دهد	 ممنوعیت تماس دستان بر طوب	 باید انجام شود	

### هشدار

تخلف از این هشدارها باعث مرگ افراد و آسیب‌دیدگی افراد می‌شود



### احتیاط

تخلف از این احتیاطها باعث آسیب‌دیدگی به افراد و دستگاه می‌شود



لطفاً از پریز ۲۲۰ ولتی-  
۵۰ هرتزی استفاده کنید.

- اگر از جریان برق ۲۲۰ ولت- ۵۰ هرتزی استفاده نکنید، ممکن است باعث آتش‌سوزی یا برق‌گرفتگی شود.

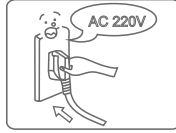

پریز باید به طور مستقل  
مورد استفاده قرار گیرد.

- لطفاً از پریز متصل به زمین (ارت شده) بیش از ۱۰ آمپری استفاده کنید.
- اتصال مشترک به یک پریز ممکن باعث آتش‌گرفتگی یا افزایش حرارت دستگاه شود.

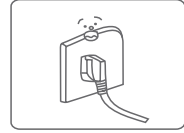

استفاده از درپوش‌های  
دیگر اکیداً ممنوع است

- استفاده از دیگر درپوش‌های غیرمعتبر هنگام گرم شدن (برق‌رسانی) ممنوع است.
- ممکن است باعث برق‌گرفتگی یا دیگر آسیب‌ها شود.

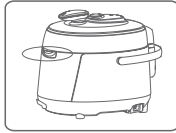

از سیم برق آسیب دیده  
استفاده نکنید.

تعویض سیم آسیب دیده باید توسط مرکز خدمات پس از فروش فلر صورت گیرد.

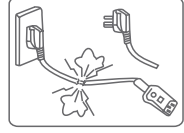

اشیاء خارجی زیر دستگاه  
قرار ندهید

- اشیاء خارجی مانند تکه‌های آهن، سوزن را درون شیارها قرار ندهید.
- باعث برق‌گرفتگی یا اتفاقات غیرعادی می‌شود.



دستگاه را در دسترس  
کودکان قرار ندهید.

- قراردادن دستگاه در معرض دسترس کودکان ممنوع است.
- این کار باعث سوختگی یا برق‌گرفتگی می‌شود.



دستگاه را تعمیر نکنید.

تغییر یا تعمیر دستگاه توسط افراد غیر متخصص ممنوع است.

- برای تعمیر یا تعویض، دستگاه را به مرکز خدمات پس از فروش فلر بفرستید.

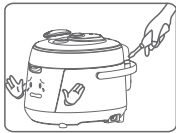

دستگاه را با آب نشویید  
و در آب فرو نبرید.

- این کار باعث برق‌گرفتگی یا قطع شدن برق محل می‌گردد.

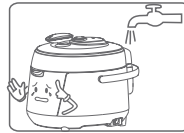

هشدارهایی هنگام  
برداشتن درپوش

- زمانی که دستگاه کار نمی‌کند، هیچ بخاری در قابلمه وجود ندارد و درپوشی شناور می‌افتد.
- زمانی که دستگاه کار می‌کند، بخار در قابلمه افزایش می‌یابد و درپوشی شناور بالا می‌آید.
- تا قطع جریان برق درپوش را باز نکنید.

بررسی منظم

- به‌طور منظم دریچه‌ی خروجی و پوشش محافظ ضد انسداد را بررسی کنید تا مانعی در آن وجود نداشته باشد.
- هیچ شیئی به دریچه‌ی خروجی وصل نکنید یا آن را با هیچ وسیله‌ی دیگر تعویض نکنید.



با دستان نمدار دوشاخه را به پریز وصل یا از آن جدا نکنید.  
• باعث برق گرفتگی می شود.

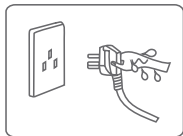

در هنگام جداکردن دوشاخه، خود دوشاخه را در دست بگیرید.

• هرگز سیم برق را نکشید زیرا باعث آسیب دیدن سیم و خطر برق گرفتگی می شود.

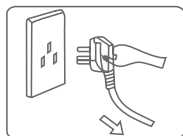

اگر از دستگاه استفاده نمی کنید، دوشاخه را از پریز جدا کنید.

این کار ممکن است باعث افتادگی، آتش گرفتگی یا بدعمل کردن سیم شود.

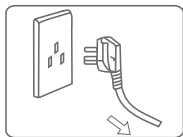

در هنگام استفاده هرگز دست خود را جلوی منفذ دریچه‌ی خروجی قرار ندهید.

• در زمان روشن بودن دستگاه برای جلوگیری از سوختگی دست یا صورت خود را مقابل دریچه‌ی خروجی بخار قرار ندهید.

• در هنگام استفاده هیچ پارچه‌ای روی منفذ دریچه قرار ندهید.

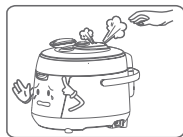

در هنگام استفاده هرگز درپوش زودپز را نگیرید.

• در زمان پخت، درپوش دمای بالاتری دارد. بنابراین هرگز آن را با دستانان نگیرید.  
• این کار باعث سوختگی می شود



مقدار مواد غذایی نباید بیشتر از گنجایش MAX باشد.

• حجم مواد غذایی نباید از گنجایش MAX بیشتر باشد در غیر این صورت ممکن است غذا نیم‌پز شده یا باعث نپختن غذا شود.



فقط از قابلمه‌ی درونی مخصوص این دستگاه استفاده کنید.

• هرگاه شیبی خارجی بین قابلمه و صفحه‌ی گرمایشی دستگاه وجود داشته باشد، قبل از استفاده آن را پاک کنید.  
• این کار باعث گرم شدن بیش از اندازه‌ی قابلمه و بدکارکردن دستگاه می شود.

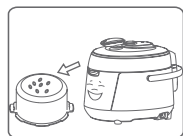

قابلمه‌ی دستگاه را روی دیگر وسایل گرم کننده قرار ندهید.

• برای جلوگیری از تغییر شکل ظاهری و خرابی قابلمه از این کار خودداری کنید.  
• از قابلمه مخصوص موجود استفاده کنید.

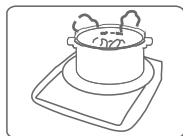

هرگز دستگاه را حرکت ندهید، لطفاً دستگیره‌ی زودپز را نگاه دارید.

• برای حرکت دادن دستگاه، برای جلوگیری از افتادن دستگاه از بلند کردن دستگیره خودداری کنید.



از دستگاه در جاهای زیر هرگز استفاده نکنید.

• جاهای ناپایدار  
• نزدیک آب یا آتش  
• مجاورت دیوارها و اثاثیه  
• در معرض نور مستقیم آفتاب یا پاشیدگی مواد نفتی



۱. پس از هر استفاده، دستگاه را تمیز نمایید
۲. پیش از تمیزکاری، دوشاخه را از پریز برق جدا نمایید و برای تمیزکاری یا نگهداری، اجازه دهید دستگاه کاملاً خنک شود
۳. درپوش و قابلمه را جدا نموده و آنها را با مواد شوینده، تمیز کنید. سپس آنها را با آب بشویید و با استفاده از پارچه‌ای نرم خشک نمایید.
۴. با استفاده از آب، درپوش را که شامل درزگیر، دریچه‌ی خروج بخار، صفحه‌ی ضد قفل، قسمت میانی دریچه و خود دریچه‌ی شناور است را شسته و با پارچه‌ای تمیز کنید. سپس آنها را به درستی در محل خود نصب نمایید.
۵. بدنه‌ی دستگاه را با استفاده از پارچه‌ای تمیز نمایید. دستگاه را درون آب فرو نبرده و آن را زیر آب قرار ندهید.

## نمودار جریان برق

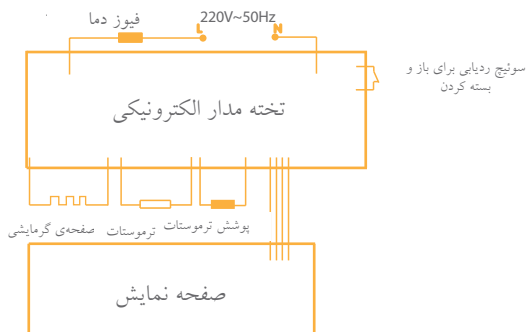

ایراد	علت بروز ایراد	راه حل
۱ ایراد در بسته شدن درپوش	واشر یا قابلمه به درستی در جای خود قرار نگرفته است. دستگیره‌ی باز کردن بر اثر حرارت جمع شده است.	واشر یا قابلمه به درستی در جای خود قرار دهید. دستگاه را به مرکز خدمات پس از فروش فلر ببرید.
۲ ایراد در باز شدن درپوش	سوپاپ شناور یا خروج بخار مسدود شده است. فشار بخار درون زودپز وجود دارد.	بعد از کاهش مقدار فشار، درب زودپز را باز کنید. ضربه‌ای کوچک به درب وارد کنید. از ابزاری کوچک و تیز مانند موچین برای باز کردن پوشش ضد انسداد استفاده کنید. اگر منافذ باز نشد، دستگاه را به مرکز خدمات پس از فروش فلر ببرید.
۳ نشت از درپوش	واشر درب فرسوده است. ایراد از واشر سوپاپ خروج بخار است. اشیاء خارجی به واشر خروج بخار یا شناور چسبیده است	واشر را تعویض کنید. برای تعویض واشر، دستگاه را به مرکز خدمات پس از فروش فلر ببرید. آن را تمیز کنید.
۴ در هنگام روشن بودن دستگاه، بخار از سوپاپ خارج می‌شود.	سوپاپ فرسوده است.	دستگاه را به مرکز خدمات پس از فروش فلر ببرید.
۵ در هنگام روشن بودن دستگاه، المنت گرمایشی کار نمی‌کند.	درب به درستی بسته نشده است المنت به درستی کار نمی‌کند.	دستگاه را به مرکز خدمات پس از فروش فلر ببرید. دستگاه را به مرکز خدمات پس از فروش فلر ببرید.
	ایراد در جریان برق	دستگاه را به مرکز خدمات پس از فروش فلر ببرید.
	دکمه‌ی بازکننده به درستی بسته نشده است.	درب زودپز را به درستی ببندید.
۶	پخت متوقف، صفحه نمایش C1 را نشان می‌دهد. دکمه‌ها کار نمی‌کنند.	دستگاه را به مرکز خدمات پس از فروش فلر ببرید
	پخت متوقف، صفحه نمایش C3 را نشان می‌دهد. دکمه‌ها کار نمی‌کنند.	دستگاه را به مرکز خدمات پس از فروش فلر ببرید
	پخت متوقف، صفحه نمایش C4 را نشان می‌دهد. دکمه‌ها کار نمی‌کنند.	درپوش سنسور باز است.

به کمک نشانه‌های روی صفحه نمایش می‌توانید ایراد را تشخیص دهید.

نشانگرهای روی صفحه  
نمایش چشمک نمی‌زند.

پخت متوقف،  
صفحه‌نمایش «Open»  
را نشان می‌دهد و  
تصویری نشان می‌دهد  
که درب زودپز باز است.  
دکمه‌ها کار نمی‌کند.

درب زودپز به‌درستی بسته  
نمی‌شود.

درب زودپز را به‌درستی  
درجای خود ببندید.



## خدمات پس از فروش رایگان از طریق پست در سراسر کشور



۱ با شماره تلفن ۰۲۱-۲۳۲۸ تماس گرفته و کالا را به مأمور پست تحویل دهید.

۲ کالای شما در مرکز ATD Service به طور رایگان تعمیر می‌شود.

۳ کالای تعمیر شده، از طریق پست در اسرع وقت در منزل شما خدمتتان تحویل می‌گردد.



☎ (۰۲۱) ۲۳۲۸  
[www.atd-group.com](http://www.atd-group.com)



**Before operating this unit, Please read the instruction manual carefully.  
This product is for household use only.**





### IMPORTANT SAFEGUARDS

1. Before using this product, please read this User's Manual carefully.
2. Do not place the unit on an unstable location. It is strictly prohibited to use it on a newspaper, foam or other object that may easily block the vent hole at the bottom.
3. Never use it in a place which is near water or fire. Do not use it in a place exposed to direct sunshine or oil splash. Put it in a place out of the reach by children.
4. Never place the product, power cord or plug in water or other liquid.
5. If a spare part such as wire and plug is damaged or the product fails, stop the operation instantly and send it to the service center for inspection and repair. Repair by the user is not allowed.
6. Never make unauthorized replacement of any spare part inside the pressure cooker, as this may cause electric shock, fire or injury.
7. Before use each time, be sure to check the anti-block shield, float valve and exhaust valve for obstruction, wipe the surface of the inner pot and the heating plate to confirm they are free of any foreign object; Check the exhaust valve for sealing location.
8. In use, never hang the power cord on a location which may easily trip over.
9. Avoid cooking such foods as liver and oat meal in the pot, as they may easily clog the anti-block shield.
10. Cooking dry foods, please soak period of time.
11. The maximum cooking amount shall not exceed the MAX level inside the inner pot.
12. In operation, never move this product and prohibit compulsory opening.
13. In operation, never have your hands or face move to the exhaust valve or float valve to avoid scald.
14. In operation, never touch the cover with hands to avoid scald.
15. After cooking, do not uncover the cooker until you confirm that there is no pressure inside.



16. When opening the cover after cooking, do not touch the inner pot and cover inside with hands directly to avoid scald.
17. Before cleaning this product, please unplug it or disconnect the power supply.
18. It is strictly prohibited to use this product for purposes other than those specified.
19. **CAUTION:** In order to avoid a hazard due to inadvertent resetting of the thermal cutout, this appliance must not be supplied through an external switching device, such as a timer, or connected to a circuit that is regularly switched on and off by the utility.
20. The adult should supervise the children in order to make sure the children can not play with the appliance.
21. This appliance is not intended for use by persons (including children) with reduced physical, sensory or mental capabilities, or lack of experience and knowledge, unless they have been given supervision or instruction. concerning use of the appliance by a person responsible for their safety.
22. This appliance is intended to be used in household and similar applications such as:
  - staff kitchen areas in shops, offices and other working environments;
  - farm houses;-by clients in hotels, motels and other residential type environments ; -bed and breakfast type environments.
23. If the supply cord is damaged, it must be replaced by a special cord or assembly available from the manufacture or its service agent.
24. The ducts in the pressure regulator allowing the escape of steam should be checked regularly to ensure that they are not blocked. They shall also give details of how to open the container safely and state that the container must not be opened until the pressure has decreased sufficiently.

## SPECIFICATIONS

Model	Power Supply	Power	Volume	Caliber of innerpot	Working pressure	Warm Temperature
PC 606 SD	220V~50Hz	1100W	5L	22cm	70kPa	60°C ~80°C
Accessories						
	Rice Spoon	Soup Spoon	Manual	Measuring Cup	Power Cord Components	

## PRODUCT DIAGRAM

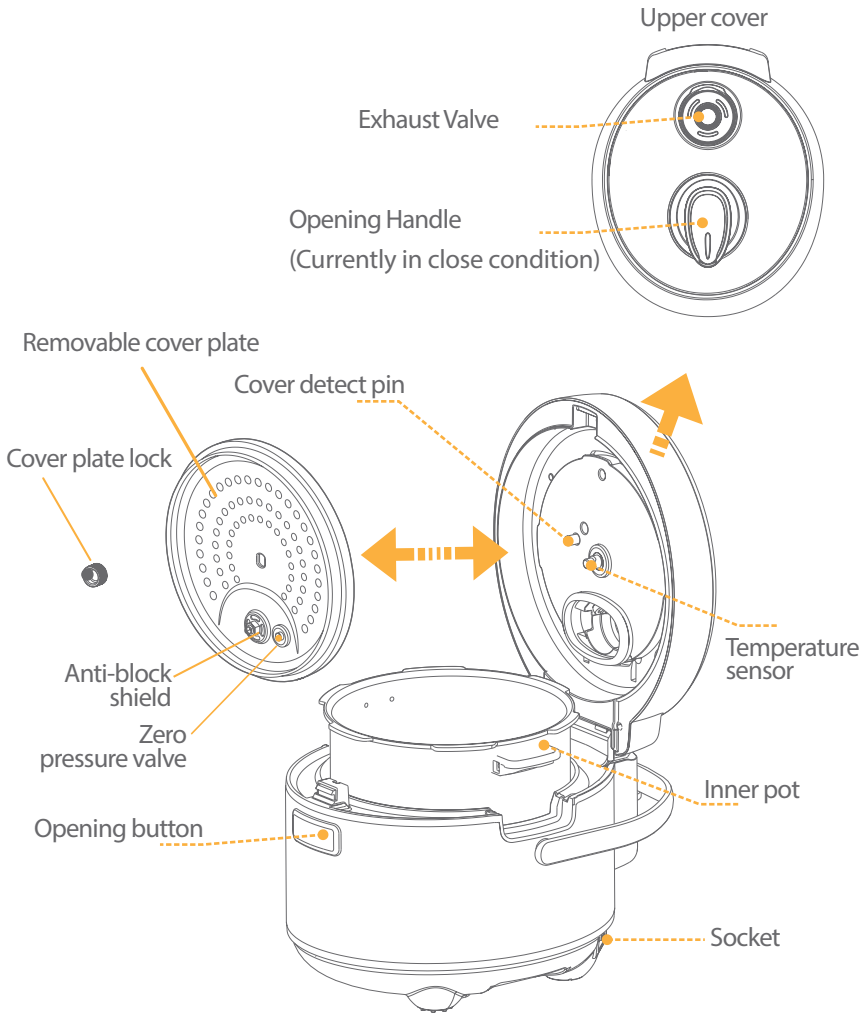

### Notes:

1. Remove and clean exhaust valve and zero pressure valve regularly to avoid blockage. (By using pliers clamp the plastic cover of cold air valve or zero pressure valve, turning counter-clockwise to open it)
2. If cold air valve is blocked and can't be removed, a small tweezers should be inserted into gap of the antiblockage system, then cold air can be easily removed.



## NOTICE PRIOR TO USE

Before first use ,please take out all accessories from the cooker body and read the User`s manual carefully, special care must be given to use directions and cautions to avoid any damage to property or human injury.

## OPERATION SECTION

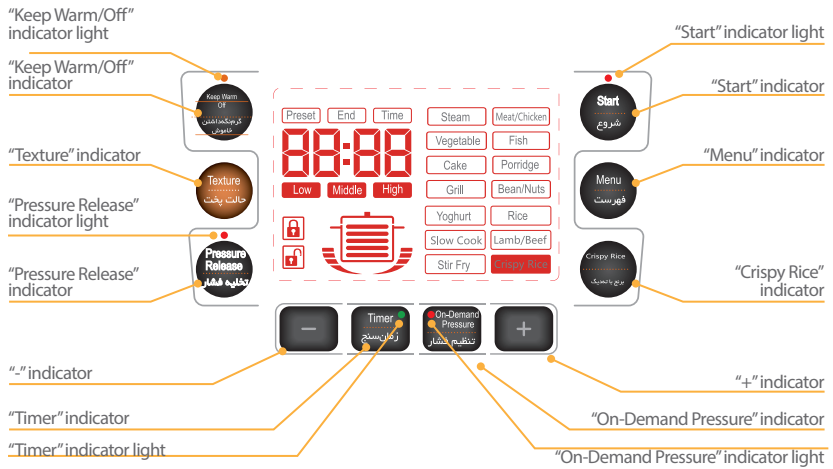

### On-Demand Pressure function

The function to select length of maintenance pressure time according to personal preference. Adjust time By pressing "+" "-" key.

### Timer function

Set the end of cooking time by pressing "+" "-" key.

## DISASSEMBLY AND INSTALLATION OF REMOVABLE COVER PLATE

### How to remove cover plate

1. Rotate cover plate lock counter clockwise, take off the lock until “▲” sign on lock align with “Open” sign on cover plate handle.
2. Take off cover plate by pulling cover plate handle.

### How to reattach cover plate

1. Install the cover plate handle on plate through cover plate hole.
2. Install cover plate lock on cooling plate by align “▲” sign on lock with “Open” sign on cover plate handle, clockwise rotate cover plate lock, it is installed properly when “▲” sign on lock align with “Close” sign on cover plate handle.

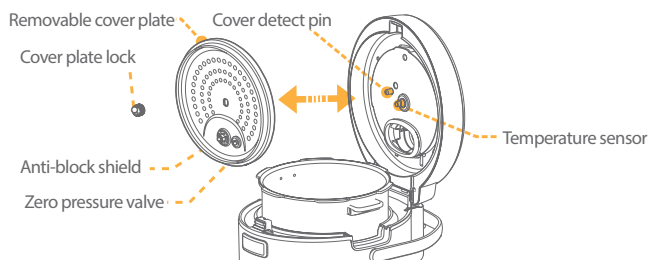

### Notes:

1. Please make sure removable cover plate is installed properly on upper cover.
2. Electric pressure cooker cannot be closed properly if removable cover plate is not installed (properly).
3. Install the gas valve before use.
4. After use, remove any foreign object from removable cover plate, keep it clean to avoid odor.

## COOKING PREPARATION

### 1. Open the cover correctly

Rotate the open handle to the open position, and then press the open button, the cover opens automatically.

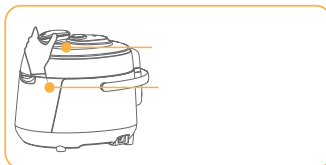

### 2. Check whether parts on the cover are mounted properly

Check whether the cool air valve and exhaust valve are clean, clean them if they are dirty. After checked, correctly install the cover plate back to its original position.

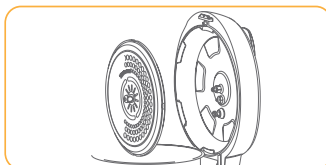

### 3. Remove the inner pot, then put food and water in the inner pot

Take out the inner pot, then put food and water in the inner pot. The amount of food and water shall not exceed the MAX level mark on the inner pot.

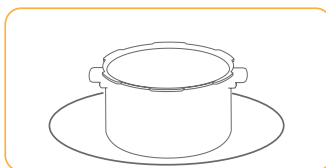

### 4. Put the inner pot in the electric pressure cooker

Place the inner pot in the electric pressure cooker: Make sure that the exterior of the inner pot and heating plate is dry no foreign object on heating plate and inside of pressure cooker.

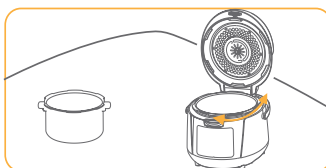

### 5. Close the cover completely

Close cover, rotate open handle to close position. Make sure rotate it to the proper position, otherwise the product can not work properly.

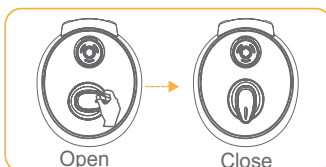

### 6. Switch on

Plug in, there will be a music alert if close cover properly, "Start" indicator flash, which means cooker is on standby.

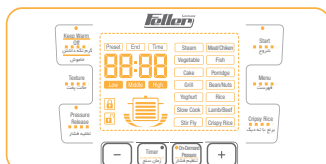

## Function Selection

### Electric control function parameters

Functions	Texture	Preset Timer (2:00-23:50)	Default Cooking time for Different Texture		
			Faint Scent	Standard	Strong Fragrance
Meat/Chicken	Available	Available	20 mins	25 mins(Default )	35 mins
Fish	Available	Available	5 mins	10 mins(Default)	15 mins
Porridge	Available	Available	15 mins	20 mins	30 mins(Default)
Bean/Nuts	Available	Available	25 mins	30 mins	40 mins(Default)
Rice	NO	Available	13~17 mins		
Lamb/Beef	NO	Available	45 mins		
Crispy Rice	Available	Available	40 mins	60 mins(Default)	90 mins
Steam	NO	Available	30 mins		
Vegetable	NO	Available	5 mins		
Cake	NO	NO	35 mins		
Grill	NO	NO	30mins		
Yoghourt	NO	NO	3 hours		
Slow Cook	NO	NO	6 hours		
Stir Fry	NO	NO	20 mins		
On-demand Pressure	NO	Available	30 mins		

## FUNCTION SELECTION

### General Functions

- Complete cooking preparation according to page 04, cooker standby, "Start" indicator flashes.
- Press "Start", if hearing music alert and "Start" light is on, that means electric pressure cooker is in operation; if hearing "beep" sound, that means cover has not been closed properly, the product can not work in this situation, please check and make sure cover closed properly.
- Cooking procedure complete, there will be a music alert, "Start" indicator is off, "keep warm" light is on, the product is in warm keeping situation automatically, then press "off" until a beep is heard, open the cover and enjoy the delicious food.



#### Notes:

1. When using this product for rice cooking, please refer to water level line. For example, add water to water level mark 5 when you want to cook 5 measuring cups rice, then you could get best result.
2. Water can be absorbed very quickly for large quantity of rice cooking, this may cause pressure indicator does not display and steam comes out from cold air valve, which is normal.

### For example (If you want to cook rice.)

1. Finish cooking preparation according page 04.

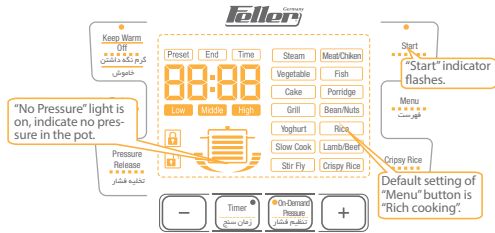

2. Press "Menu" button, choose "Rice" function; Press "Start" button, music alert for start is on, "Start" indicator is on, then cooking start. (With cooking time pass, there is pressure in the pot, "Pressure" light is on.)



Pressure" light"



No Pressure" light"

3. When cooking procedure complete, music alert is on, "Start" indicator is off, "Keep Warm" light is in; Press "Pressure Release" button, when "No Pressure" light is on, you can open the cover and enjoy delicious rice.

- Press “Menu” button, and the following function indicator will be on in circulation.

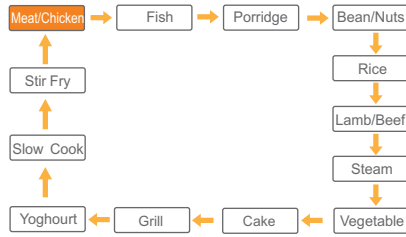

Or press “Crispy Rice” button to choose General Functions “Crispy Rice” function directly.

- Each function has different cooking and cooling time. Cooking and cooling time will be longer with more food. Following chart for operation time only for reference:

		Scale		
		2 Mark	6 Mark	10 Mark
Function	Rice	25 cooking and cooling	32 cooking and cooling	40 cooking and cooling
	Porridge	45	50	60
	Soup	40	50	55

**Notes:**

1. When there is pressure in pot, pressure indicator will be on, do not force open the cover.
2. After cooking is finish, press “Pressure Release” button if you want to open the cover quickly. Open cover until “No Pressure” indicator is on.
3. If you want to cancel operation during working, please press “Keep Warm/Off” button.



**COOKING EXAMPLES**

**Timer Function**

- Finish cooking preparation according to the required timer setting function.
- PC 606 SD can display four digit number, press “Timer”, screen display “2:00”, means 2 hours, press “+” or “-” to make time adjustment, one unit for Timer adjustment is 0.5 hour; Max 24 hours for Timer setting will go back to default “2:00” hours, If over 24 hours.
- After timer setting, music alert is on, “Start” light is on, pressure cooker execute “Timer” function. (Press “Keep Warm/ Off” functions to cancel)
- When timer arrives, music alert for completion is on, “Start” indicator is off, warm-keeping light is on, pressure cooker enters into warm-keeping status automatically.





### Tips:

1. Not suggest for long time Timer for steam or stew cooking.
2. When using this product to cook rice porridge, best ratio for rice and water is 1:7.
3. Please use measure cup in accessories to measure rice and water.
4. When cook sticky food, do not force to exhaust steam, to avoid losses of your property.

### For example Cooking for Porridge

Current time is 6pm, you want the meal to be ready by 7:30am tomorrow.

1. Finish cooking preparation according page 04.
2. Press "Menu", choose "Porridge" function.

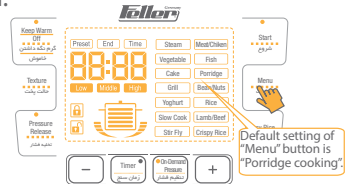

3. First by pressing Timer key, the screen displays 2:00 ,Hour portion flashes, and + or - keys used to adjust hour portion. "+" or "-" key is used to adjust hour portion. After setting hour portion, the "Timer" key is pressed again, minute portion flashes, and "+" or "-" key is used to adjust minute portion until your desired Timer time. The time displayed on the screen means working end time of pressure cooker.



4. Press "Start", music alert is on, "Start" indicator is on.

7:30am tomorrow morning, music alert is on, warm-keeping light is on, pressure cooker enters into warm-keeping status automatically, then you can enjoy delicious rice porridge!

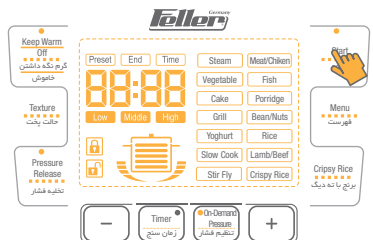

### On-Demand Pressure function

(This function shall be read selectively on the basis of actual model and configuration of products)

On-Demand Pressure have vary with cooking food ,you can choose the length of pressure holding time in your discretion.

- When cooking a food not on current level ,or a food cooked with current function level failing to meet your texture requirement, you can utilize the "On-Demand Pressure" function ,to achieve optimal cooking effect.
- Less time is consumed for a food easily to be cooked, more time is consumed for a food more difficult to be cooked.

1.Finish cooking preparation according to page 04.

2.By pressing "On-demand Pressure"key ,select a cooking time.

- In standby status, press "On-Demand Pressure" button, "30" displays on screen, means 30 minutes, this is default setting for "On-Demand Pressure", adjust time by press "+" or "-" button. (Press "-" button to adjust timer to 13 minutes as shown below)



3. If you need Timer cooking ,press "Timer" key to select Timer time.

First by pressing "Timer" key, the screen displays "2:00";Hour portion flashes, and "+" or "-" key is used to adjust hour portion. After setting hour portion, the "Timer" key is pressed again, minute portion flashes, and + or - key is used to adjust minute portion until your desired Timer time. The time displayed on the screen means working end time of pressure cooker.

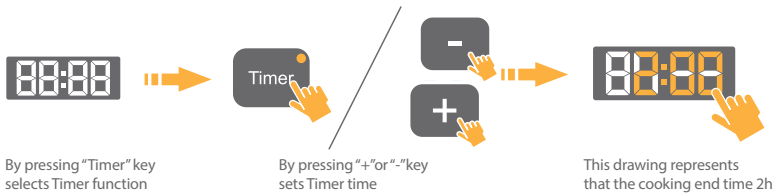

4. Press “Start” button.

Press “Start” after time setting, then music alert indicate operation start and “Start” indicator is on, the product start execute cooking procedure. (Press “Keep Warm/Off” to cancel)

5. After cooking, you can open the cover to enjoy the food.

Music alert is on when Pressure cooking procedure complete, “Start” indicator is off, “Keep Warm” light is on, Pressure Cooker gets in warm keeping status automatically; Wait until “No Pressure” light is on, then you can enjoy the delicious food!

### Simple Cake Recipe

1. Ingredients Such as: sugar 70g, Self raising flour 80g, 2 eggs, butter 30g, condensed milk 20g.

2. Mix sugar and eggs, stir it by using mixer unit it is bubbly and all the sugar melt.

3. Add Self raising flour, mix it well.

4. Add melt butter and condensed milk and mix it quickly.

5. Oil the bottom of inner pot, put mixture in the pot

6. Plug-in, choose “Cake” function, “Cake” indicator is on, other function indicators are off. Press Star t button, cooker star t cake cooking procedure.

7. After cooking finish, “Cake” indicator is off, “Keep warm” indicator is on and hearing the aler t tone, then you can open the cover and enjoy the delicious cake!



#### Tips:

1. Put some green tea powder, chocolate or nuts for different taste cake.

2. Mix the ingredients to filiform.

- Too much ingredients water will affect cooking result.
- Suggest spayed inner pot for cake making for better taste.

### Simple Yoghur t Recipe

Material Preparation:

Pure milk, milk powder, yoghur t(with active lactobacillus, sugar, juice, chocolate)

Operating Method:

1. Mix 1000ml pure milk(below 35degree.with 100ml yoghur t)

2. Pour mixed yoghur t material into the pressure cooker, close the cover completely.then select “Yoghur t” function.(Default cooking time is 6hours, without taste mode).

3. Press “Star t” button to star t working.
4. After cooking, you can open the cover to enjoy the food. (Add sugar, juice, chocolate etc.

### Simple Crispy Rice Recipe

1. Measure the rice por tion with a measuring cup and clean it
  - One measuring cup of rice is about 150g, a por tion served for one person;
  - It is recommended not to wash rice in the inner pot;
  - Correct methods of using the measuringcup: 

Maximum amount of rice for cooking is illustrated below:

The volume of the largest	cups 10
The water level	cups 10

- Put the cleaned rice into the interior pot ;
- Melt the butter that will be joined into the rice, and add an appropriate
- Melt the butter that will be joined into the rice, and add an appropriate mixing.
- Rice-water- butter-salt contrast table for making Crispy rice with the cooker.

.Rice amount (measuring cup)	3	4	5
.Water amount(Scale	3	4	5
.Butter amount(g)	60	80	100
.Salt amount(g)	6	8	10

### COOKING EXAMPLES

- The scale line inside the inner pot means the one fo cooking reference water level; Example: to cook 2 cups of rice, add water to the scale line “2”;
  - Water quantity can vary with rice category and hardness of rice, but never have water to exceed the maximum scale line inside the inner pot (Note: not Maxlevel).
3. Replace the wiped inner pot to the cooker body
    - Be sure to remove rice grains or water drops on the outside (especially on the bottom. of inner pot and inside of cooker).
    - After putting in, rotate the inner pot lightly from left to right to ensure

full contact between inner pot and heating plate.

**4.** Put the cover in place and switch on

- Put the plug into the socket firmly.
- Inspect the float valve for clog.
- After switch-on in standby, the warm indicator flashes, and the screen flashes“---”

**5.** Press the “Crispy rice” key

- At the moment, the “Crispy rice” function indicator illuminates, with other function indicators going out. Select “Crispy rice” function, then pressing “Texture” to select different setting, pressing “Start”.
- The electric pressure cooker begins cooking in 10s after music.

**6.** After cooking, you can open the cover to enjoy the food.

### **Simple Slow Cook Recipe**

Material preparation: Beef, onion, carrot, potato, rice, salt, olive oil, peanut oil.

Operating method:

- 1.** Wash then cut the beef, onion, carrot and potato etc into small pieces.
- 2.** Put the processed material into the inner pot, add salt, rice wine, olive oil and water to cook.
- 3.** Close the cover completely, select “Slow cook” pressing “+”“-” to select suitable cooking time from 2-10 hours, then press “Start” button to start working.
- 4.** After cooking, you can open the cover to enjoy the food.

### **Simple Fish Recipe**

Material preparation: one big fish head, chopper pepper 1 bottle, ginger 5 pieces, shallot 5g, salt 5g, moderate amount of sesame oil.

Operating method:

- 1.** Clean the fresh big fish head, cut it into half from the side, and then evenly extend salt onto the fish head, cure for 5 minutes.
- 2.** Take one round plate, put 2 pieces of ginger onto the bottom, put the prepared fish head onto it, and then evenly extend the remained ginger onto the fish head.
- 3.** Spray chopper pepper onto fish head to completely cover the fish head, and spray a proper amount of sesame oil onto it.
- 4.** Pour into small amount of water into the inner pot, put into the steaming basket, put the round plate onto the steam basket, and close the cover.
- 5.** Select “Fish”, then press “Start” button to start working.

6. After cooking, spray shallot onto the fish head.

### WARM-KEEPING FUNCTION

- After cooking, the electric pressure cooker goes into the warm state automatically; in the warm state, the warm indicator is bright, and “OH” is shown on the display screen;
- You can also in standby perform the warm function by pressing the “Keep Warm/Off” key;
- The warm-keeping temperature is 60-80C;
- Optimal warm-keeping time is less than 8 hours.

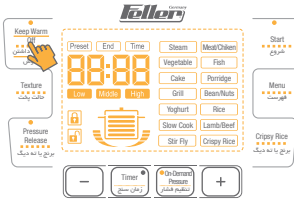

### CARE AND MAINTENANCE

Regular care or maintenance is essential in ensuring that this product is safe for use.

#### When the following circumstances take place

- Power cord and plug suffer from expansion, deformation, discoloration, damages, etc.
- A portion of the power cord and the plug are hotter than usual.
- Electric pressure cooker heats abnormally, emitting a burnt smell.
- When power-on, there is an unusual sound or shock.
- There is dust or dirt on the plug or socket.

#### Solutions

- Stop use immediately, and send it to a service center authorized by Feller
- Remove dust or dirt with a dry brush.

### SAFETY CAUTIONS

For safety, please observe the following caution signs displayed: Meanings of icons displayed:

Indicates "Prohibition"	General Prohibition	Disassembly Forbidden	Unplug
	Contact Forbidden	Drenching Forbidden	
Indicates "Compulsory" Content	Wet Hand Forbidden	Must Be Carried Out	

#### Warning:

violation of warnings may cause personal death and serious injuries



#### Caution:

violation of cautions may cause injuries to persons and properties.



## CAUTIONS

### Please use a 220V-50Hz socket

Fire or electric shock may occur if 220V AC-50Hz is not used.

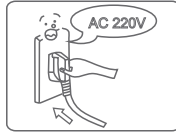

### A socket shall be used independently

Please use an individual socket with earthed wire of more than 10A rated current; Joint use of the same socket with other appliance may cause unusual heat and fire.

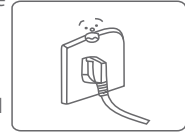

### Using other cover during heating is strictly prohibited

It is strictly prohibited to use non-brand cover during heating. May cause electric shock or other serious injury.

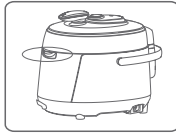

### Stop the use of a damaged power cord

The damaged power cord must be replaced with a special flexible cord or a special component bought from the manufacturer or service agency.

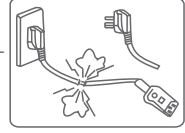

### Do not insert foreign object

Do not insert foreign objects such as metal scraps and needles into a gap. May cause electric shock or unusual action.



### Keep away from children

Place it away from children. This may cause burn or electric shock.

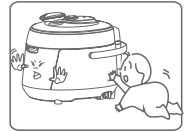

### No modification

It is prohibited to modify or repair the unit by a non-technician. As this may cause fire or electric shock. Please send it to a designated service agency for repair or replacement of spare parts.

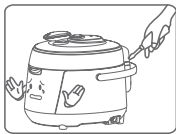

### Do not wash or immerse it in water

As this may cause electric shock and short circuit.



### Warning on cover lifting

When the electric pressure cooker does not work, there is no pressure inside the pot and the float valve falls down; When the unit works, pressure inside is on the rise, and so is the float valve. Do not open the cover forcibly until pressure is completely discharged; Otherwise scald or other injury may be caused.

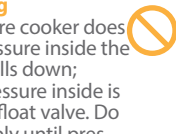

### Regular inspection

Carry out regular inspection of the exhaust valve and anti-block shield to make sure that they are unobstructed; Do not add any heavy object to the exhaust valve or replace it with other object.



**Do not insert and pull off the plug with wet hand**

May cause electric shock.

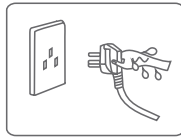

**When removing the plug, be sure to pinch the plug handle**

When pulling out the plug, be sure to pinch the plug handle; Never pull the power cord as this may cause damage to the power cord and result in electric shock or short circuit.

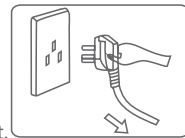

**When not in use, remove plug from socket**

May cause creepage, fire or malfunction.

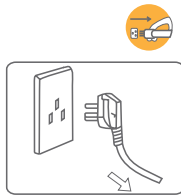

**During operation, never move your hand to the exhaust valve vent**

In cooking, never move your hand or face to the exhaust valve vent to avoid scald. In cooking, do not cover the exhaust valve vent with a rag.



**Never touch the cover during operation**

When the unit is operating, the cover has a higher temperature, so never touch it with your hand; This may cause scalding.



**Cooking amount shall not exceed MAX level**

Food to be cooked should not exceed the MAX level, and otherwise the food may be half-cooked or failure may happen.



**Use only the special inner pot**

When there is foreign object between the inner pot bottom and heating plate, first remove the foreign object before using. May cause overheat or abnormal operation.



**Do not place the inner pot on other appliance for heating**

To avoid deformation or failure of inner pot. Please use the supplied special inner pot.



**When moving the product, please hold the cooker handle**

To move the unit, never lift the cover handle directly to prevent the cover from falling down.



**Never use the product in following places**

Unstable place;  
Places near water or fire;  
Adjacent to walls and furniture;  
Places exposed to direct sunshine or oil splash.



## CLEANING

1. After each use, give timely cleaning of the product.
2. Before cleaning, unplug the unit and carry out cleaning and maintenance after the product cools down completely.
3. Take out the cover and inner pot, wash them with a detergent, rinse with fresh water and then wipe them dry with a soft cloth.
4. Using clear water, clean the cover, including the gasket, exhaust valve, anti-block shield, exhaust valve core and float valve, and wipe it clean with a rag. After cleaning install it on the cover correctly.
5. Clean the cooker body with a rag. Do not immerse the cooker in water or wash with splashing water.

## CIRCUIT DIAGRAM

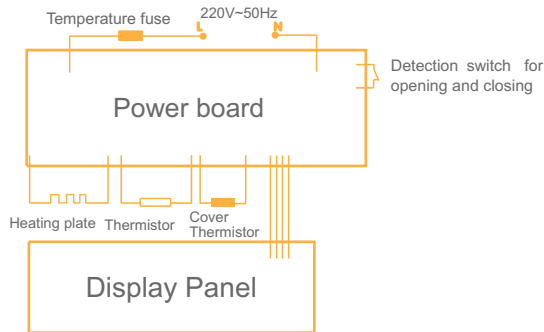

## TROUBLESHOOTING

The following unusual cases are not completely caused by mechanical failures. Please carry out a careful examination before sending the unit for repair.

Nr.	Problem	Possible Reason	Solution	
1	Difficult to close the cover	Gasket or inner pot not positioned well	Locate the gasket or inner pot well	
		Open handle jammed	Sent it to Service Center.	
2	Difficult to open the cover	Pressure exists inside the cooker	Open the cover after the pressure lowers down	
		Float valve or Cold air valve jammed	Tap the cover, use small tool like tweezers insert in the gap of Antiblock shield and press it, if that does not work, send it to Service center.	
3	Leakage from cover	Cover gasket worn	Replace the gasket	
		Cooling plate gasket	Send it to Service Center to replace coolingplate gasket	
		Foreign objects attached to cover gasket or cooling plate gasket	Clean the cover gasket or cooling plate gasket.	
		Cold air valve or float gasket worn	Sent it to Service Center to replace float gasket.	
		Foreign objects leavings attached to cold air valve or float gasket	Clean float gasket	
		Have not installed cold air valve components or zero pressure valve	Install cold air valve components	
4	Air continuously escape from valve in operation	Exhaust Valve worn	Send it to Service Center	
		Pressure control does not work	Send it to Service Center	
5	Heating plate does not work in operation	Cover has not been closed properly	Close cover again	
		Heating plate does not work	Send it to Service Center	
		Circuit problem	Send it to Service Center	
		Opening button has not been closed properly	Close the cover properly	
6	All LED indicators flash	Stop working, LCD displays C1, buttons do not work	Bottom sensor circus-open	
		Stop working, LCD displays C3, buttons do not work	Cover sensor circus-open	
		Stop working, LCD displays C4, buttons do not work	Cover sensor short-circuit	
7	LED does not flash	Stop working, LCD displays "Open" and a picture showing a cover opened product. Buttons do not work.	Cover does not close properly	Close the cover properly

Germany  
**Feller**



PC 606 SD

**Pressure  
Cooker**