

MIGEL



Vacuum
Cleaner

GVC 243

English ■

Dear customer!
Thanks for your worthwhile choice and confidence to Migel brand. We really hope that you enjoy operating this product.

Technical Data

Input Power: 2400W
Voltage: 220-240V
Frequency: 50Hz
Dust Bag Capacity: 6L

Important safety instructions

Read this manual thoroughly before first use, even if you are familiar with this type of product. The safety precautions enclosed herein reduce the risk of fire, electric shock and injury when correctly adhered to.

Keep the manual in a safe place for future reference, along with the completed warranty card, purchase receipt and carton. If applicable, pass these instructions on to the next owner of the appliance.

Always follow basic safety precautions and accident prevention measures when using an electrical appliance, including the following

Electrical safety and cord handling

- Before turning on, ensure that your electrical voltage and circuit frequency correspond to those indicated on the appliance.
- To reduce the risk of electrocution, never operate this product or handle the plug with wet hands, submerge it under water or spill liquids into the product.
- Do not insert any objects into the appliance.
- If the supply cord is damaged, it must be replaced by the manufacturer or its service agent or an appropriately qualified person in order to avoid a hazard.
- Check the appliance and cord regularly for visible damage. Do not use it if the cord or housing is damaged, if it has been dropped, damaged, left outdoors or dropped into water, or if it appears faulty in any way. Call the after sales support line if any part appears damaged.
- Do not kink, bend, squash, strain or damage the power cord.
- Do not pull or carry the vacuum cleaner by the cord. Do not use the cord as a handle, close a door on the cord or pull the cord around sharp edges or corners. Do not run the vacuum cleaner over the cord. Keep the cord away from heated surfaces.

- Turn off the vacuum cleaner controls before connecting or disconnecting it from the mains supply.
- **WARNING:** Always switch off and unplug the vacuum cleaner before connecting or disconnecting the vacuum hose and accessories and before emptying or cleaning the dust tank.
- Do not pull on the cord to disconnect the plug from the power supply. To unplug, grasp the plug, not the cord, and gently pull it out of the power point and then press the cord retraction button to retract the cord.

Usage conditions and restrictions

- This appliance is intended for household use only. It is neither suitable for commercial/industrial nor for outdoor use.
- Only use the vacuum cleaner on dry, indoor surfaces, as described in this manual and with the original accessories supplied by the manufacturer/distributor. Do not use it for any purpose other than described in this manual.
- Improper installation and use may result in the risk of fire, electric shock and/ or injury to persons. We assume no liability for any eventual damages caused by improper or faulty use.
- This appliance is not intended for use by persons (including children) with reduced physical, sensory or mental capabilities, or lack of experience and knowledge, unless they have been given supervision or instructions concerning use of the appliance by a person responsible for their safety.
- Supervise young children to ensure they do not play with the appliance. Close supervision is necessary when any appliance is used by or near children.
- Never leave the appliance unattended. Safe usage
- Keep hair, loose clothing, fingers and all parts of the body away from openings and moving parts.
- Keep the end of the hose, wands and other openings away from your face and body.
- Do not point the vacuum cleaner at people or animals when in use.
- Do not use the product without the filters in place.
- Take extra care when vacuuming on stairs.
- Do not use the vacuum cleaner to pick up: flammable or combustible fluids (such as fuel or solvent); burning substances (such ash, cigarettes or hot coals), or use it in the presence of explosive liquids or vapours; hard or sharp objects such as shards of glass, nails, coins; harmful or toxic materials (such as chlorine bleach, ammonia, drain cleaner); any liquids, or

vacuum in areas where liquids may be present.

- Keep the vacuum cleaner away from heat sources (radiator, oven etc.), direct sunlight, moisture and sharp edges.
- Keep all openings free of dust, lint, hair or anything that may reduce the airflow. Do not use the product with any openings blocked or restricted airflow.
- Put the vacuum cleaner away after every use to prevent anyone tripping over it.
- **IMPORTANT:** Washing the filters improves vacuum performance. Make sure all filters are completely dry before reattaching them.
- Only clean the housing with a soft, dry cloth. Do not use liquid or aerosol cleaners.
- Store the vacuum cleaner indoors in a cool, dry area, out of reach of young children.
- Never attempt to open the motor base of the vacuum cleaner yourself or to replace the power cord. If the vacuum cleaner is damaged, it must be repaired by the manufacturer or its service agent or an appropriately qualified person in order to avoid a hazard. In case of damage, call the after sales support line for advice.

WARNING!

- Never use this machine when the suction power becomes very weak. When this happens:
- Switch off the unit, unplug it and check whether the dust container is full.
- Then check if any part of the floor brush, tube or hose is blocked.

Do not use the vacuum cleaner until the blockage is removed and it operates normally again.

If you cannot solve the problem, contact the after sales support line.

- Always switch the vacuum cleaner off after use, and before plugging it in again, make sure to hold the vacuum cleaner firmly when using it.
- Always switch off and unplug the vacuum cleaner from the electrical outlet before assembling, opening or emptying the dust bag, or before connecting/ disconnecting the attachments.

Parts

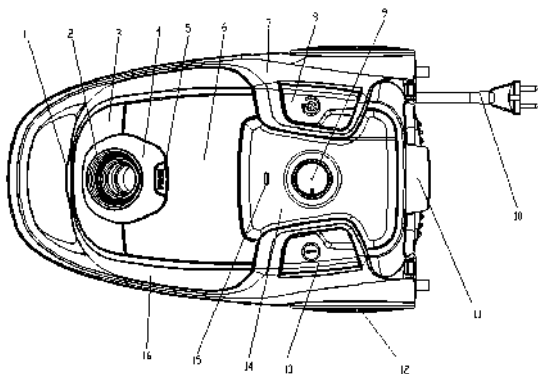

- | | |
|-------------------------------------|--------------------------|
| 1. Front Cover Locker | 9. Speed control knob |
| 2. Suction Base | 10. Power Cord and Plug |
| 3. Front cover Decorating Plate | 11. Air Outlet Cover |
| 4. Suction base cover | 12. Big Wheel |
| 5. Accessories Cover Release Button | 13. ON/OFF Switch Button |
| 6. Accessories Cover | 14. LED Display Panel |
| 7. Back Cover | 15. Dust Full indicator |
| 8. Cord Rewinding Button | 16. Front cover |

Operation Method

1. Connect the hose accessory: insert the hose end into the hose socket at the front cover and then hook it.(Fig 1)

Remove the hose accessory: touch the button of hose and then pull the hose accessory. (Fig 2) , Connect the metal tube to the curved end of the hose. (Fig 3)

2. Connect different nozzle tools to the tube for different cleaning purposes: floor brush (adjusted to the type of ground) for carpet or hard floor (Fig 4);crevice nozzle for sofa, wall surface, curtain ,corner of space between furniture and etc. (Fig 5);The round brush and crevice tool is stored in the accessory compartment , Press the release button of the accessory cover , the accessory cover is open automatically , then take the round brush and crevice tool out of the accessory compartment ; After using the round brush or crevice tool, place the round brush or crevice tool in the appointed place of compartment. (Fig 10). The vacuum cleaner is now ready for using .

3. Operating the vacuum cleaner: insert the plug and cord into the power

socket which conforms to that on the label for the power supply, and press the on/off switch pedal, the vacuum cleaner will start working. (Fig 6)

4. Adjust the power of the vacuum power: changing the power of the machine by the right and left rotation speed control knob to meet the different needs of use (Fig 7).

5. Move the machine: carry the handle at the back of vacuum (Fig 8).

6. Cord rewinding: Switch off the vacuum cleaner with on/off switch button and pull the plug from the main socket, press the cord rewinding button, the power cord will be drawn in (Fig 9).

7. Blow function: Firstly, Insert the crevice tool into the handle (Fig 13); Insert the hose adapter into the blow room of the room through opening the blow cover and the release button of hose adaptor snap the hooker of the base (Fig 11); Secondly, Rotary speed control knob to the maximum power of the vacuum cleaner, then all are ready for blowing function(Fig 14); After using blowing function, disassemble the method is the similar as the assembly method (Fig 11, Fig 12).



Fig 1



Fig 2



Fig 3



Fig 4



Fig 5



Fig 6



Fig 7



Fig 8



Fig 9



Fig 10



Fig 11



Fig 12



Fig 13



Fig 14

Maintenance

1. Change the dust bag: when the dust full indicator turns red or loss of suction is noticed, it is time to clear the dust bag or replace with a new bag. (Fig 15)

- Open the front cover by touching front cover button. (Fig 16)
- Take out the bag holder then remove the full dust bag. (Fig 17)

Installing the dust bag: insert the dust bag into the bag holder and then put it in the slot cabinet. (Fig 18)

Note: If the dust bag is not installed, the front cover can't be closed

2. Inlet filter: clean the filter with warm water and allow to dry fully before placing back into the unit. (Fig 19)

Replacing the inlet filter: clip down and remove the inlet cover, remove and replace with a suitable filter. (Fig 20)

3. Clean the outlet filter: open the outlet cover and take out the HEPA frame and filter. Wash it and install it after the filter has fully dried.(Fig 22/21)



Fig 15



Fig 16



Fig 17



Fig 18



Fig 19



Fig 20



Fig 21



Fig 22

Warning

The plug must be removed from the power socket before any maintenance or replacement.

If the power cord is damaged, it must be replaced by the manufacturer or its service agent or an appropriately qualified person in order to avoid a hazard.

Correct Disposal of this product



This marking indicates that this product should not be disposed with other household wastes throughout the EU. To prevent possible harm to the environment or human health from uncontrolled waste disposal, recycle it responsibly to promote the sustainable reuse of material resources. To return your used device, please use the return and collection systems or contact the retailer where the product was purchased. They can take this product for environmental safe recycling.

Note _____

Sanjeh

شرکت بازرگانی سنجه‌کیش

خدمات پس از فروش از طریق پست در سراسر کشور

با شماره تلفن: ۲۳۲۸-۲۱ تماس حاصل فرمایید.



واحد امور مشتریان توضیحات نحوه‌ی خدمات پستی را ارائه خواهند داد.



کالای خود را به مامور پست تحویل دهید.



کالای شما در خدمات پس از فروش مرکزی توسط تکنسین مجرب تعمیر خواهد شد.



کالای تعمیر شده، بازبینی و بسته‌بندی خواهد شد.



کالا در اسرع وقت توسط مامور پست درب منزل شما، تحویل داده خواهد شد.



مشخصات کالا

- نام کالا: جاروبرقی
- مدل: GVC 243
- شماره سریال ساخت:
- تاریخ خرید:
- مهر و امضای فروشگاه:

Sanjeh

شرکت بازرگانی
سنجه کیش

• سال خدمات پس از فروش

www.sanjehkish.com

www.2328.ir • info@2328.ir

تلفن: ۰۲۱۲۲۶۳۰۵۵۸-۹

تلفن: ۰۲۱۷۷۹۰۵۱۱۵



مراکز خدمات پس از فروش:

تلفن: ۰۲۱-۲۳۲۸

دورنگار: ۰۲۱-۲۲۹۰۴۵۲۸

• تهران: خیابان شریعتی، پایین تر از پل رومی، شماره ۱۷۸

• تهران: پایین تر از میدان هفت حوض، نرسیده به چهارراه تلفن خانه، پلاک ۴۲۹

مشری گرامی،

شرکت بازرگانی سنجه کیش (سهامی خاص) در راستای رفاه حال خریداران محترم و به پاس اعتمادی که به این مجموعه داشته‌اند، محصولات برقی خود را تحت پوشش ضمانت ۲۴ ماهه کاملاً رایگان، شامل: تعویض قطعات، همراه با ارائه کلیه خدمات مربوطه و همچنین تأمین قطعات به مدت ۱۰ سال از تاریخ خرید، فرار داده است.

خواهشمند است هنگام خرید کالا موارد زیر را به دقت مطالعه فرمایید:

۱. خواهشمند است هنگام تحویل کالا، اطمینان حاصل نمایید که کالا از لحاظ ظاهری کاملاً سالم است و کسری لوازم ندارد. هرگونه شکستگی و عیوب ظاهری و کسری قطعات پس از تحویل، شامل خدمات مندرج در ضمانت نامه نخواهد شد.

۲. لطفاً پیش از استفاده‌ی کالا، دفترچه‌ی راهنما را به دقت مطالعه نمایید. دستورالعمل‌های ذکرشده و هشدارهای موجود در دفترچه‌ی راهنما، کاربر را در رابطه با نوسانات برق، اتصالات نامناسب، عیب‌یابی و ... آگاه نموده و همچنین نحوه‌ی صحیح نصب دستگاه و قطعات را آموزش می‌دهد (مراکز فروشگاهی و خدماتی ما، آماده‌ی ارائه‌ی آموزش کاربری رایگان به تمامی مشتریان گرامی هستند). برای دریافت دفترچه‌ی راهنمای محصولات به وبگاه www.sanjehkish.com مراجعه نمایید.

۳. لطفاً توجه شود که ایرادات ناشی از عدم رعایت هشدارها و توصیه‌های ذکرشده در دفترچه‌ی راهنما مانند استفاده از آب یا درجه‌ی سختی بالا، نادیده گرفتن برچسب‌های هشداردهنده و هر نوع استفاده‌ی صنعتی و/یا غیرخانگی که موجب بروز ایرادات فنی در دستگاه گردد، شامل مزایای ضمانت‌نامه نمی‌گردد.

۴. در طول دوره‌ی ضمانت، هزینه‌ی تعمیرات و نصب قطعات یدکی رایگان بوده ولی قطعات مصرفی مانند انواع فیلترها، پاکت‌ها، لوازم جانبی و .. شامل ضمانت رایگان نخواهند بود.

Sanjeh

شرکت بازرگانی
سنجه کیش

• سال خدمات پس از فروش

www.sanjehkish.com

www.2328.ir • info@2328.ir



مراکز خدمات پس از فروش:

تلفن: ۰۲۱-۲۳۲۸

دورنگار: ۰۲۱-۲۳۹۰۴۵۲۸

تلفن: ۰۲۱۲۳۲۸۰۵۵۸-۹

• تهران خیابان شریعتی، پایین تر از بل رومی، شماره ۱۷۸

تلفن: ۰۲۱۷۷۹۴۴۰۵۴

• تهران، پایین تر از میدان هفت حوض، نرسیده به چهارراه تلفن خانه، پلاک ۴۲۹

سرویس و تعویض آن فقط می بایست توسط مراکز مجاز خدمات پس از فروش انجام گردد.

رفع ایراد و عیب یابی دستگاه

در صورت مشکل در کاکرد دستگاه قبل از تماس یا مراجعه به مراکز خدمات پس از فروش، به مواردی که در جدول زیر آورده شده است توجه فرمایید.

ایراد	علت های احتمالی	راه حل
دستگاه روشن نمی شود	-دوشاخه به درستی در پریز قرار نگرفته است. - آسیب دیدگی پریز - دکمه روشن/خاموش در حالت خاموش قرار دارد	- دوشاخه را به درستی در پریز جای دهید. - پریز را بررسی نمایید - دستگاه را روشن کنید
مکش دستگاه ضعیف شده است	- قسمتی از دستگاه مسدود شده است. - کیسه خاک پر شده است. - کیسه خاک به درستی در جای خود قرار نگرفته است - مسدود بودن یکی از فیلترها	- قسمت مسدود شده را باز کنید. - کیسه خاک را تمیز و یا تعویض نمایید. - کیسه را در جای خود قرار دهید. - فیلتر را تمیز کنید
سیم بصورت کامل جمع نمی شود	ممکن است سیم از مسیر چرخ سیم جمع کن خارج شده باشد	سیم را کمی به بیرون بکشید و مجدداً دکمه سیم جمع کن را فشار دهید تا جمع شود.
سیم به بیرون کشیده نمی شود	ممکن است در جمع شدن سیم اختلال جزئی ایجاد شده باشد	پدال سیم جمع کن را مجدداً فشار دهید و سیم را در مسیر جمع شدن هدایت کنید
ولوم تنظیم مکش کار نمی کند	دستگاه معیوب شده است	دستگاه می بایست توسط مراکز مجاز خدمات پس از فروش تعمیر گردد.
سیم خود به خود جمع می شود و باعث می شود دوشاخه از پریز خارج گردد	مکانیزم سیم جمع کن معیوب شده است	دستگاه می بایست توسط مراکز مجاز خدمات پس از فروش تعمیر گردد.

بازیافت

این محصول را نباید همانند زباله های عادی خانگی دور انداخت؛ چرا که حاوی موادیست که باعث آسیب به طبیعت می شود. پس لطفاً در زمان پایان عمر دستگاه، آن را به مراکز رسمی بازیافت پسماند تحویل دهید.



نکته هایی در مورد نگهداری و مراقبت از دستگاه و لوازم جانبی

- همیشه زمانی که نشانگر پر شدن کیسه قرمز می شود، جهت تعویض یا پاکسازی کیسه اقدام نمایید. (تصویر ۱۵)
 - جهت باز کردن درپوش جلویی دکمه ای که در قسمت زیر آن قرار دارد را فشار دهید. (تصویر ۱۶)
 - با توجه به تصاویر ۴ و ۵، کیسه را از دستگاه خارج نمایید. (تصویر ۱۷)
 - چگونگی نصب کیسه در دستگاه: ابتدا کیسه را در نگه دارنده کیسه قرار دهید سپس نگه دارنده را در محفظه مربوطه در دستگاه جای دهید.
- نکته:** در صورتی که کیسه به درستی در دستگاه قرار نگرفته باشد، درپوش جلویی بسته نخواهد شد.
- فیلتر ورودی را با آب گرم شستشو دهید و قبل از قرار دادن آن در دستگاه، از خشک بودن کامل آن مطمئن شوید. (تصویر ۱۹)
 - چگونگی قرار دادن فیلتر ورودی در دستگاه: مطابق تصویر ۲۰، درپوش فیلتر ورودی را باز نمایید و فیلتر نو یا فیلتر شستشو داده شده را در دستگاه قرار دهید.
 - شستشوی فیلتر خارجی: ابتدا درپوش فیلتر خروجی را باز کرده و فیلتر را از دستگاه جدا نمایید، سپس آن را شستشو دهید و پس از خشک شدن کامل، آن را در دستگاه قرار دهید. تصویر ۲۱ و ۲۲)



تصویر ۱۵



تصویر ۱۶



تصویر ۱۷



تصویر ۱۸



تصویر ۱۹



تصویر ۲۰



تصویر ۲۱



تصویر ۲۲

هشدار:

پس از پایان استفاده، قبل از قرار دادن دستگاه در جای مخصوص خود، دوشاخه دستگاه را حتماً از پریز برق جدا نمایید. در صورت آسیب دیدگی کابل، جهت جلوگیری از خطرهای جانبی، از هر گونه اقدام جهت تعمیر آن خودداری نمایید.

پس از پایان استفاده، همانند سوار کردن قطعات جهت استفاده از این عملکرد، آن‌ها را از دستگاه جدا نمایید. (تصویر ۱۱ و ۱۲)



تصویر ۱



تصویر ۲



تصویر ۳



تصویر ۴



تصویر ۵



تصویر ۶



تصویر ۷



تصویر ۸



تصویر ۹



تصویر ۱۰



تصویر ۱۱



تصویر ۱۲



تصویر ۱۳



تصویر ۱۴

۱. جفت درپوش جلویی دستگاه
۲. قسمت مکش (مقر شلنگ)
۳. صفحه تزئینی درپوش جلو
۴. پوشش روی مقر شلنگ
۵. دکمه رهاسازی درپوش محفظه لوازم جانبی
۶. درپوش لوازم جانبی
۷. پوشش پُشتی دستگاه
۸. دکمه (پدال) سیم جمع کن
۹. ولوم تنظیم مکش
۱۰. کابل و دوشاخه
۱۱. پوشش خروجی هوا
۱۲. چرخ
۱۳. دکمه (پدال) روشن/خاموش
۱۴. صفحه نمایش (LED)
۱۵. نشانگر پر شدن کیسه
۱۶. پوشش جلویی دستگاه

چگونگی سوار کردن قطعات و نحوه استفاده

۱. نحوه وصل نمودن شلنگ به دستگاه: ابتدا ته شلنگ را به مقر شلنگ (روی قاب جلویی) متصل نمایید، سپس آن را در مقر شلنگ چفت نمایید (تصویر ۱) - جدا نمودن شلنگ: ابتدا دکمه تعبیه شده در ته شلنگ را نگه داشته سپس شلنگ را از دستگاه جدا نمایید (تصویر ۲).
- در تصویر ۳ چگونگی وصل کردن لوله فلزی به لوله خم را می‌توانید مشاهده نمایید.
۲. سری های دیگر را نسبت به سطح مورد نظر جهت تمیزکاری به لوله وصل نمایید: سری مخصوص سطوح (قابل تنظیم نسبت به نوع سطوح) برای تمیزکاری فرش و سطوح کف. (تصویر ۴) سری درز گیر برای جارو کشی سطح دیوار، مبلمان، پرده، درز دیوار و درز مبلمان و دیگر موارد مشابه مورد استفاده قرار می‌گیرد. (تصویر ۵). بُرس گرد و سری درزگیر در محفظه لوازم جانبی قرار داده شده، دکمه رهاسازی درپوش محفظه لوازم جانبی را جهت باز کردن آن فشار دهید، سپس بُرس گرد و سری درزگیر را از محفظه خارج نمایید، پس از پایان استفاده، آن‌ها را دوباره در محفظه لوازم جانبی قرار دهید (تصویر ۱۰).
۳. نحوه استفاده از دستگاه: ابتدا دوشاخه دستگاه را به پریز برق وصل نمایید. (نکته: قبل از وصل نمودن دوشاخه به پریز برق از مطابقت ولتاژ دستگاه که بر روی برچسب مشخصات درج شده با منبع برق محل زندگی اطمینان حاصل نمایید)، سپس با فشار دادن دکمه روشن/خاموش، دستگاه را روشن نمایید.
۴. تنظیم قدرت مکش: شما می‌توانید با چرخاندن ولوم تنظیم مکش، آن را نسبت به نیاز خود جهت جارو کشی تنظیم نمایید. (تصویر ۷)
۵. جهت حمل و جابجایی دستگاه از دستگیره آن استفاده نمایید. (تصویر ۸)
۶. جمع کردن کابل دستگاه: ابتدا دستگاه را خاموش نمایید و دوشاخه برق را از پریز برق خارج نمایید، سپس جهت جمع شدن سیم در دستگاه، دکمه (پدال) سیم جمع کن را فشار دهید.
۷. عملکرد وُزش: ابتدا سری درزگیر را همانند تصویر ۱۳ به قسمت جلویی دستگیره وصل کنید، سپس قسمت ته شلنگ را به دهانه قسمت تولید وزش (تصویر ۱۱) متصل نمایید. در مرحله دوم ولوم تنظیم مکش را بر روی بالاترین درجه قرار دهید، در این هنگام دستگاه برای استفاده از عملکرد وزش آماده استفاده می‌باشد. (تصویر ۱۴).

۶۲. شستشوی فیلتر ها، کارایی دستگاه را بالا خواهد برد. اما توجه داشته باشید که فیلتر ها پیش از نصب مجدد کامل خشک شده باشند. (فیلتر هپا دستگاه قابل شستشو نمی باشد و در صورت خرابی باید تعویض گردد).

۶۳. هرگز از این دستگاه بدون کیسه و فیلتر خاک استفاده نکنید.

۶۴. برای تمیزکاری بدنه فقط از دستمال نرم دار استفاده نمایید. از هیچگونه مایع شستشو و حلال استفاده نکنید.

۶۵. دستگاه را در مکانی خشک و خنک و دور از دسترس اطفال نگه دارید.

۶۶. هیچوقت خودتان اقدام به باز کردن موتور و یا تعویض سیم برق نکنید. در صورت هرگونه آسیب دیدگی با خدمات پس از فروش تماس بگیرید.

هشدار

در صورت ضعیف شدن قدرت مکش هرگز از دستگاه استفاده نکنید.

هنگامی که قدرت مکش ضعیف شد:

- دستگاه را خاموش کرده، دوشاخه را از پریز برق خارج نمایید و مقدار پُر بودن کیسه را بررسی نمایید.

- سَری سطوح، لوله و شلنگ را بررسی نمایید و از عدم مسدود بودن آنها مطمئن شوید.

- در صورت پُر بودن کیسه آن را خالی و یا تعویض نمایید و در صورت مشاهده

- انسداد در سَری، لوله یا شلنگ، آن را خارج نمایید، و پس از برگشت قدرت مکش

- به حالت طبیعی می توانید از آن استفاده نمایید. در صورتی که مکش دستگاه همچنان

- ضعیف بود هرگز از دستگاه استفاده نکنید و برای رفع ایراد به مراکز مجاز خدمات

- پس از فروش مراجعه فرمایید.

- همیشه پس از پایان استفاده دستگاه را خاموش نمایید و قبل از وصل کردن

- دوشاخه به برق از قرار داشتن دستگاه در حالت خاموش اطمینان حاصل نمایید.

- همیشه قبل از بیرون آوردن و یا قرار دادن کیسه و همچنین وصل یا جدا نمودن

- قطعه های جانبی، دستگاه را خاموش و دوشاخه را از پریز برق خارج نمایید.

اجزای دستگاه

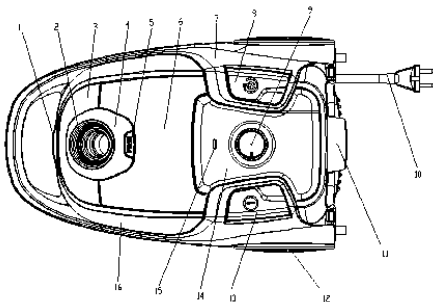

۳۹. برای پیشگیری از برق گرفتگی، هیچوقت با دست خیس از دستگاه استفاده نکنید.
۴۰. هیچ چیزی را وارد دستگاه نکنید.
۴۱. بطور دوره ای دستگاه و سیم برق را بررسی نمایید که آسیبی ایجاد نشده باشد. در صورتی که آسیبی در سیم برق و یا بدنه مشاهده کردید؛ همچنین اگر دستگاه به زمین و یا درون آب افتاد، پیش از استفاده با مرکز خدمات پس از فروش تماس بگیرید.
۴۲. از بیجانیدن، له کردن و تا کردن سیم و یا هرگونه آسیب به آن خودداری نمایید.
۴۳. دستگاه را هیچوقت از سیم نکشید. از سیم به عنوان دستگیره استفاده نکنید؛ آن را لای درب قرار ندهید؛ سیم را بر لبه های تیز نکشید. سیم را از سطوح داغ دور نگه دارید.
۴۴. از این دستگاه فقط در سطوح خشک و داخل خانه استفاده کنید.
۴۵. دستگاه را بدون نظارت رها نکنید.
۴۶. موهایتان، البسه گشاد، انگشت و قسمت های مختلف بدنانتان را از دهانه دستگاه دور نگه دارید.
۴۷. سری شلنگ، لوله و هر کدام از دهانه ها را از بدنانتان دور نگه دارید.
۴۸. هنگام استفاده از دستگاه، سر آن را سمت افراد دیگر و یا حیوانات نگیرید.
۴۹. بدون نصب فیلتر از دستگاه استفاده نکنید.
۵۰. هنگام جارو کردن راه پله بیشتر مراقب باشید.
۵۱. از دستگاه برای بلند کردن اشیاء استفاده نکنید.
۵۲. از کشیدن مایعات قابل اشتعال (مثل بنزین و حلال ها)، اشیای قابل احتراق و یا داغ (مثل ذغال و یا کبریت) خودداری نمایید.
۵۳. همچنین از استفاده از دستگاه در سطوحی که مایعات قابل احتراق و یا اشیای تیز و برنده مثل شیشه شکسته، مایعات مضر مثل آمونیاک ریخته و در مجموع هر سطحی که در آن مایعات وجود دارد بپرهیزید.
۵۴. موها، پرز و هر چیز دیگری که دهانه دستگاه را برای گذر هوا تنگ کرده را بر طرف نمایید. با دهانه پرز گرفته و مسدود از دستگاه استفاده نکنید.
۵۵. از کشیدن جارو بر روی لباس های کوچک (از قبیل جوراب، بند کفش و غیره) اجتناب کنید. به دلیل مکش به داخل جارو، امکان آسیب دیدگی به آن وجود دارد.
۵۶. از استفاده جارو برقی روی آب و دیگر مایعات به خصوص رطوبت ناشی از مواد تمیز کننده فرش که امکان مکش توسط دستگاه وجود دارد و سبب اتصالی برق خواهد شد، خودداری نمایید.
۵۷. از استفاده جارو برقی برای پاک کردن غبار جوهر (در پرینتر های لیزری، دستگاه کپی و غیره) اجتناب کنید.
۵۸. از جارو کردن اشیاء تیز مثل خرده شیشه، ناخن و غیره توسط دستگاه به دلیل اینکه باعث پارگی کیسه خاکروبه و یا قطعات دیگر و همچنین خرابی دستگاه می شود، خودداری نمایید.
۵۹. از جارو کردن گچ، سیمان، غبار ناشی از مته کاری، لوازم آرایش و غیره توسط دستگاه که باعث پر شدن و مسدود شدن فیلتر و نهایتاً آسیب به دستگاه خواهد شد، اجتناب کنید.
۶۰. در صورتی نیاز به استفاده از سیم رابط، استاندارد های مورد نیاز دستگاه را رعایت نمایید.
۶۱. پس از استفاده، دستگاه را کنار بگذارید تا پای کسی به آن گیر نکند.

۱۶. اگر دستگاه بدون استفاده است و همچنین قبل از سرهم کردن و جداکردن قطعات، تمیزکاری و تعویض کردن قطعات، دستگاه را خاموش کنید و از پریز برق جدا کنید.
۱۷. از جارو برقی فقط برای تمیز کردن سطوح سفت (سرامیک، پارکت و غیره)، پرده، قالیچه و موکت استفاده نمایید.
۱۸. در صورت جابجایی محل زندگی، ولتاژ را بررسی نمایید و از تطابق آن با دستگاه اطمینان حاصل نمایید.
۱۹. بعد از هر بار استفاده دستگاه را خاموش نمایید، دوشاخه را از پریز برق جدا و توسط سیم جمع کن در محفظه خود قرار دهید.
۲۰. برای جداکردن دوشاخه، خود دوشاخه را در دست گرفته و بکشید. برای جداکردن دوشاخه سیم را نکشید یا سیم را نییچانید.
۲۱. لطفاً از اجزای دستگاه به گونه ای غیر از طراحی کارخانه استفاده نکنید، در غیر اینصورت برای کاربر خطرناک است.
۲۲. از دستگاه فقط برای مصارفی که در دفترچه در نظر گرفته شده است، استفاده کنید.
۲۳. از لوازم جانبی که توسط شرکت میگل پیشنهاد نشده، استفاده نکنید.
۲۴. در مکان های روباز و فضاهایی که اکسیژن در آن جریان ندارد یا در کنار دود و گازهای انفجارزا و یا اشتعال زا از دستگاه استفاده نکنید.
۲۵. هرگونه سرویس دستگاه باید در مرکز خدمات پس از فروش میگل صورت گیرد.
۲۶. قبل از استفاده مطمئن شوید که تمام اجزاء به درستی روی دستگاه نصب شده اند.
۲۷. زمانی که دستگاه در حال کارکردن است، جهت جلوگیری از حادثه دستگاه را رها نکنید و اجازه ندهید کودکان با دستگاه نزدیک شوند.
۲۸. جهت جلوگیری از خطرات آتش سوزی، دوشاخه را بصورت کامل درون پریز جای دهید.
۲۹. از نگه داشتن یا لمس کردن دوشاخه دستگاه با دست های خیس خودداری کنید، زیرا این کار ممکن است منجر به برق گرفتگی شود.
۳۰. هنگامی که دستگاه متصل به برق است آن را بدون نظارت رها نکنید. توجه داشته باشید که استفاده نا صحیح از دستگاه منجر به آسیب دیدگی خواهد شد.
۳۱. استفاده از قطعات جانبی که متعلق به دستگاه نیست خودداری نمایید.
۳۲. این دستگاه تنها برای استفاده معمول خانگی طراحی و ساخته شده است. از دستگاه به صورت صنعتی و تجاری استفاده نکنید.
۳۳. این دستگاه دارای سیستمی ایمنی در برابر افزایش دمای دستگاه است. اگر دما بیش از اندازه افزایش یابد، عملکرد دستگاه به صورت اتوماتیک متوقف می شود و با خنک شدن موتور مجدداً به کار می افتد. (بعد از حدوداً ۳۰ دقیقه)
۳۴. هنگام استفاده از دستگاه دمای هوای خروجی از موتور دستگاه مقداری گرم می شود، این مورد کاملاً طبیعی است.
۳۵. برای جلوگیری از خطر برق گرفتگی، آتش سوزی یا آسیب فردی، دستگاه و سیم و دوشاخه ی برق را در آب یا هر مایع دیگر فرو نبرید.
۳۶. دستگاه را از سطوح داغ (مثل شوفاژ و شومینه) و همچنین نور مستقیم آفتاب و نیز لبه های تیز و برنده دور نگه دارید.
۳۷. قبل از جدا کردن دوشاخه از برق، ابتدا دستگاه را خاموش نمایید.
۳۸. همیشه از یک پریز برق سالم و مطمئن قابل استفاده برای کار دستگاه استفاده کنید.

مشتری گرامی ضمن تشکر از حسن سلیقه و اعتماد شما به برند میگل امیدواریم
از کار با این دستگاه لذت ببرید.

اطلاعات فنی

توان ورودی: ۲۴۰۰ وات
ولتاژ: ۲۴۰-۲۲۰ ولت
فرکانس: ۵۰ هرتز
گنجایش کیسه: ۶ لیتر

دستورالعمل‌های ایمنی

۱. حتی اگر از قبل شناختی از این خانواده کالایی دارید، این کتابچه راهنما را پیش از اولین استفاده بطور کامل مطالعه نمایید. هشدارهای ایمنی که در این کتابچه آمده است خطر برق گرفتگی، آتش سوزی و هرگونه جراحت را خواهد کاست.
۲. برای مراجعات بعدی، این دفترچه را در جای امن حفظ نمایید؛ همچنین کارت ضمانت، رسید خرید و جعبه محصول را نیز نگه دارید. در صورت انتقال این کالا به شخص دیگر، کتاب راهنما را نیز به آن شخص تحویل دهید.
۳. همیشه طبق هشدارها و اقدامات پیشگیرانه مطرح شده در این کتاب عمل نمایید تا از هر نوع حادثه پیشگیری نمایید.
۴. قبل از استفاده برای اولین بار، مطمئن شوید که کیسه خاکروبه به درستی در جای خود نصب شده است.
۵. قبل از وصل کردن دوشاخه دستگاه به پریز برق، مطمئن شوید که ولتاژ اشاره شده در لیبل زیر دستگاه با ولتاژ محل زندگی شما یکسان باشد.
۶. از جارو کردن آب و مواد اشتعال زا خودداری کنید.
۷. از جارو کردن مواد سوختنی و خاکستر آتش خودداری کنید.
۸. موتور دستگاه را بدون نصب فیلتر محافظ به کار نیندازید.
۹. اگر کیسه خاکروبه آسیب دیده است فوراً آن را تعویض کنید.
۱۰. دستگاه را در نزدیکی مکانهای خیلی گرم به کار نیندازید و نگهداری نکنید.
۱۱. استفاده از این دستگاه توسط کودکان خطرناک است.
۱۲. اگر هنگام استفاده صدا، بو، دود یا هر نقص و شکستگی غیرعادی در دستگاه پدیدار شد، شما باید دستگاه را خاموش و دوشاخه را از پریز برق جدا کنید. سپس برای تعمیر دستگاه را به مرکز خدمات پس از فروش ببرید. سعی نکنید خودتان دستگاه را تعمیر کنید.
۱۳. اگر سیم برق و دوشاخه دستگاه آسیب دیده است، باید توسط مرکز خدمات پس از فروش و یا نمایندگی مجاز تعمیر و یا تعویض گردد تا از بروز خطر جلوگیری شود. سعی نکنید خودتان سیم برق را تعمیر کنید.
۱۴. این وسیله برای استفاده توسط افراد (از جمله کودکان) با ناتوانی فیزیکی، حسی یا عقلی، یا افراد بی تجربه و ناآگاه نیست مگر اینکه با حضور سرپرست مسئول در قبال ایمنی آنها و با نظارت یا دادن دستورالعمل استفاده از وسیله باشد.
۱۵. کودکان باید سرپرستی و نظارت شوند تا اطمینان حاصل شود که با وسایل بازی نمیکنند.

MIGEL



جارو برقی

GVC 243

English

فارسی