

MIGEL



مایکروویو

GMW 281

English

فارسی

GMW 281

مشتری گرامی ضمن تشکر از حسن سلیقه و اعتماد شما به برند میگل امیدواریم از کار با این دستگاه لذت ببرید

قبل از استفاده از دستگاه ماکروویو این دفترچه راهنما را با دقت بخوانید و با دقت از آن نگهداری کنید.

اگر شما دستورات این دفترچه را رعایت کنید، دستگاه شما برای سالیان طولانی به بهترین نحو در خدمت شما خواهد بود.

نکات احتیاط آمیز برای جلوگیری از قرارگیری در معرض انرژی بیش از حد امواج مایکروویو

الف) سعی نکنید دستگاه را با در باز به کار بیاورید زیرا این کار شما را در معرض خطرات آسیب دیدگی در برابر امواج مایکروویو قرار میدهد. به هیچ وجه سعی نکنید قفل‌های ایمنی را بشکنید یا آنها را دستکاری کنید.

ب) هیچ شیئی بین صفحه رویی دستگاه و در قرار ندهید و نگذارید گرد و خاک و باقی مانده مواد شوینده روی سطوح درزها قرار بگیرد.

ب) هشدار: اگر در یا درزهای در آسیب دیده است هرگز نباید مورد استفاده قرار بگیرد و تا زمانی که توسط افراد متخصص تعمیر نشده است نباید از آن استفاده نمود.

نکته مهم: اگر دستگاه از لحاظ تمیزی در وضعیت مناسبی قرار نداشته باشد، سطح داخلی آن خراب میشود و باعث کوتاه شدن عمر دستگاه شده و آن را در وضعیت خطرناکی از لحاظ ایمنی قرار میدهد.

مشخصات دستگاه

مدل	GMW 281
ولتاژ- فرکانس:	۲۳۰ ولت- ۵۰ هرتز
توان ورودی(مایکروویو):	۱۴۵۰ وات
توان خروجی(مایکروویو):	۹۰۰ وات
توان ورودی(گریل):	۱۱۵۰ وات
گنجایش آون	۲۸ لیتر
قطر سینی چرخان	۳۱۵ میلی متر
ابعاد خارجی (طول×عرض×ارتفاع):	۵۱۳×۴۲۸×۳۰۷ میلی متر
وزن خالص:	حدود ۱۵.۲ کیلوگرم

هشدار! برای کاهش خطر برق گرفتگی، آتش سوزی و صدمه به افراد یا خروج احتمالی امواج مایکروویو هنگام استفاده، نکات احتیاط آمیز ایمنی زیر را رعایت کنید از جمله موارد زیر:

۱. هشدار: مایعات و دیگر مواد غذایی نباید به صورت قوطیهای بسته گرم شوند زیرا امکان ترکیدن آنها وجود دارد.

۲. هشدار: انجام هرگونه سرویس یا تعمیر که با برداشتن پوشش محافظ در برابر امواج مایکروویو صورت بگیرد به غیر از افراد متخصص، خطرناک است.

۳. این دستگاه اگر قرار است توسط افراد بالای هشت سال با ناتوانی فیزیکی، حسی یا ذهنی یا افراد فاقد تجربه و دانش مورد استفاده قرار بگیرد حتماً افراد مسئول باید آنها را تحت نظارت و آموزش قرار دهند و روش استفاده ایمن و آگاهی از خطرات محتمل به آنها یادآوری شود. کودکان نباید با دستگاه بازی کنند. تمیزکاری و جمع آوری دستگاه نباید توسط کودکان زیر ۸ سال صورت بگیرد

۴. دستگاه و سیم برق آن را دور از دسترس کودکان زیر ۸ سال قرار دهید.

۵. فقط از ظروف آشپزخانه مناسب برای استفاده دستگاه مایکروویو استفاده کنید.

۶. دستگاه باید به طور منظم تمیز شود و تمام باقی مانده های مواد غذایی از آن زدوده شود.

۷. قسمت " نکات احتیاط آمیز برای جلوگیری از قرارگیری در معرض انرژی بیش از حد امواج مایکروویو" را بخوانید و رعایت کنید.

۸. هنگام داغ کردن قوطی های پلاستیکی و کاغذی، با چشم مراقب باشید تا قوطی ها آتش نگیرند.

۹. اگر دودی از دستگاه مشاهده کردین، آن را خاموش کنید، دوشاخه را از پریز جدا کنید و در دستگاه را بسته نگه دارید تا شعله‌ی آن خاموش شوند.

۱۰. بیش از اندازه غذا را نپزید.

۱۱. از دستگاه به عنوان محفظه نگهداری مواد غذایی استفاده نکنید. موادی مانند نان، شیرینی و غیره دستگاه آون قرار ندهید.

۱۲. قبل از قرار دادن جعبه ها و کیسه‌های پلاستیکی و کاغذی درون دستگاه، سیم های گره خورده و دستگیره‌های فلزی را از دور آنها جدا کنید.

۱۳. این دستگاه را فقط طبق روش نصب ارائه شده در این دفترچه نصب و در محل مستقر کنید.

۱۴. تخم مرغهای پوست دار و پخته شده نباید درون دستگاه گرم شوند زیرا امکان

ترکیدن آنها وجود دارد.

۱۵. این دستگاه برای استفاده‌های خانگی و موارد مشابه زیر در نظر گرفته شده است:

- محیطهای آشپزخانه‌ای کارمندان فروشگاهها، دفاتر و دیگر محیطهای کاری
- مشتریان هتل‌ها، مسافرخانه‌ها و دیگر محیطهای اقامتی
- خانه‌های ویلاقی
- محیطهای ارائه دهنده خدمات اقامت و صبحانه

۱۶. اگر سیم برق آسیب دیده است، باید توسط تولید کننده، نماینده آن و دیگر مراکز مشابه تعویض گردد تا از بروز خطر جلوگیری شود.

۱۷. این دستگاه را در محیط روباز مورد استفاده قرار ندهید.

۸۱. دستگاه را نزدیک آب، در زیر زمین مرطوب یا نزدیک استخر مورد استفاده قرار ندهید.

۱۹. دمای سطوح قابل دسترس دستگاه هنگام کارکردن ممکن است خیلی بالا برود. سطوح دستگاه هنگامی که دستگاه روشن است در معرض داغ شدن قرار دارد. سیم را از سطوح داغ دور نگه دارید و روی دریچه‌های آن را نپوشانید.

۲۰. اجازه ندهید سیم دور میز یا پیشخوان آشپزخانه آویزان باشد.

۲۱. کوتاهی در تمیزنگهداشتن دستگاه می‌تواند منجر به خراب شدن سطوح دستگاه شود که میتواند منجر به کوتاه شدن عمر دستگاه و قرار گرفتن دستگاه در وضعیتی خطرناک گردد.

۲۲. محتویات بطریهای خوراکی یا شیشه‌ی شیر کودک باید قبل از استفاده کاملاً هم زده شده و تکان داده شود و دمای آن بررسی شود تا از بروز سوختگی در دهان فرد جلوگیری گردد.

۲۳. گرم کردن نوشیدنیها در مایکروویو میتواند منجر به فوران ناشی از جوش آمدن آنها گردد. بنابراین هنگام حمل آن باید کاملاً مراقب بود.

۲۴. این دستگاه برای استفاده افرادی که دارای ناتوانی جسمی، حسی و ذهنی هستند (از جمله کودکان) یا افراد بی تجربه و ناآگاه در نظر گرفته نشده است مگر توسط افرادی که مسئولیت ایمنی آنها را بر عهده دارند مورد نظارت و آموزش قرار بگیرند.

۲۵. باید مراقب کودکان بود و مطمئن شد که آنها با دستگاه بازی نمی‌کنند.

۲۶. این دستگاه نباید با سیستم کنترل از راه دور یا تایمر خارجی به کار انداخته شود.

۲۷. قسمتهای قابل دسترس دستگاه هنگام روشن بودن داغ می‌شود. کودکان باید دور از این محیط باشند.

۲۸. برای تمیزکاری دستگاه نباید از بخار شوی استفاده کرد.

۲۹. هنگام روشن بودن دستگاه داغ است. باید مراقب کودکان بود تا به المنتهای گرمایشی دستگاه دست نزنند.

۳۰. فقط از دستگاههای دماسنج توصیه شده برای سنجش دمای میکروویو استفاده کنید.

۳۱. سطح پشتی میکروویو باید جلوی دیوار باشد.

۳۲. آون میکروویو برای داغ کردن غذا و نوشیدنی در نظر گرفته شده است. خشک کردن غذا، لباس، گرم کردن بالشکهای گرم کننده، دمپایی، اسفنجها و دستمالهای نرم و دیگر موارد مشابه ممکن است خطر صدمه، شعله ور شدن و آتش سوزی در پی داشته باشد.

این دستورات را با دقت بخوانید و برای مراجعات آینده نزد خود نگهدارید.

نکاتی برای کاهش خطر صدمه به مصرف کننده

خطر!

خطر برق گرفتگی

لمس کردن بعضی از قسمت‌های داخلی دستگاه ممکن است باعث بروز صدمات شدید یا مرگ شود. اجزای دستگاه را باز نکنید.

هشدار!

خطر برق گرفتگی

استفاده نامناسب از اتصال سیم به زمین (ارت) ممکن است باعث برق گرفتگی گردد. دوشاخه را به پریزی که به طور مناسب ارت نشده است متصل نکنید.

این دستگاه باید به پریز متصل به زمین وصل شود. در صورت پریدن فیوز، سیم ارت خطر برق گرفتگی ناشی از گریز سیم از جریان برق را کاهش میدهد. این دستگاه مجهز به سیم و دوشاخه ارت شده است. این دوشاخه باید به پریزی متصل شود که دارای اتصال زمین (ارت) باشد.

برای مطمئن شدن و درک کامل مبحث ارت یا هر گونه ابهام درباره اینکه دستگاه به درستی ارت شده است، با برق کار یا تعمیرکاری ماهر مشورت کنید. اگر مجبور هستید از سیم رابط استفاده کنید حتما نوع ۳ سیمی (ارت دار) را انتخاب کنید.

۱. برای جلوگیری از خطر پیچیده شدن سیم یا سُرخوردن افراد روی سیم بلند از سیم برق کوتاه استفاده شده است.

۲. اگر از سیم رابط استفاده می‌نمایید حتما مطمئن شوید مشخصات فنی سیم رابط (ظرفیت جریان عبوری) حداقل به اندازه مشخصات فنی خود دستگاه باشد.

مطمئن شوید که سیم برق از دوشاخه جدا باشد.

۱. بعد از استفاده صبر نمایید تا دستگاه خنک شود، سپس داخل محفظه دستگاه را با دستمالی مرطوب تمیز کنید.

۲. لوازم جانبی دستگاه را بطور عادی با آب و مایع ظرفشویی ملایم بشویید.

۳. قاب و درز و قسمتهای جانبی هر وقت کثیف شد، باید با دستمالی نمدار به دقت تمیز شود.

۴. از تمیزکننده‌های قوی یا اشیای نوک تیز برای تمیزکاری در شیشه‌ای دستگاه استفاده نکنید زیرا باعث شکستن شیشه می‌گردد.

۵. توصیه تمیزکاری: برای تمیزکاری آسان دیواره ی داخلی دستگاه که غذا به آنها می چسبد از روش زیر استفاده نمایید:

لطفاً نصف لیمو در ظرف بگذارید و ۳۰۰ میلی‌لیتر آب به آن اضافه کنید و در دمای ۱۰۰ درجه به مدت ۱۰ دقیقه در دستگاه به جوش بیاورید، سپس داخل مایکروویو را با دستمالی خشک و نرم تمیز کنید.

هشدار: انجام هرگونه سرویس یا تعمیر که با برداشتن پوشش محافظ در برابر امواج مایکروویو صورت بگیرد به غیر از افراد متخصص، خطرناک است.

ظروف و استفاده آنها در دستگاه

دستورالعمل مرتبط با ظروفی که میتوان یا نمیتوان در دستگاه به کار برد را ببینید. ممکن است ظروفی غیر فلزی وجود داشته باشند که استفاده از آنها در مایکروویو ایمن نیست. اگر شک دارید، میتوانید ظروف مورد تردیدتان را طبق روش زیر امتحان کنید:

۱. ظرف مناسب مایکروویو را با یک فنجان آب سرد (۲۵۰ میلی لیتر) پر کنید و ظرفی مشابه که میخواهید امتحان کنید را که خالی است را کنار ظرف دیگر بگذارید.

۲. با حداکثر توان مایکروویو را به مدت ۱ دقیقه به کار بیاندازید.

۳. بعد از اتمام زمان، دمای ظرف خالی را بررسی نمایید، اگر ظرف خالی داغ شد، از آن در پخت با مایکروویو استفاده نکنید.

۴. در این تست بیش از یک دقیقه دستگاه را به کار نیاندازید.

ظرف	توضیح
ظروف تفت دهی	دستورالعمل تولید کننده را رعایت کنید. کف ظرف باید حدود ۵ سانتیمتر بالای سینی چرخان قرار بگیرد. استفاده نادرست می‌تواند منجر به شکستگی سینی شود.
ظروف شام	فقط از نوع مناسب برای مایکروویو. دستورالعمل تولید کننده را رعایت کنید. از ظروف ترک خورده و شکسته استفاده نکنید.
بطریهای شیشه‌ای	همیشه درپوش را بردارید. فقط به منظور گرم کردن استفاده کنید و به محض گرم شدن بردارید. بیشتر بطریهای شیشه‌ای در برابر حرارت مقاوم نیستند.
ظروف شیشه‌ای	فقط ظروف مقاوم در برابر حرارت! مطمئن شوید هیچ قسمت آن فلزی نباشد. از ظروف ترک خورده و شکسته استفاده نکنید.
کیسه‌های پخت	دستورالعمل تولید کننده را رعایت کنید. از قلابهای فلزی استفاده نکنید. شکافهایی در کیسه ایجاد کنید تا بخار از آن خارج شود.
ظروف و فنجانهای مقوایی	فقط برای پخت و گرم کردن کوتاه مدت! هنگام پخت غذای داخل دستگاه را بدون نظارت رها نکنید.
حوله‌های کاغذی	به منظور پوشاندن غذا برای گرمای مجدد و جذب چربیها استفاده کنید. برای پخت کوتاه مدت با نظارت استفاده کنید.
کاغذهای پوسته دار	به منظور جلوگیری از پاشیده شدن مواد برای بخارپزی روی غذا را پوشاند.
ظروف پلاستیکی	فقط از نوع مناسب برای مایکروویو! دستورالعمل تولید کننده را رعایت کنید. باید عبارت Microwave safe روی آن نوشته شده باشد. بعضی از این ظروف با گرم شدن غذا، شل میشوند.
کیسه های پلاستیکی	فقط از نوع مناسب برای مایکروویو! برای حفظ رطوبت هنگام پخت، روی غذا را با آن بپوشانید.
کاغذهای انعطاف پذیر (کشسان)	برای جلوگیری از پاشیده شدن و حفظ رطوبت غذا از آنها استفاده کنید

ظرف	توضیح
سینی آلومینیومی	ممکن است باعث جرقه شود. غذا را در ظرف مناسب قرار دهید.
مقوای محتوی غذا با دستگیره فلزی	ممکن است باعث جرقه شود. غذا را در ظرف مناسب قرار دهید.
ظروف فلزی یا دارای قسمتهای فلزی	فلز از عبور گرما جلوگیری میکند. قسمتهای فلزی ممکن است باعث جرقه شوند.
ظروف دارای قابلهای فلزی	ممکن است باعث جرقه و آتش سوزی شود.
کیسه‌های کاغذی	ممکن است باعث آتش سوزی شوند.
فومهای پلاستیکی	در صورتی که حرارت درون محفظه بالا باشد، ممکن است فوم آب شود و غذا را آلوده کند.
ظروف و فنجانهای مقوایی	فقط برای پخت و گرم کردن کوتاه مدت! هنگام پخت غذای داخل دستگاه را بدون نظارت رها نکنید.
ظروف چوبی	ممکن است چوب خشک شود و بشکند

اسامی قطعات و لوازم جانبی

مایکروویو و تمام اجزای آن را از کارتن بسته بندی بیرون بیاورید. داخل مایکروویو لوازم زیر وجود دارند:

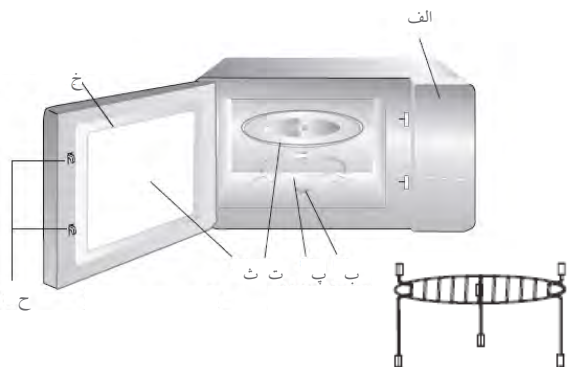

- ۱ سینی چرخان
- ۱ حلقه زیر سینی
- ۱ دفترچه راهنما
- الف) صفحه کنترل
- ب) کوپل چرخان
- پ) حلقه چرخان
- ت) سینی شیشه‌ای
- ث) پنجره دید
- ح) قفل ایمنی درب
- خ) درب دستگاه

قفسه گریل (فقط در عملکرد گریل مورد استفاده قرار میگیرد و روی سینی شیشه ای قرار میگیرد)

مرکز سینی (به سمت پایین)

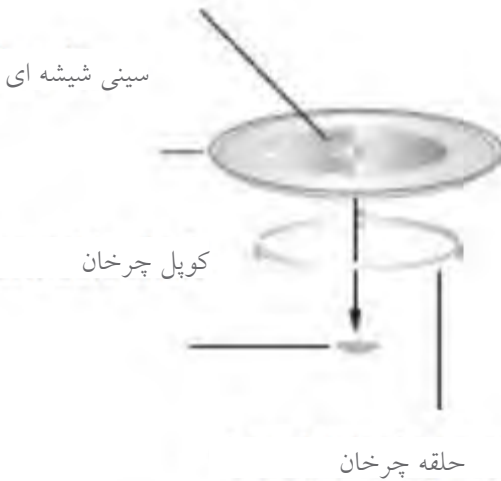

الف: هرگز سینی شیشه‌ای را به صورت وارونه در دستگاه قرار ندهید. هیچ مانعی نباید جلوی سینی باشد.

ب: سینی شیشه‌ای و حلقه‌ی چرخان حتماً باید هنگام پخت مورد استفاده قرار بگیرد.

پ: تمام مواد غذایی و ظرف آن برای پخت باید همیشه روی سینی شیشه‌ای قرار بگیرند.

ت: اگر سینی تَرَک خورد یا شکست، با مرکز خدمات پس از فروش میگل تماس بگیرید.

طریقه نصب دستگاه بر روی میز

تمام بسته بندیها و لوازم جانبی را از کارتن جدا کنید و دستگاه را در گوشه‌ای قرار دهید. آن را به خوبی بازبینی کنید تا هیچگونه آسیب دیدگی، خراش یا شکستگی در قسمت درب و بدنه نداشته باشد.

کابینت: تمام نوارهای محافظ را از روی میکروویو جدا کنید. پوشش طلقی به رنگ نقره ای و به محفظه داخلی آن چسبیده و محافظ مگنترون است را جدا نکنید.

الف) سطحی صاف که هوای مناسب برای مکش و خروج هوادر اطراف آن وجود داشته باشد انتخاب کنید.

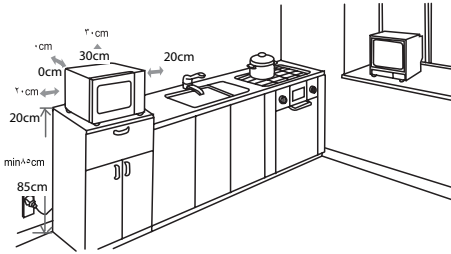

۱. دستگاه باید در ارتفاع حداقل ۸۵ سانتیمتری از سطح زمین قرار بگیرد.

۲. پشت دستگاه باید جلوی دیوار باشد. حداقل فضای ۳۰ سانتیمتری بالای دستگاه را آزاد بگذارید. و حداقل ۲۰ سانتی متر فاصله بین مایکروویو و فضای کناری لازم است.

۳. پایه‌های دستگاه را باز نکنید.

۴. بستن یا مسدود کردن شبکه‌های دریچه ورود و خروج هوا ممکن است باعث صدمه به دستگاه گردد.

۵. دستگاهتان را تا جایی که امکان دارد از تلویزیون و رادیو دور نگه دارید. امواج دستگاه ممکن است با دیگر دستگاههای برقی سبب اختلال در سیستمهای برق و امواج گردد.

ب. دوشاخه دستگاه را به پریز استاندارد خانگی و دارای اتصال زمین (ارت) بزنید. مطمئن شوید که ولتاژ و فرکانس دستگاه با ولتاژ و فرکانس محل استفاده مطابقت داشته باشد.

هشدار: دستگاه را روی اجاق یا وسایل برقی دیگری که تولید حرارت میکند قرار ندهید.

اگر دستگاه در نزدیکی یا بالای منبع گرمایشی قرار داده شود، آسیب خواهد دید و ضمانت نامه آن باطل میشود.

سطوح قابل دسترس دستگاه هنگام روشن بودن داغ میشوند.

۱. تنظیم ساعت

وقتی دستگاه را به برق زدید، صفحه نمایش علامت ۰:۰۰ را نشان میدهد. صدای زنگ یک بار به صدا می آید.

۱) دکمه‌ی Kitchen timer/Clock را یکبار فشار دهید. علامت ۰۰:۰۰ نشان داده میشود.

۲) برای تنظیم ارقام ساعت، ولوم  را بچرخانید. زمان وارد شده باید بین ۰-۲۳ باشد (۲۴ ساعته).

۳) دکمه‌ی Kitchen timer/Clock را فشار دهید. ارقام دقیقه چشمک میزند.

۴) برای تنظیم ارقام دقیقه، ولوم  را بچرخانید. زمان وارد شده باید بین ۰-۵۹ باشد.

۵) برای پایان تنظیم ساعت، دکمه‌ی KITCHEN TIMER/CLOCK را فشار دهید. علامت «:» چشمک میزند.

نکته: ۱) اگر ساعت تنظیم نشود و دستگاه به برق هم متصل باشد، کار نخواهد کرد.

۲) هنگام تنظیم ساعت اگر دکمه‌ی STOP/CLEAR را فشار دهید، دستگاه به طور اتوماتیک وارد ساعت تنظیم شده قبلی میشود.

۲. پخت با مایکروویو

دکمه‌ی Microwave/Grill/Combi را یکبار فشار دهید. علامت P100 روشن میشود. برای انتخاب توان مایکروویو از P100 به P10، دکمه‌ی Microwave/Grill/Combi را چند بار فشار دهید. P100, P80, P50, P30, P10 به ترتیب نشان داده میشود. برای تأیید، دکمه‌ی Start/+30sec./Confirm را فشار دهید و برای تنظیم زمان، ولوم  را بچرخانید (زمان پخت باید بین ۰۰:۰۵ تا ۹۵:۰۰ دقیقه باشد). برای شروع پخت دکمه‌ی Start/+30sec./Confirm را دوباره فشار دهید.

مثال: اگر میخواهید از ۸۰ درصد توان مایکروویو به مدت ۲۰ دقیقه برای پخت استفاده کنید، شما باید آن را به روش زیر به کار بیاورید.

۱) دکمه‌ی Microwave/Grill/Combi را یکبار فشار دهید. صفحه نمایش P100 را نشان میدهد.

۲) بازهم دکمه‌ی Microwave/Grill/Combi را یکبار فشار دهید. یا ولوم  بچرخانید تا ۸۰ درصد توان دستگاه انتخاب شود.

۳) برای تأیید، دکمه‌ی Start/+30sec./Confirm را فشار دهید. صفحه نمایش P80

را نشان می‌دهد.

۴) برای تنظیم زمان پخت، ولوم  را بچرخانید تا آون ۲۰:۰۰ را نشان دهد.

۵) برای تأیید، دکمه‌ی **Start/+30sec./Confirm** را فشار دهید.

۳. پخت گریل یا ترکیبی

دکمه‌ی **Microwave/Grill/Combi** را یکبار فشار دهید. علامت **P100** ظاهر میشود. دکمه‌ی **Microwave/Grill/Combi** را چند بار فشار دهید یا برای انتخاب توان ولوم  را بچرخانید. علامتهای **G, C-1, C-2, P100, P80, P50, P30** به ترتیب نشان داده میشود. برای تأیید، دکمه‌ی **Start/+30sec./Confirm** را فشار دهید و برای تنظیم زمان از **۰:۰۵** تا **۹۵:۰۰** ولوم  را بچرخانید. برای تأیید و شروع پخت دکمه‌ی **Start/+30sec./Confirm** را دوباره فشار دهید.

مثال: اگر میخواهید از ۵۵ درصد توان مایکروویو و ۴۵ درصد توان گریل (**C-1**) برای پخت به مدت ۱۰ دقیقه استفاده کنید، میتوانید طبق مراحل زیر عمل کنید:

۱) دکمه‌ی **Microwave/Grill/Combi** را یک بار فشار دهید. صفحه نمایش **P1۰۰** را نشان میدهد.

۲) دوباره دکمه‌ی **Microwave/Grill/Combi** را یک بار فشار دهید یا ولوم  را بچرخانید تا حالت **C-1** انتخاب شود.

۳) برای تأیید **Confirm/.30sec+/Start**  را فشار دهید. صفحه نمایش **C-1** را نشان میدهد.

۴) برای تنظیم زمان پخت، ولوم  را بچرخانید تا آون **۱۰:۰۰** را نشان دهد.

۵) برای شروع پخت دکمه‌ی **Start/+30sec./Confirm** را فشار دهید.

نکته: وقتی نیمی از زمان پخت گذشت، زنگ دستگاه دو بار به صدا درمی‌آید و به شما یادآوری میکند که غذا را برگردانید. برای آنکه پخت بهتر و یکدست تری داشته باشید، شما باید غذا را برگردانید. بعد از این کار در دستگاه را ببندید و برای ادامه پخت دکمه‌ی **Start/+30sec./Confirm** را فشار دهید. اگر این کار صورت نگیرد، دستگاه به کار خود ادامه میدهد.

۴. پخت سریع

۱) در حالت استندبای، برای پخت با توان ۱۰۰ درصد به مدت ۳۰ ثانیه دکمه‌ی **Start/+30sec./Confirm** را فشار دهید. هر بار فشار دادن دکمه ۳۰ ثانیه زمان پخت را افزایش میدهد. حداکثر زمان پخت ۹۵ دقیقه است.

۲) در برنامه‌های پخت مایکروویو، گریل، کانوکشن، ترکیبی و یخ زدایی برای افزایش

۳۰ ثانیه‌های دکمه‌ی Start/+30sec./Confirm را فشار دهید. هر بار فشار دادن این دکمه زمان پخت را ۳۰ ثانیه افزایش می‌دهد.

۳) در حالت استندبای، برای انتخاب زمان پخت به طور مستقیم ولوم  را به سمت چپ بچرخانید. سپس برای پخت با توان ۱۰۰ درصد دکمه‌ی Start/+30sec./Confirm را فشار دهید.

۵. یخ زدایی بر اساس وزن

۱) دکمه‌ی Weight./Defrost Time را یکبار فشار دهید. دستگاه علامت dEF1 را نشان می‌دهد.

۲) برای انتخاب وزن غذا ولوم  را بچرخانید. همزمان وزن باید بین ۲۰۰۰-۱۰۰ گرم باشد.

۳) برای شروع یخ زدایی دکمه‌ی Start/+30sec./Confirm را فشار دهید.

۶. یخ زدایی بر اساس زمان

۱) دکمه‌ی Weight./Defrost Time را دو بار فشار دهید. دستگاه علامت dEF2 را نشان می‌دهد.

۲) برای انتخاب زمان پخت، ولوم  را بچرخانید. حداکثر زمان قابل تنظیم ۹۵ دقیقه است.

۳) برای شروع یخ زدایی دکمه‌ی Start/+30sec./Confirm را فشار دهید. توان یخ‌زدایی روی P30 تنظیم شده است و قابل تغییر نیست.

۷. تایمر آشپزخانه

۱) دکمه‌ی Kitchen timer/Clock را یکبار فشار دهید. علامت ۰۰:۰۰ چشمک می‌زند.

۲) برای وارد کردن ارقام تایمر ولوم  را بچرخانید (حداکثر زمان تایمر ۹۵ دقیقه است).

۳) برای تأیید تنظیمات، دکمه‌ی Start/+30sec./Confirm را فشار دهید.

۴) وقتی زمان پخت فرا رسید، نشانگر ساعت از صفحه پاک می‌شود و صدای زنگ دستگاه ۵ بار به صدا درمی‌آید (سیستم ۲۴ ساعته). صفحه نمایش زمان فعلی را نشان می‌دهد.

نکته: تایمر آشپزخانه با سیستم ساعت ۲۴ ساعته متفاوت است. تایمر آشپزخانه فقط یک زمان سنج است.

۸. منوی اتوماتیک

۱) برای انتخاب منو ولوم  را به سمت راست بچرخانید و A-1 تا A-8 نشان داده می‌شود که به معنای پیتزا، گوشت، سبزیجات، پاستا، سیب زمینی، ماهی، نوشیدنی

و پاپ کورن است.

۲) برای تأیید منوی انتخابی دکمه‌ی **Start/+30sec./Confirm** را فشار دهید.

۳) برای انتخاب وزن غذای تنظیم شده توسط کارخانه ولوم  را بچرخانید.

۴) برای شروع پخت دکمه‌ی **Start/+30sec./Confirm** را فشار دهید.

مثال: اگر میخواهید از منوی اتوماتیک برای پخت ۳۵۰ گرم ماهی استفاده کنید، طبق روش زیر عمل کنید:

۱) ولوم  را به سمت راست بچرخانید تا **A-6** روی صفحه نمایش ظاهر شود.

۲) برای تأیید، دکمه‌ی **Start/+30sec./Confirm** را فشار دهید.

۳) برای انتخاب وزن ماهی تا ۳۵۰ گرم ولوم  را بچرخانید.

۴) برای شروع پخت، **Start/+30sec./Confirm**  را فشار دهید.

نمودار منوی اتوماتیک

منو	وزن	توان
A-1 پیتزا	۲۰۰ گرم	۲۰۰
	۴۰۰ گرم	۴۰۰
A-2 گوشت	۲۵۰ گرم	۲۵۰
	۳۵۰ گرم	۳۵۰
	۴۵۰ گرم	۴۵۰
A-3 سبزیجات	۲۰۰	۲۰۰
	۳۰۰	۳۰۰
	۴۰۰	۴۰۰
A-4 پاستا	۵۰ گرم (با ۴۵۰ سی سی آب سرد)	۵۰
	۱۰۰ گرم (با ۸۰۰ سی سی آب سرد)	۱۰۰
A-5 سیب زمینی	۲۰۰	۲۰۰
	۴۰۰	۴۰۰
	۶۰۰	۶۰۰

۲۵۰	۲۵۰ گرم	A-6 ماهی
۳۵۰	۳۵۰ گرم	
۴۵۰	۴۵۰ گرم	
۱	۱ فنجان (حدود ۱۲۰ سی سی)	A-7 نوشیدنی
۲	۲ فنجان (حدود ۲۴۰ سی سی)	
۳	۳ فنجان (حدود ۳۶۰ سی سی)	
۵۰	۵۰ گرم	A-8 پاپ کورن
۱۰۰	۱۰۰ گرم	

۹. پخت چند مرحله‌ای

حداکثر ۲ مرحله قابل تنظیم است. اگر یک مرحله یخ زدایی باشد، باید در مرحله اول تنظیم شود. زنگ دستگاه پایان هر مرحله یکبار به صدا در می‌آید و مرحله بعد آغاز می‌شود.

مثال: اگر میخواهید ابتدا یخ زدایی به مدت ۵ دقیقه انجام شود و سپس با ۸۰ درصد توان مایکروویو و زمان ۷ دقیقه پخت انجام گیرد می‌بایست به روش زیر عمل کنید:

(۱) دکمه‌ی Weight./Defrost Time را دو بار فشار دهید. صفحه نمایش DEF2 را نشان میدهد.

(۲) برای تنظیم زمان یخ زدایی به مدت ۵ دقیقه، ولوم  را بچرخانید تا صفحه نمایش ۵:۰۰ را نشان دهد.

(۳) دکمه‌ی Microwave/Grill/Combi را یکبار فشار دهید. صفحه نمایش P100 را نشان میدهد.

(۴) دکمه‌ی Microwave/Grill/Combi را دوباره فشار دهید یا برای انتخاب توان ۸۰ درصدی ولوم  را بچرخانید

(۵) برای تأیید دکمه‌ی Start/+30sec./Confirm را فشار دهید. صفحه نمایش P۸۰ را نشان میدهد.

(۶) برای تنظیم زمان پخت به مدت ۷ دقیقه، ولوم  را بچرخانید تا صفحه نمایش ۷:۰۰ را نشان دهد.

(۷) برای شروع پخت دکمه‌ی Start/+30sec./Confirm را فشار دهید. بعد از پایان

مرحله اول زنگ دستگاه یکبار به صدا درمی‌آید و شمارش معکوس پخزدایی آغاز میشود. زنگ دستگاه دوباره به صدا درمی‌آید و عملکرد پخت وارد مرحله دوم میشود. در پایان پخت زنگ دستگاه ۵ بار صدا می‌کند.

۱۰. جستجوی عملکرد

۱) در حالت پخت با مایکروویو، گریل یا ترکیبی، دکمه **Micro-/Grill/Combi wave** را فشار دهید. زمان فعلی به مدت ۳ ثانیه نشان داده میشود. بعد از ۳ ثانیه آون به حالت اولیه باز میگردد.

۲) در حالت پخت، دکمه **Kitchen timer/Clock** را فشار دهید تا زمان فعلی دستگاه به مدت ۳ ثانیه نمایش داده شود.

۱۱. عملکرد قفل کودک

قفل کردن: در حالت استندبای، دکمه **Stop/Clear** را فشار دهید و ۳ ثانیه نگه دارید. بوقی طولانی مدت به صدا درمی‌آید که وارد شدن دستگاه به حالت قفل کودک را یادآوری میکند و نشانگر **---** روی صفحه نمایش ظاهر میشود.

بازکردن قفل: در حالت قفل، دکمه **Stop/Clear** را به مدت ۳ ثانیه فشار دهید. صدای بوقی طولانی مدت به گوش میرسد که خارج شدن دستگاه از حالت قفل کودک را نشان میدهد.

عیب یابی

وضعیت عادی	
وقتی مایکروویو روشن است ممکن است امواج رادیو و تلویزیون تداخل پیدا کنند. این وضعیت تداخل برای دیگر وسایل برقی مانند میکسر، جاروبرقی و فن الکتریکی نیز مشابه است. این وضعیت عادی است.	امواج تلویزیون با امواج مایکروویو تداخل پیدا میکند
در توان پایین مایکروویو، چراغ دستگاه کم‌رنگ میشود. این وضعیت عادی است.	چراغ دستگاه ضعیف است
در حالت پخت، بخار از غذا پخش میشود که بیشتر آن از دریچه‌ها خارج میشود. اما مقداری از آن روی قسمتهای خنک مثل در جمع می‌شود. این وضعیت عادی است.	جمع شدن بخار بر روی در دستگاه و خروج هوای داغ از دریچه‌ها
استفاده از دستگاه بدون غذا درون آن ممنوع است. این کار بسیار خطرناک است.	دستگاه به طور تصادفی بدون آنکه غذایی در آن باشد شروع به کار میکند.

مشکل	دلیل احتمال	راه حل
دستگاه کار نمی‌کند	۱) دوشاخه سیم به درستی به پریز برق وصل نیست.	دوشاخه را جدا کنید و بعد از ۱۰ ثانیه دوباره وصل کنید.
	۲) فیوز برق یا قطع کننده جریان به کار افتاده است.	فیوز را دوباره وصل کنید یا قطع کننده جریان را دوباره بازنشانی کنید.
	۳) پریز برق مشکل دارد	پریز برق را برای دیگر دستگاههای برقی امتحان کنید.
دستگاه گرم نمی‌شود	۴) در دستگاه به خوبی بسته نشده است.	در را به خوبی ببندید.
سینی چرخان هنگام کار صدای آزار دهنده دارد.	حلقه چرخان، کوپل چرخان و محفظه پخت کثیف شده است.	برای تمیزکاری قطعات به قسمت نگهداری مایکروویو مراجعه کنید.

بازيافت

بر اساس دستورالعمل انهدام زباله‌های برقی و الکترونیکی (WEEE)، اینگونه زباله‌ها باید به طور مجزا جمع آوری و بازیافت شوند. اگر در آینده هر وقت خواستید دستگاه را دور بیندازید، لطفاً این دستگاه را همراه با دیگر زباله‌های خانگی دور نیندازید. لطفاً آن را به یکی از مراکز نزدیک محل زندگی که جمع آوری زباله‌های برقی و الکترونیکی را انجام می‌دهد تحویل دهید.



Dear customer!
Thanks for your worthwhile choice and confidence to Migel brand. We really hope that you enjoy operating this product.

Read these instructions carefully before using your microwave oven, and keep it carefully.

If you follow the instructions, your oven will provide you with many years of good service.

SAVE THESE INSTRUCTIONS CAREFULLY

Precautions to avoid possible exposure to excessive microwave energy

- a. Do not attempt to operate this oven with the door open since this can result in harmful exposure to microwave energy. It is important not to break or tamper with the safety interlocks.
- b. Do not place any object between the oven front face and the door or allow soil or cleaner residue to accumulate on sealing surfaces.
- c. **WARNING:** If the door or door seals are damaged, the oven must not be operated until it has been repaired by a competent person.

Addendum

If the apparatus is not maintained in a good state of cleanliness, its surface could be degraded and affect the lifespan of the apparatus and lead to a dangerous situation.

Model:	GMW 281
Rated Voltage:	230V~ 50Hz
Rated Input Power(Microwave)	1450W
Rated Output Power(Microwave):	900 W
Rated Input Power(Grill):	1150W
Oven Capacity:	28L
Turntable Diameter:	∅315 mm
External Dimensions:	513X428X307mm
Net Weight:	Approx. 15.2kg

Important safety instructions warning

To reduce the risk of fire, electric shock, injury to persons or exposure to excessive microwave oven energy when using your appliance, follow basic precautions, including the following:

1. Warning: Liquids and other foods must not be heated in sealed containers since they are liable to explode.
2. Warning: It is hazardous for anyone other than a competent person to carry out any service or repair operation that involves the removal of a cover which gives protection against exposure to microwave energy.
3. This appliance can be used by children aged from 8 years and above and persons with reduced physical, sensory or mental capabilities or lack of experience and knowledge if they have been given supervision or instruction concerning use of the appliance in a safe way and understand the hazards involved. Children shall not play with the appliance. Cleaning and user maintenance shall not be made by children unless they are older than 8 and supervised.
4. Keep the appliance and its cord out of reach of children less than 8 years.
5. Only use utensils that are suitable for use in microwave ovens.
6. The oven should be cleaned regularly and any food deposits should be removed.
7. Read and follow the specific: "PRECAUTIONS TO AVOID POSSIBLE EXPOSURE TO EXCESSIVE MICROWAVE ENERGY".
8. When heating food in plastic or paper containers, keep an eye on the oven due to the possibility of ignition.
9. If smoke is emitted, switch off or unplug the appliance and keep the door closed in order to stifle any flames.
10. Do not overcook food.
11. Do not use the oven cavity for storage purposes. Do not store items, such as bread, cookies, etc. inside the oven.
12. Remove wire twist-ties and metal handles from paper or plastic containers/bags before placing them in the oven.
13. Install or locate this oven only in accordance with the installation instructions provided.
14. Eggs in the shell and whole hard-boiled eggs should not be heated in microwave ovens since they may explode, even after microwave heating has ended.

15. This appliance is intended to be used in household and similar applications such as:

- staff kitchen areas in shops, offices and other working environments;
- by clients in hotels, motels and other residential type environments;
- farm houses;
- bed and breakfast type environments.

16. If the supply cord is damaged, it must be replaced by the manufacturer, its service agent or similarly qualified persons in order to avoid a hazard.

17. Do not store or use this appliance outdoors.

18. Do not use this oven near water, in a wet basement or near a swimming pool.

19. The temperature of accessible surfaces may be high when the appliance is operating. The surfaces are liable to get hot during use. Keep cord away from heated surface, and do not cover any vents on the oven.

20. Do not let cord hang over edge of table or counter.

21. Failure to maintain the oven in a clean condition could lead to deterioration of the surface that could adversely affect the life of the appliance and possibly result in a hazardous situation.

22. The contents of feeding bottles and baby food jars shall be stirred or shaken and the temperature checked before consumption, in order to avoid burns.

23. Microwave heating of beverages can result in delayed eruptive boiling, therefore care must be taken when handling the container. 4

24. The appliance is not intended for use by persons (including children) with reduced physical, sensory or mental capabilities, or lack of experience and knowledge, unless they have been given supervision or instruction concerning use of the appliance by a person responsible for their safety.

25. Children should be supervised to ensure that they do not play with the appliance.

26. The appliances are not intended to be operated by means of an external timer or separate remote-control system.

27. Accessible parts may become hot during use. Young children should be kept away.

28. Steam cleaner is not to be used.

29. During use the appliance becomes hot. Care should be taken to avoid touching heating elements inside the oven.

30. Only use the temperature probe recommended for this oven.(for ovens provided with a facility to use a temperature-sensing probe.)

31. **WARNING:** The appliance and its accessible parts become hot during use. Care should be taken to avoid touching heating elements. Children less than 8 years of age shall be kept away unless continuously supervised.

32. The microwave oven must be operated with the decorative door open. (for ovens with a decorative door.)

33. The rear surface of appliance shall be placed against a wall.

34. The microwave oven must not be placed in a cabinet. READ CAREFULLY AND KEEP FOR FUTURE REFERENCE

35. The microwave oven is intended for heating food and beverages.Drying of food or clothing and heating of warming pads,slippers,sponges,damp cloth and similar may lead to risk of injury,ignition or fire.

READ CAREFULLY AND KEEP FOR FUTURE REFERENCE

To Reduce the Risk of Injury to Persons Grounding Installation

DANGER

Electric Shock Hazard Touching some of the internal components can cause serious personal injury or death. Do not disassemble this appliance.

WARNING

Electric Shock Hazard Improper use of the grounding can result in electric shock. Do not plug into an outlet until appliance is properly installed and grounded. This appliance must be grounded. In the event of an electrical short circuit, grounding reduces the risk of electric shock by providing an escape wire for the electric current. This appliance is equipped with a cord having a grounding wire with a grounding plug. The plug must be plugged into an outlet that is properly installed and grounded.

Consult a qualified electrician or serviceman if the grounding instructions are not completely understood or if doubt exists as to whether the appliance is properly grounded. If it is necessary to use an extension cord, use only a 3-wire extension cord.

1. A short power-supply cord is provided to reduce the risks resulting from becoming entangled in or tripping over a longer cord.

2. If a long cord set or extension cord is used:

1)The marked electrical rating of the cord set or extension cord should be at least as great as the electrical rating of the appliance.

- 2) The extension cord must be a grounding-type 3-wire cord.
- 3) The long cord should be arranged so that it will not drape over the counter top or tabletop where it can be pulled on by children or tripped over unintentionally.

Cleaning

Be sure to unplug the appliance from the power supply.

1. Clean the cavity of the oven after using with a slightly damp cloth.
2. Clean the accessories in the usual way in soapy water.
3. The door frame and seal and neighbouring parts must be cleaned carefully with a damp cloth when they are dirty.
4. Do not use harsh abrasive cleaners or sharp metal scrapers to clean the oven door glass since they can scratch the surface, which may result in shattering of the glass.
5. **Cleaning Tip**---For easier cleaning of the cavity walls that the food cooked can touch: Place half a lemon in a bowl, add 300ml (1/2 pint) water and heat on 100% microwave power for 10 minutes. Wipe the oven clean using a soft, dry cloth.

Utensils

CAUTION

Personal Injury Hazard It is hazardous for anyone other than a competent person to carry out any service or repair operation that involves the removal of a cover which gives protection against exposure to microwave energy.

See the instructions on "Materials you can use in microwave oven or to be avoided in microwave oven." There may be certain non-metallic utensils that are not safe to use for microwaving. If in doubt, you can test the utensil in question following the procedure below.

Utensil Test:

1. Fill a microwave-safe container with 1 cup of cold water (250ml) along with the utensil in question.
2. Cook on maximum power for 1 minute.
3. Carefully feel the utensil. If the empty utensil is warm, do not use it for microwave cooking.
4. Do not exceed 1 minute cooking time.

Materials you can use in microwave oven

Utensils	Remarks
Browning dish	Follow manufacturer's instructions. The bottom of browning dish must be at least 3/16 inch (5mm) above the turntable. Incorrect usage may cause the turntable to break.
Dinnerware	Microwave-safe only. Follow manufacturer's instructions. Do not use cracked or chipped dishes.
Glass jars	Always remove lid. Use only to heat food until just warm. Most glass jars are not heat resistant and may break.
Glassware	Heat-resistant oven glassware only. Make sure there is no metallic trim. Do not use cracked or chipped dishes.
Oven cooking bags	Follow manufacturer's instructions. Do not close with metal tie. Make slits to allow steam to escape.
Paper plates and cups	Use for short-term cooking/warming only. Do not leave oven unattended while cooking.
Paper towels	Use to cover food for reheating and absorbing fat. Use with supervision for a short-term cooking only.
Parchment paper	Use as a cover to prevent splattering or a wrap for steaming.
Plastic	Microwave-safe only. Follow the manufacturer's instructions. Should be labeled "Microwave Safe". Some plastic containers soften, as the food inside gets hot. "Boiling bags" and tightly closed plastic bags should be slit, pierced or vented as directed by package
Plastic wrap	Microwave-safe only. Use to cover food during cooking to retain moisture. Do not allow plastic wrap to touch food.
Thermometers	Microwave-safe only (meat and candy thermometers).
Wax paper	Use as a cover to prevent splattering and retain moisture.

Materials to be avoided in microwave oven

Utensils	Remarks
Aluminum tray	May cause arcing. Transfer food into microwave-safe dish.
Food carton with metal handle	May cause arcing. Transfer food into microwave-safe dish.
Metal or metaltrimmed utensils	Metal shields the food from microwave energy. Metal trim may cause arcing.
Metal twist ties	May cause arcing and could cause a fire in the oven.
Paper bags	May cause a fire in the oven.
Plastic foam	Plastic foam may melt or contaminate the liquid inside when exposed to high temperature.
Wood	Wood will dry out when used in the microwave oven and may split or crack.

Setting up your oven

Names of Oven Parts and Accessories

Remove the oven and all materials from the carton and oven cavity. Your oven comes with the following accessories:

- Glass tray 1
- Turntable ring assembly 1
- Instruction Manual 1

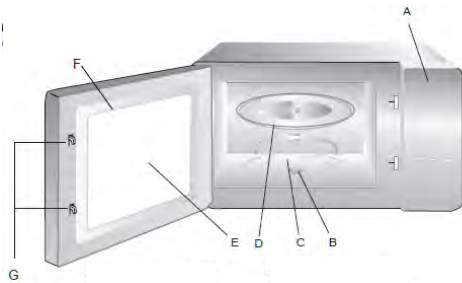

- A. Control panel
- B. Turntable shaft
- C. Turntable ring assembly
- D. Glass tray
- E. Observation window
- F. Door assembly
- G. Safety interlock system



Grill Rack (Can not be used in microwave function and must be placed on the glass tray)

Turntable Installation

Hub (underside)

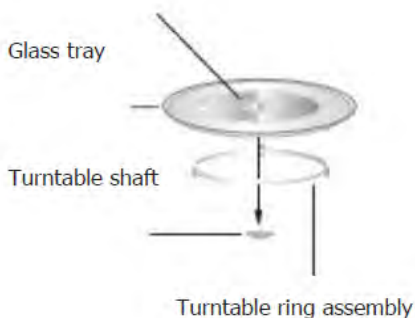

- a. Never place the glass tray upside down. The glass tray should never be restricted.
- b. Both glass tray and turntable ring assembly must always be used during cooking.
- c. All food and containers of food are always placed on the glass tray for cooking.
- d. If glass tray or turntable ring assembly cracks or breaks, contact your nearest authorized service center.

Countertop Installation

Remove all packing material and accessories. Examine the oven for any damage such as dents or broken door. Do not install if oven is damaged.

Cabinet: Remove any protective film found on the microwave oven cabinet surface. Do not remove the light brown Mica cover that is attached to the oven cavity to protect the magnetron.

Installation

1. Select a level surface that provide enough open space for the intake and/or outlet vents.



1. The minimum installation height is 85cm.
2. The rear surface of appliance shall be placed against a wall. Leave a minimum clearance of 30cm above the oven, a minimum clearance of 20cm is required between the oven and any adjacent walls.
3. Do not remove the legs from the bottom of the oven.
4. Blocking the intake and/ or outlet openings can damage the oven.
5. Place the oven as far away from radios and TV as possible. Operation of microwave oven may cause interference to your radio or TV reception.

2. Plug your oven into a standard household outlet. Be sure the voltage and the frequency is the same as the voltage and the frequency on the rating label.

WARNING: Do not install oven over a range cooktop or other heat-producing appliance. If installed near or over a heat source, the oven could be damaged and the warranty would be void.



The accessible surface may be hot during operation.

Operation instruction

This microwave oven uses modern electronic control to adjust cooking parameters to meet your needs better for cooking.

1. Clock Setting

When the microwave oven is electrified, the oven will display "0:00", buzzer will ring once.

1) Press "Kitchen Timer/Clock" twice to select clock function, the hour figures will flash.

2) Turn "" to adjust the hour figures, the input time should be within 0--23.

3) Press "Kitchen Timer/Clock", the minute figures will flash.

4) Turn "" to adjust the minute figures, the input time should be within 0--59.

5) Press "Kitchen Timer/Clock" to finish clock setting. ":" will flash.

Note: 1) If the clock is not set, it would not function when powered.

2) During the process of clock setting, if you press "STOP/CLEAR", the oven will go back to the previous status automatically.

2. Microwave Cooking

Press "Microwave/Grill/Combi." the LED will display "P100". Press "Microwave/Grill/Combi." to choose the power you want, and "P100", "P80", "P50", "P30", "P10", "G", "C-1" or "C-2" will display for each added press. Then press "START/+30SEC./CONFIRM" to confirm, and turn "" to set cooking time from 0:05 to 95:00. Press "START/+30SEC./CONFIRM" again to start cooking.

Example: If you want to use 80% microwave power to cook for 20 minutes, you can operate the oven as the following steps.

1) Press "Microwave/Grill/Combi" once, the screen display "P100".

2) Press " Microwave/Grill/Combi " once again or turn " " to choose 80% microwave power.

3) Press "Start/+30Sec./Confirm " to confirm, and the screen displays "P 80".

4) Turn " " to adjust the cooking time until the oven displays "20:00".

5) Press " Start/+30Sec./Confirm" to start cooking .

NOTE: the step quantities for the adjustment time of the coding switch are as follow:

0---1 min : 5 seconds



1---5 min : 10 seconds

5---10 min : 30 seconds

10---30 min : 1 minute

30---95 min : 5 minutes

4. Grill or Combi. Cooking

Press " Microwave/Grill/Combi " the LED will display "P100",and press " Microwave/Grill/Combi " for times or turn the " " to choose the power you want, and "P100", "P80", "P50", "P30", "P10", "G", "C-1" or "C-2" will display for each added press. Then press "Start/+30Sec./Confirm " to confirm, and turn " " to set cooking time from 0:05 to 95:00. Press "Start/+30Sec./Confirm" again to start cooking.

Example: If you want to use 55% microwave power and 45% grill power (C-1) to cook for 10 minutes, you can operate the oven as the following steps.

1) Press "Microwave/Grill/Combi. " once, the screen display "P100".

2) Press "Microwave/Grill/Combi. " once again or turn " " to choose combi. 1 mode.

3) Press " Start/+30Sec./Confirm " to confirm, and the screen displays "C-1".

4) Turn " " to adjust the cooking time until the oven displays "10:00".

5) Press " Start/+30Sec./Confirm " to start cooking .

Note: If half the grill time passes, the oven sounds twice, and this is normal.

In order to have a better effect of grilling food, you should turn the food over, close the door, and then press "START/ +30SEC./ Confirm" to continue cooking.

If no operation, the oven will continue working.

4. Quick Start

1) In waiting state, Press "START/ +30SEC./ Confirm " to start cooking with 100% power, each added press will increase 30 seconds cooking time up to 95 minutes.

2) In microwave, grill or combination cooking or time defrost state, each press of "START/ +30SEC./ Confirm" can increase 30 seconds of cooking time.

3) In waiting state, turn " START/ +30SEC./ Confirm" left to set cooking time with 100% microwave power, then press "" to start cooking.

5. Defrost by W.T.

1) Press "Weight./Time Defrost" pad once,the oven will display "dEF1",.

2) Turn " " to select the weight of food from 100 to 2000 g.

3) Press "START/+30SEC./CONFIRM" key to start defrosting.

6. Defrost by Time

1) Press " Weight./Time Defrost " twice, and the oven will display "dEF2".

2) Turn " " to select the cooking time. The maximum setting time is 95 minutes.

3) Press " START/+30SEC./CONFIRM" key to start defrosting. The defrost power is P30 , and it will not be changed.

7. Kitchen Timer

1) Press "Kitchen Timer/Clock" once, LED will display 00:00.

2) Turn " " to enter the correct timer.(The maximum cooking time is 95 minutes.)

3) Press "Start/+30Sec./Confirm" to confirm setting.

4) When the kitchen time is reached, clock indicator will go out. The buzzer will ring 5 times.

If the clock be set(24-hour system), LED will display the current time.

Note: The kitchen Time is different from 24-hour system,Kitchen Timer is a timer.

8. Auto Menu

1) Turn "" right to choose the menu, and "A-1" to "A-8" will display, which means pizza,meat, fish,beverage and popcorn.

2) Press "START/ +30 SEC./CONFIRM"

3) Turn "" to choose the default weight as the menu chart.

4) Press "START/ +30 SEC./CONFIRM" to start cooking.

Example: If you want to use "Auto Menu" to cook fish for 350g.

1) Turn "" clockwise till "A-" display.

2) Press " START/ +30 SEC./CONFIRM " to confirm.

3) Turn "" to select the weight of fish till "350" display.

4) Press " START/ +30 SEC./CONFIRM " to start cooking.

The menu chart

Menu	Weight	Display
A-1 Pizza	200 g	200
	400 g	400
A-2 Meat	250 g	250
	350 g	350
	450 g	450
A-3 Vegetable	200 g	200
	300 g	300
	400 g	400
A-4 Pasta	50g(with 450ml cold water)	50
	100g(with 800 ml cold water)	100
A-5 Potato	200 g	200
	400 g	400
	600 g	600
A-6 Fish	250 g	250
	350 g	350
	450 g	450
A-7 Beverage	1 cup(120 ml)	1
	2 cups(240 ml)	2
	3 cups(360ml)	3
A-8 Popcorn	50 g	50
	100 g	100

9.Multi-section cooking

At most 2 sections can be set for cooking. In multi-section cooking, if one section is defrosting, then defrosting shall be placed in the first section.

Example: If you want to defrost food for 5 minutes and then cook with 80% microwave power for 7 minutes, operate it as the following:

- 1) Press "Weight./Time Defrost" twice, and the oven will display "dEF2".

- 2) Turn " " to adjust the defrost time till "5:00" display.

- 3) Press "Microwave/Grill/Combi" once, the screen display "P100".

- 4) Press " Microwave/Grill/Combi " once again or turn " " to choose 80% microwave power.

5) Press "START/+30SEC./CONFIRM" to confirm; and the screen displays "P 80".

6) Turn "" to adjust the cooking time till the oven displays "7:00".

7) Press "START/+30SEC./CONFIRM" to start cooking. and buzzer will sound once for the first section, defrosting time counts down; buzzer will sound once again entering the second cooking. when cooking finish, buzzer sounds five times.

10. Inquiring Function

(1) In states of microwave, grill and combination cooking, press "Microwave/Grill/Combi" the responding power will be displayed for 3 seconds. After 3 seconds, the oven will turn back to the former state;

(2) In cooking state, press "Kitchen Timer/Clock " to inquire the time and the time will display for 3 seconds.

11. Lock-out Function for Children

Lock: In waiting state, press " Stop/Clear " for 3 seconds, there will be a long beep denoting entering the children-lock state and the current time will display if the time has been set, otherwise, the LED will display "  ".

Lock quitting: In locked state, press "Stop/Clear " for 3 seconds, there will be a long "beep" denoting that the lock is released.

Trouble shooting

Normal

Normal	
Microwave oven interfering TV reception	Radio and TV reception may be interfered when microwave oven operating. It is similar to the interference of small electrical appliances, like mixer, vacuum cleaner, and electric fan. It is normal.
Dim oven light	In low power microwave cooking, oven light may become dim. It is normal.
Steam accumulating on door, hot air out of vents	In cooking, steam may come out of food. Most will get out from vents. But some may accumulate on cool place like oven door. It is normal.
Oven started accidentally with no food in.	It is forbidden to run the unit without any food inside. It is very dangerous.

Trouble	Possible Cause	Remedy
Oven can not be started.	(1) Power cord not plugged in tightly.	Unplug. Then plug again after 10 seconds.
	(2) Fuse blowing or circuit breaker works.	Replace fuse or reset circuit breaker (repaired by professional personnel of our company)
	(3) Trouble with outlet.	Test outlet with other electrical appliances.
Oven does not heat.	(4) Door not closed well.	Close door well.
Glass turntable makes noise when microwave oven operates	(5) Dirty roller rest and oven bottom.	Refer to "Maintenance of Microwave" to clean dirty parts.

RECYCLING



According to Waste of Electrical and Electronic Equipment (WEEE) directive, WEEE should be separately collected and treated. If at any time in future you need to dispose of this product please do NOT dispose of this product with household waste. Please send this product to WEEE collecting points where available.

MIGEL



English

فارسی

Microwave

GMW 281