

**DeLonghi**

دفرنچه راهنمای فارسی



CTO 4003

توصیف اجزای دستگاه

اصطلاحات زیر در متن دفترچه راهنما به کار رفته اند.

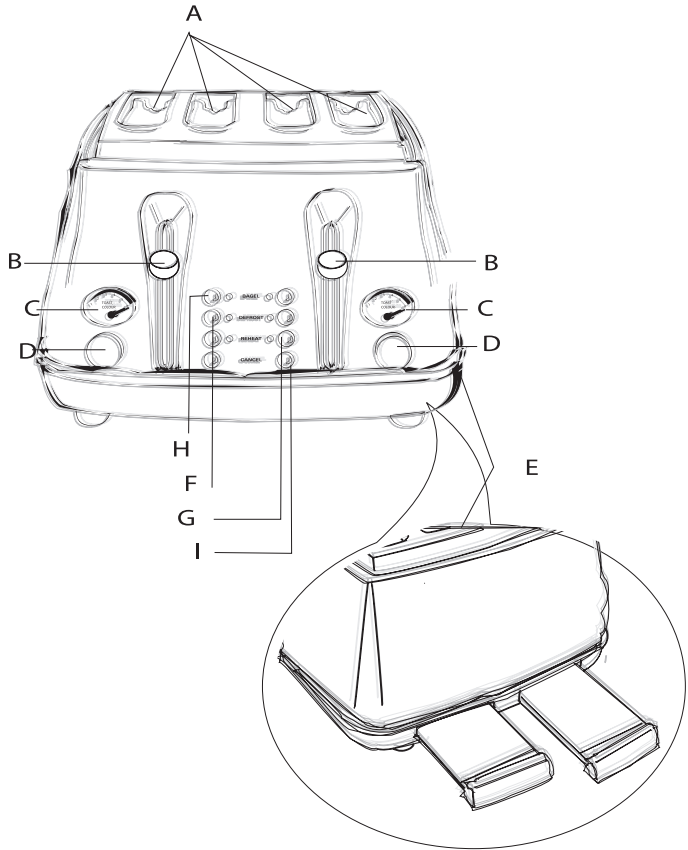

(A) شیارهای برشته کُن نان

(B) اهرم بالاآورنده‌ی نان

(C) نشان‌گر میزان برشته‌گی

(D) تنظیم‌گر میزان برشته‌گی

(E) سینی جمع‌آوری خرده نان

(F) دکمه یخ زدایی + چراغ نشان‌گر

(G) دکمه گرم کردن مجدد + چراغ نشان‌گر

(H) دکمه‌ی باگُل (برشته کردن یک طرف) +

چراغ نشان‌گر

(I) دکمه‌ی توقف/لغو

از این که توستر دلونگی را انتخاب کرده‌اید از شما سپاسگزاریم. برای دستیابی به نتایجی بهینه، پیش از استفاده از دستگاه، این دفترچه را به دقت بخوانید. این تنها راه دستیابی به نتایج بهینه و ایمن است.

## هشدارهای ایمنی

سیم سیارها توصیه نمی‌شود. در صورت لزوم، از آداپتورهای تک یا چندگانه یا سیم سیارهایی استفاده کنید که با استانداردهای جاری ایمنی مطابق باشند و بیش از ولتاژ درج شده بر سیم سیار یا آداپتورها، از آنها کار نکنید.

• اگر سیم برق آسیب دیده است، از مرکز مجاز خدمات پس از فروش دلونگی یا تعمیرکاری ماهر بخواهید آن را برایتان تعویض کند.

• این دستگاه برای استفاده‌ی افرادی که دچار ناتوانی جسمی، حسی یا روانی هستند یا تجربه و دانش کافی ندارند (مانند کودکان)، در نظر گرفته نشده است. مگر این که دستورالعمل‌های استفاده از دستگاه به آنان آموزش داده شده باشد و بر کار آنان نظارت شود. مراقب باشید که کودکان با دستگاه بازی نکنند.

• برای پیشگیری از برق‌گرفتگی نگذارید دستگاه، سیم برق یا دوشاخه آن خیس شود؛ هیچگاه دست یا وسایل فلزی مانند چاقو یا فویل را در دستگاه فرو نبرید.

• با دست‌های خیس یا مرطوب، دستگاه را لمس نکنید.

• هنگام استفاده، قسمت‌های پیرامون شیارهای نان داغ می‌شوند. هنگام کار با توستر، از دستگیره‌های پلاستیکی تحویل شده استفاده کنید.

• مواد به‌کار رفته در نان به گونه‌ایست که ممکن است آتش بگیرد.

• از این دستگاه در نزدیکی یا زیر پرده‌ها و دیگر مواد اشتعال‌زا استفاده نکنید.

• هنگام استفاده روی دستگاه را نپوشانید. زیرا ممکن است دما بیش از حد افزایش یابد و آتش بگیرد.

• با پاهای برهنه یا مرطوب دستگاه را به کار نیندازید؛

• توصیه می‌شود که توستر را مستقیماً در زیر کابینت‌های دیواری مورد استفاده قرار ندهید.

• دستگاه به طور اختصاصی برای برشته‌کردن انواع نان طراحی شده است. هرگونه استفاده‌ی دیگر، نامناسب و در نتیجه خطرناک است. سازنده هیچ‌گونه مسئولیتی در قبال آسیب‌های ناشی از استفاده نامناسب و نادرست یا تعمیر آن به وسیله‌ی افراد غیرمجاز، برعهده نمی‌گیرد.

• دستگاه تنها برای استفاده در منزل طراحی و تولید شده است و برای استفاده در موارد زیر مناسب نیست:

• درناهارخوری کارکنان ادارات و محیط‌های کاری

• - خانه‌های بیلاقی هتل‌ها، متل‌ها یا مهمانخانه‌ها

• پس از بیرون آوردن دستگاه از جعبه‌اش، مطمئن شوید که دستگاه سالم است و تمام وسایل جانبی به شما تحویل شده‌اند و تمامی برچسب‌ها و موارد ویژه‌ی بسته‌بندی از توستر جدا شده‌اند.

• کیسه پلاستیکی که دستگاه در آن قرار دارد باید از دسترس کودکان دور نگه داشته شود؛ زیرا خطرناک است و ممکن است سبب خفگی آنها شود.

• گرد و خاکی را که ممکن است در هنگام حمل و نقل روی دستگاه نشسته باشد را با پارچه‌ای نرم و خشک پاک کنید.

• پیش از زدن دوشاخه به برق مطمئن شوید که:

- ولتاژ منبع برق محل استفاده با ولتاژ درج شده در صفحه مشخصات زیر دستگاه یکی باشد.

- پریز برق ارت شده باشد؛ سازنده مسئولیتی در قبال آسیب‌های ناشی از نادیده گرفتن این مساله برعهده نمی‌گیرد.

• اگر دوشاخه با پریز برق هماهنگی ندارد از برق‌کاری ماهر بخواهید آن را برایتان تعویض کند. استفاده از آداپتورها، پریزهای چندگانه و/یا

● غذای سوخته ممکن است آتش بگیرد؛ بنابراین هیچگاه دستگاه را به حال خود رها نکنید. زمانی که تنظیم گر برشتگی بر روی تنظیمات نان نازک یا خشک باشد، این نان‌ها زودتر آتش می‌گیرند.

● هیچگاه غذاهای دارای رویه یا لایه مانند پیتزا یا ساندویچ را با آن گرم نکنید؛ مواد داخل این غذاها ممکن است در دستگاه بریزد و آتش بگیرد.

● سینی جمع‌آوری خرده نان را به طور منظم تمیزکاری کنید؛ خرده نان‌ها ممکن است دود کنند و بسوزند.

● اگر از دستگاه استفاده نمی‌کنید، پیش از تمیزکاری یا هنگام بیرون آوردن نان جا مانده در دستگاه، دوشاخه را از برق بکشید.

● برای قطع برق دستگاه، خود دوشاخه را بگیرید و از پریز بکشید؛ نه بدنه‌ی سیم برق را. ● دستگاه را در معرض عوامل طبیعی مانند باران، تابش نور مستقیم، و یخ زدگی قرار ندهید.

● دستگاه، سیم برق یا دوشاخه را در آب فرو نبرید.

● دستگاه برای استفاده با تایمرهای بیرونی یا سیستم‌های کنترل از راه دور در نظر گرفته نشده است.

● برای تعمیرات ضروری یا تعویض سیم برق دستگاه، با مرکز خدمات پس از فروش دلونگی تماس بگیرید.

● مانند تمام دستگاه‌های برقی دیگر، اگرچه در این دستورالعمل‌ها تلاش شده است که تمامی موارد احتمالی در نظر گرفته شود؛ با این حال، رعایت احتیاط و کاربری هوشمندانه هنگام کار با دستگاه به ویژه در حضور کودکان ضروری است.

● این دستگاه با رهنمود 2004/I08/EC اتحادیه اروپا مربوط به سازگاری با نیروی

الکترومغناطیسی مطابقت دارد.

● مواد و لوازم جانبی که در تماس با مواد غذایی هستند، از مقررات اتحادیه اروپایی به شماره 1935/2004 پیروی می‌کنند.

**پیش از استفاده برای نخستین بار:**

● سیم برق اضافی را به دور محل ویژه آن در زیر دستگاه بپیچید.

● مانند تمامی المنت‌های گرمایشی مدرن،

هنگامی که دستگاه را برای اولین بار به کار

می‌اندازید؛ ممکن است بوی سوختگی یا

تازگی بدهد؛ این امر عادی است و نباید باعث نگرانی شود.

● برای زدودن بوی تازگی، دستگاه خالی را با تنظیم متوسط به کار اندازید. مطمئن شوید که در طول این کار، اتاق تهویه‌ی مناسب داشته باشد.

**روش استفاده از توستر**

● مطمئن شوید که اهرم‌های بالا آورنده‌ی نان (B) در موقعیت غیرفعال قرار دارند. تنظیم گر میزان برشتگی (D) را در موقعیت دلخواه قرار دهید.

● دوشاخه را به برق بزنید.

● تکه‌نان‌ها را در شیارهای برشته کنی (A) قرار دهید و اهرم (B) را به طور کامل پایین آورید.

**نکته:** اگر دستگاه به برق نباشد، اهرم (B) پایین نمی‌ماند.

● پس از پایان کار، اهرم به موقعیت غیرفعال بر می‌گردد و همزمان تکه‌های نان بالا می‌آیند. ● اگر نان به اندازه‌ی کافی برشته نشده است، با چرخاندن تنظیم گر برشتگی (D)، درجه‌ای تیره‌تر را انتخاب کنید.

● هر زمان که خواستید، می‌توانید با فشردن

دکمه‌ی توقف/لغو (I)، عملکرد دستگاه را

متوقف کنید. هیچگاه برای لغو عملکرد، اهرم

(B) را بالا نیاورید.

احتیاط: شیارهای برشته‌کن نان بسیار داغ می‌شوند. به آنها دست نزنید.

### نکات پیشنهادی

- برای برشته‌گی ملایم یا برشته کردن یک طرف نان یا برای نان خشک، از تنظیم میزان برشته‌گی کم استفاده کنید.
- هنگام برشته کردن یک تکه نان، ممکن است متوجه شوید که رنگ یک طرف نان با طرف دیگر فرق می‌کند؛ این امر عادی است.
- نان خشک و مانده سریع‌تر از نان تازه برشته می‌شود و نان دارای ضخامت کم از نان ضخیم زودتر برشته می‌شود. بنابراین تنظیم‌گر برشته‌گی باید بر روی میزان برشته‌گی کم‌تر تنظیم شود.
- برای دستیابی به نتایج بهتر مطمئن شوید که تکه‌های نان از لحاظ ضخامت، تازگی و اندازه یکسان باشند.

- برای دستیابی به میزان برشته‌گی یکدست توصیه می‌شود که در فاصله‌ی بین دو بار برشته کردن، دست کم ۳۰ ثانیه صبر کنید تا تنظیم‌گر گرمایش، دوباره تنظیم شود. همچنین اگر می‌خواهید نان‌ها بیشتر برشته شوند، از تنظیمات برشته‌کنی ملایم (درجه کم) استفاده کنید.

### هشدارهای ایمنی

- از دستگاه خالی (بدون نان) استفاده نکنید؛ مگر هنگام استفاده برای نخستین بار.
- از تکه‌های نان خیلی باریک یا خرد شده استفاده نکنید.
- از مواد غذایی که ممکن است در فرایند پخت چکه کنند، استفاده نکنید؛ این مواد فرایند تمیزکاری دستگاه را دشوار می‌سازند و ممکن است اینگونه مواد آتش بگیرند.
- سینی خرده نان را به طور منظم تمیز کنید. خرده نان‌ها ممکن است بسوزند و دود کنند. مواد غذایی را که بزرگ‌تر از شیارها هستند با زور در آنها فرو نبرید.
- از فرورودن چنگال یا اشیای فلزی در شیار

### عملکرد "یخ زدایی" (Defrost)

تکه‌های نان یخ‌زده را می‌توان با فشردن دکمه‌ی یخ زدایی - Defrost (F) بلافاصله پس از پایین آوردن اهرم (B) برشته کرد. چرخه‌ی برشته‌کنی تا هنگام رسیدن به میزان برشته‌گی دلخواه ادامه می‌یابد. هنگامی که عملکرد یخ زدایی فعال است، چراغ نشان‌گر آن روشن باقی می‌ماند.

### عملکرد "گرم کردن مجدد" (Reheat)

برای گرم کردن نان تستی که سرد شده است، اهرم (B) را پایین بیاورید و دکمه‌ی "گرم کردن مجدد" - (G)Reheat را بزنید. لطفا توجه داشته باشید که زمان این عملکرد ثابت است و نمی‌توان زمان آن را با دکمه‌ی تنظیم‌گر برشته‌گی تنظیم کرد. این عملکرد را می‌توان با فشردن دکمه‌ی توقف/ لغو غیرفعال کرد. چراغ "نشان‌گر گرم کردن مجدد" در طول این عملکرد روشن می‌ماند.

### عملکرد باگل (Bagel)

این عملکرد به شما امکان برشته کردن یک طرف (طرف داخلی) و گرم نمودن طرف دیگر انواع نان و شیرینی را می‌دهد. قبل از برشته کردن نان قسمت مورد نظرتان را باید برش نمود. اهرم بالا آورنده (B) را به پایین فشار دهید سپس دکمه باگل - (H) Bagel را بزنید. چراغ نشان‌گر، هنگام این عملکرد روشن باقی می‌ماند.



نان پیرهیزید. این کار علاوه بر آسیب رساندن به دستگاه باعث خطر برق گرفتگی نیز خواهد شد.

- اگر نان در دستگاه گیر کرد، دوشاخه را از برق بکشید. صبر کنید تا دستگاه خنک شود و دستگاه را به صورت وارونه گرفته و به آرامی تکان دهید.

### مراقبت و تمیزکاری

- پیش از تمیزکاری، دوشاخه را از برق بکشید و بگذارید دستگاه خنک شود.
- بدنه‌ی دستگاه را با پارچه‌ای نرم تمیز کنید. از مواد شوینده‌ی سایا استفاده نکنید.
- دستگاه را در آب فرو نبرید.
- پس از هر بار استفاده، دوشاخه را بکشید و سینی جمع آوری خرده نان که قسمت پایین دستگاه قرار دارد را تخلیه کنید.
- با وسایل فلزی نوک تیز، بدنه‌ی دستگاه یا داخل شیارها را لمس نکنید. زیرا خطر برق گرفتگی وجود دارد.

### خدمات پس از فروش

- اگر سیم برق آسیب دیده است، باید توسط مرکز مجاز خدمات پس از فروش دلونگی تعمیر شود.
- برای اطلاع از جزئیات خدمات و پشتیبانی به برگه‌ی ضمانت نامه مراجعه کنید.



[www.delonghi.ir](http://www.delonghi.ir)

☎ ۰۲۱-۲۳۲۸