



دفرنچه راهنمای فارسی



CTO 2003 BK

توصیف اجزای دستگاه

اصطلاحات زیر در متن دفترچه راهنما به کار رفته اند.

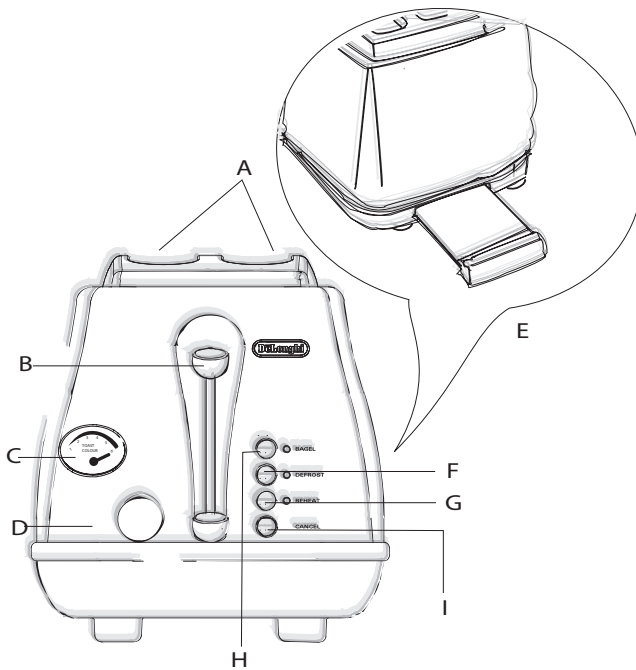

(I) دکمه‌ی توقف/لغو

از این که توستر دلونگی را انتخاب کرده‌اید از شما سپاسگزاریم. برای دستیابی به نتایجی بهینه، پیش از استفاده از دستگاه، این دستورالعمل‌ها را به دقت بخوانید. رعایت نکات دفترچه تنها راه تضمین نتایج بهینه و ایمنی است.

(A) شیرهای برشته‌کن نان

(B) اهرم بالا آورنده‌ی نان

(C) نشان‌گر میزان برشته‌گی

(D) تنظیم‌گر میزان برشته‌گی

(E) سینی جمع‌آوری خرده نان

(F) دکمه‌ی یخ‌زدایی و چراغ نشان‌گر

(G) دکمه‌ی بازگرم‌کنی و چراغ نشان‌گر

(H) دکمه و چراغ نشان‌گر باگل (برشته کردن

یک طرف نان)

هشدارهای ایمنی

از آداپتورهای تک یا چندگانه یا سیم سیارهایی استفاده کنید که با استانداردهای جاری ایمنی مطابق باشند و بیش از ولتاژ درج شده بر سیم سیمار یا آداپتورها، از آنها کار نکنید.

• اگر سیم برق آسیب دیده است، از مرکز مجاز خدمات پس از فروش دلونگی یا تعمیرکاری ماهر بخواهید آن را برایتان تعویض کنند.

• این دستگاه برای استفاده‌ی افرادی که دچار ناتوانی جسمی، حسی یا روانی‌اند یا تجربه و دانش کافی ندارند (مانند کودکان)، در نظر گرفته نشده است. مگر این که دستورالعمل‌های استفاده از دستگاه به آنان آموزش داده شده باشد و بر کار آنان نظارت شود. مراقب باشید که کودکان با دستگاه بازی نکنند.

• برای پیشگیری از برق‌گرفتگی نگذارید

دستگاه، سیم برق یا دوشاخه آن خیس شود؛ هیچگاه دست یا وسایل فلزی مانند چاقو یا فویل را در دستگاه فرو نبرید.

• با دستهای خیس یا مرطوب، دستگاه را لمس نکنید.

• هنگام استفاده قسمت‌های کناری شیارهای نان داغ می‌شوند. هنگام کار با توستر، از دستگیره‌های پلاستیکی تحویل شده استفاده کنید.

• مواد به‌کار رفته در نان به گونه‌ای است که ممکن است با حرارت آتش بگیرد.

• از این دستگاه در نزدیکی یا زیر پرده‌ها و دیگر مواد اشتعال‌زا استفاده نکنید.

• هنگام استفاده روی دستگاه را نپوشانید. زیرا ممکن است دما بیش از حد افزایش یابد و آتش بگیرد.

• با پاهای برهنه یا مرطوب دستگاه را به کار نیندازید؛

• توصیه می‌شود که توستر را مستقیماً در زیر کابینت‌های دیواری مورد استفاده قرار ندهید.

• غذای سوخته ممکن است آتش بگیرد؛

• دستگاه به طور اختصاصی برای برشته‌کردن محصولات نانی طراحی شده است. هرگونه استفاده‌ی دیگر، نامناسب و در نتیجه خطرناک است. سازنده هیچ‌گونه مسئولیتی در قبال آسیب‌های ناشی از استفاده‌ی نامناسب و نادرست یا تعمیر آن به وسیله‌ی افراد غیرمجاز، برعهده نمی‌گیرد.

• دستگاه فقط برای استفاده در منزل طراحی و تولید شده است و برای استفاده در موارد زیر مناسب نیست: - در نهارخوری ادارات و محیط‌های کاری - درخانه‌های بیابانی، هتل‌ها، مهمانخانه‌ها

• پس از بیرون آوردن دستگاه از جعبه‌اش، مطمئن شوید که دستگاه سالم است و تمام وسایل جانبی به شما تحویل شده‌اند و تمامی برچسب‌ها و اجزای بسته‌بندی از توستر جدا شده‌اند.

• کیسه‌ی پلاستیکی که دستگاه در آن قرار دارد باید از دسترس کودکان دور نگه داشته شود؛ زیرا خطرناک است و ممکن است سبب خفگی آنها شود.

• گردوخاکی را که ممکن است در هنگام حمل و نقل روی دستگاه نشسته باشد را با پارچه‌ای نرم و خشک پاک کنید.

• پیش از زدن دوشاخه به برق مطمئن شوید که:

- ولتاژ منبع برق با ولتاژ درج شده در صفحه مشخصات دستگاه یکی باشد.

- پریز برق ارت شده باشد؛ سازنده مسئولیتی در قبال آسیب‌های ناشی از نادیده گرفتن این مساله برعهده نمی‌گیرد.

• اگر دوشاخه با پریز برق هماهنگی ندارد از برق‌کاری ماهر بخواهید تا آن را برایتان تعویض کند. استفاده از آداپتورها، پریزهای چندگانه و/یا سیم سیارها توصیه نمی‌شود. در صورت لزوم،

غذایی هستند، از مقررات اتحادیه اروپایی به شماره 1935/2004 پیروی می‌کنند.

اطلاعات مهم برای دور انداختن درست دستگاه مطابق با رهنمود 2002/96/EC اتحادیه‌ی اروپا

در پایان عمر مفید دستگاه، آن را نباید مانند دیگر زباله‌های شهری دور انداخت. آن را باید به مراکز محلی تفکیک زباله یا فروشنده‌ای که این خدمات را ارائه می‌دهد، تحویل داد. دورانداختن جداگانه‌ی لوازم خانگی برقی، از پیامدهای احتمالی زیان آور برای محیط زیست و سلامت انسان که ناشی از دورانداختن نامناسب دستگاه است، پیشگیری می‌کند و امکان بازیافت مواد اولیه را فراهم می‌سازد و به این ترتیب صرفه‌جویی چشمگیری در انرژی و منابع صورت می‌گیرد. برای یادآوری لزوم دورانداختن لوازم خانگی به صورت جداگانه، علامت سطل زباله‌ی ضربدر خورده‌ای بر روی دستگاه درج شده است.



نیازهای الزامی برقی

سیم برق انعطاف پذیر دستگاه که بر اساس فیوز استاندارد B.SI363 به دوشاخه متصل است دارای ظرفیت فیوزی ۱۳ آمپری است. اگر دوشاخه‌ی دستگاه با پریز منزلتان هماهنگی ندارد باید آنرا طبق روش زیر جدا نموده و دوشاخه‌ای مناسب جایگزین آن نمود.

نکته: این نوع دوشاخه را نباید برای دستگاهی دیگر مورد استفاده قرار داد و باید به روشی صحیح آن را دور انداخت و نباید آن را در معرض دسترس کودکان قرار داد که در صورت زدن این دوشاخه به پریز خطرات بعدی برای آنها به همراه خواهد داشت.

بنابراین هیچگاه دستگاه را به حال خود رها نکنید. زمانی که تنظیم‌گر برشتگی بر روی تنظیمات نان نازک یا خشک باشد، این نان‌ها زودتر آتش می‌گیرند.

● هیچگاه غذاهای دارای رویه یا لایه مانند پیتزا یا ساندویچ را با آن گرم نکنید؛ زیرا مواد داخل این غذاها ممکن است در دستگاه بریزد و آتش بگیرد.

● سینی جمع‌آوری خرده نان را به طور منظم تمیزکاری کنید؛ خرده نان‌ها بر اثر حرارت ممکن است دود کنند و بسوزند.

● اگر از دستگاه استفاده نمی‌کنید، پیش از تمیزکاری یا هنگام بیرون آوردن نان به‌جا مانده در دستگاه، دوشاخه را از برق بکشید.

● برای قطع برق دستگاه، خود دوشاخه را بگیرید و از پریز بکشید؛ نه بدنه‌ی سیم برق را. ● دستگاه را در معرض عواملی مانند باران، تابش نور مستقیم، و یخ زدگی قرار ندهید.

● دستگاه، سیم برق یا دوشاخه را در آب فرو نبرید.

● دستگاه برای استفاده با تایمرهای بیرونی یا سیستم‌های کنترل از راه دور در نظر گرفته نشده است.

● برای تعمیرات ضروری یا تعویض سیم برق دستگاه، با مرکز خدمات پس از فروش دلونگی تماس بگیرید.

● مانند تمام دستگاه‌های برقی دیگر، اگرچه در این دستورالعمل‌ها تلاش شده است که تمامی موارد احتمالی در نظر گرفته شود؛ با این حال رعایت احتیاط و کاربری هوشمندانه هنگام کار با دستگاه به ویژه در حضور کودکان ضروری است.

● این دستگاه با رهنمود 2004/I08/EC اتحادیه اروپا مربوط به سازگاری با نیروی الکترومغناطیسی مطابقت دارد.

● مواد و لوازم جانبی که در تماس با مواد

توجه: توصیه می‌کنیم که از دوشاخه و پریز جدید و با کیفیت خوب استفاده کنید به طوری که در صورت خاموش بودن دستگاه جریان برق آنها قطع شود.

نکته‌ی مهم: سیم‌های برق این دستگاه طبق کدهای زیر دارای رنگ‌های متفاوت هستند.

سبز و زرد متصل به زمین (ارت)
آبی خنثی
قهوه‌ای جریان برق

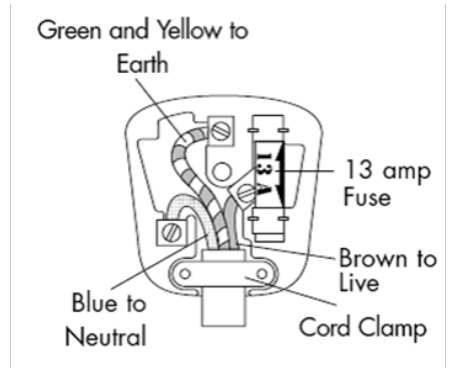

اگر رنگ‌های سیم‌های دستگاه با رنگ‌های سیم‌های متصل به پریز منزلتان هماهنگی ندارد، طبق روش زیر عمل کنید:

سیم سبز یا زرد دستگاه حتماً باید به سیم سبز یا زرد رنگ پریز و یا آنکه روی سیم پریز علامت E یا  باشد متصل شود.

سیم آبی دستگاه حتماً باید به سیم مشکی رنگ پریز یا آنکه روی سیم پریز علامت N باشد متصل شود.

سیم قهوه‌ای دستگاه حتماً باید به سیم قرمز رنگ پریز یا آنکه روی سیم پریز علامت L باشد متصل شود.

بعد از وصل کردن دوشاخه، مطمئن شوید که رشته‌های سیم به خوبی به هر ورودی متصل شده است. فراموش نکنید که بست سیم‌ها را روی دوشاخه محکم کنید. اگر منبع تغذیه‌ی

پریز شما دارای دو سوراخ است یا اگر از تعداد آن مطمئن نیستید با برق کاری ماهر تماس بگیرید.

اگر سیم برق دستگاه نیز نیاز به تعویض داشت، لازم است که توسط برق کاری ماهر تعویض گردد و سیم برق جایگزین نیز باید به همان اندازه بوده و همچنین انعطاف پذیر باشد. بعد از تعویض فیوز دوشاخه، روکش فیوز نیز باید دوباره روی آن قرار گیرد در صورت گم شدن روکش تا زمانی که روکش دوباره روی دوشاخه نصب شود، نباید از دوشاخه استفاده کرد. رنگ مناسب روکش فیوز جایگزین باید با رنگ محفظه‌ی پایه‌ی تورفتنی فیوز دوشاخه یا اجزای دیگر آن هم‌رنگ باشد. در هنگام سفارش برای تعویض روکش فیوز حتماً این موضوع را به یاد داشته باشید. فقط فیوزهای جایگزین ۱۳ آمپری که دارای استاندارد آستا B.S 1362 است برای تعویض مناسب است. این دستگاه با قانون EN5504 مربوط به جلوگیری از تداخل امواج رادیویی سازگاری دارد.

هشدار- این دستگاه حتماً باید به برق متصل به زمین (ارت) وصل شود

پیش از استفاده از دستگاه برای نخستین بار:

- سیم برق اضافی را به دور محل ویژه آن در زیر دستگاه ببندید.
- مانند تمامی المنت‌های گرمایشی جدید، هنگامی که دستگاه را برای اولین بار به کار می‌اندازید؛ دستگاه هنگام حرارت دهی ممکن است بوی سوختگی یا تازگی بدهد؛ این امر عادی است و نباید باعث نگرانی شود.
- برای از بین بردن بوی تازگی، دستگاه خالی را با تنظیم متوسط به کار اندازید. مطمئن شوید که در طول این کار، اتاق تهویه‌ی مناسب داشته باشد.

روش استفاده از توستر

فشردن دکمه‌ی توقف/ لغو غیرفعال کرد. چراغ "نشانگر بازگرم کنی" در طول این عملکرد روشن می‌ماند.

• مطمئن شوید که اهرم (B) بالا آمده است سپس تنظیم‌گر میزان برشتگی (D) را موقعیت میزان برشتگی متوسط تنظیم کنید.

• دوشاخه را به برق بزنید.

• تکه‌نان‌ها را در شیارهای برشته کنی (A) قرار دهید و اهرم (B) را به طور کامل پایین آورید.

نکته: اگر دستگاه به برق نباشد، اهرم (B) پایین نمی‌ماند.

• پس از پایان کار، توستر سه پیام صوتی تولید می‌کند و اهرم به آرامی همراه با تکه‌های نان بالا می‌آید.

• در پایان کار، اهرم و شیارها همزمان به طور اتوماتیک به جای خود باز می‌گردند.

• اگر نان به اندازه‌ی کافی برشته نشده است، با چرخاندن تنظیم‌گر برشتگی (D)، درجه‌ای بیشتر را انتخاب کنید.

• هر زمان که خواستید؛ می‌توانید با فشردن دکمه‌ی لغو (I)، عملکرد دستگاه را متوقف کنید. هرگز با بالا آوردن اهرم، عملکرد دستگاه را متوقف نکنید.

احتیاط: شیارهای برشته کردن نان بسیار داغ می‌شوند؛ به آنها دست نزنید.

عملکرد یخ زدایی

تکه‌های نان یخ زده را می‌توان با فشردن دکمه‌ی یخ زدایی (F) بلافاصله پس از پایین آوردن اهرم (B) برشته کرد. چرخه‌ی برشته‌کنی تا هنگام رسیدن به میزان برشتگی دلخواه ادامه می‌یابد. هنگامی که عملکرد یخ زدایی فعال است؛ چراغ نشانگر آن روشن باقی می‌ماند.

عملکرد "گرم کردن دوباره"

برای گرم کردن نان تستی که سرد شده است، اهرم (B) را پایین بیاورید و دکمه‌ی بازگرم کنی (G) را بزنید. این عملکرد را می‌توان با

عملکرد باگل

این عملکرد امکان برشته کردن فقط یک طرف نان یا کلوچه را فراهم می‌سازد و طرف دیگر نان را گرم می‌کند. ابتدا باید کلوچه‌ها را نصف کرد. ابتدا اهرم (B) را به سمت پایین فشار دهید و دکمه‌ی باگل (H) را بزنید. المنت‌های بیرونی دستگاه با حداکثر توان به کار می‌افتند، در حالی که المنت‌های داخلی با حداقل توان کار می‌کنند. چراغ نشانگر آن در طول عملکرد روشن می‌ماند.

توصیه‌های کاربری

• برای برشته کردن ملایم نان از تنظیمات پایین تنظیم‌گر استفاده کنید.

• در زمان برشته کردن یک تکه نان، ممکن است قسمتهایی از نان بیش از قسمتهای دیگر برشته شده باشند. این اتفاق عادی است.

نان خشک/بیات سریع‌تر از نان تازه و نان نازک نیز زودتر از نان ضخیم برشته می‌شوند. بنابراین در این مواقع تنظیم‌گر مقدار برشتگی باید روی درجه‌ی کمتر تنظیم شود.

• برای دستیابی به بهترین نتایج در برشته کردن نان، مطمئن شوید که ضخامت نان‌ها یکسان باشد.

• برای برشتگی یکدست نان، پیشنهاد می‌کنیم که بین هر بار برشته کردن ۳۰ ثانیه صبر کنید تا تنظیم‌گر المنت دوباره تنظیم و بازنشانی شود... در غیر اینصورت برای برشته کردن تعداد نانهای بیشتر از درجه‌ی کمتر استفاده کنید.

نکات احتیاطی

- از دستگاه خالی (بدون نان) استفاده نکنید.
- از تکه‌های نان خیلی باریک یا خردشده استفاده نکنید.
- از مواد غذایی که ممکن است در فرایند پخت چکه کنند، استفاده نکنید؛ این مواد فرایند تمیزکاری دستگاه را دشوار می‌سازند و ممکن است آتش بگیرند.
- سینی خرده نان را به طور منظم تمیز کنید. خرده نان‌ها بر اثر حرارت ممکن است بسوزند و دود کنند. مواد غذایی را که بزرگ‌تر از شیارها هستند با زور در آنها فرو نبرید.
- از فرو بردن چنگال یا اشیای فلزی در شیار نان بپرهیزید. این کار علاوه بر آسیب رساندن به دستگاه باعث خطر برق گرفتگی نیز می‌شود.
- اگر نان در دستگاه گیر کرد، دوشاخه را از برق بکشید. صبر کنید تا دستگاه خنک شود و دستگاه را به صورت وارونه گرفته و به آرامی تکان دهید.

تمیزکاری و نگه داری

- پیش از تمیزکاری، دوشاخه را از برق بکشید و بگذارید دستگاه خنک شود.
- بدنه‌ی دستگاه را با پارچه‌ای نرم تمیز کنید. از مواد شوینده‌ی سایا استفاده نکنید.
- دستگاه را در آب فرو نبرید.
- پس از هر بار استفاده، دوشاخه را بکشید و سینی جمع‌آوری خرده نان زیر دستگاه را تخلیه کنید. قسمت جلویی سینی را بکشید، حدوداً دو سانتی متر بیرون می‌آید سپس می‌توان به راحتی آن را بیرون آورد.
- با وسایل فلزی نوک تیز، بدنه‌ی دستگاه یا داخل شیارها را لمس نکنید. خطر برق گرفتگی وجود دارد.

خدمات پس از فروش

- اگر سیم برق آسیب دیده است، باید توسط مرکز مجاز خدمات پس از فروش دلونگی تعمیر یا تعویض شود.
- برای اطلاع از جزئیات خدمات و پشتیبانی به برگه‌ی ضمانت دستگاه مراجعه کنید.



خدمات پس از فروش رایگان از طریق پست در سراسر کشور



- ۱ با شماره تلفن ۲۳۲۸-۲۱۰ تماس گرفته و کالا را به مأمور پست تحویل دهید.
- ۲ کالای شما در مرکز ATD Service به طور رایگان تعمیر می‌شود.
- ۳ کالای تعمیر شده، از طریق پست در اسرع وقت در منزل شما خدمتتان تحویل می‌گردد.



☎ (۰۲۱) ۲۳۲۸
www.atd-group.com





www.delonghi.ir

☎ ۰۲۱-۲۳۲۸